

Nº	MODIFICAÇÃO	POR	DATA
0	Liberação de Arquivo	Ari Jr	27-02-2018
1	Correção de erro de grafia "Tigelas"	Grasi	13-06-2018
2	Correções de erros verificados pela auditoria	Grasi	05-07-2018

This page should not be printed.

This document is property of Britannia
AND CAN NOT BE USED BY A THIRD PARTY

DES.	Ari Jr	PRODUTO	Pipoqueira Classic Retrô PPI04V	CÓD. COMERCIAL	052551003	ESTRUTURA	761967	TAMANHO	115*150mm
VERIF.	André							COR IMPRESSÃO	Preto
APROV.	Rafaela								
MARCA		TÍTULO	Manual de Instruções / User Manual			CÓD. DESENHO	2402-09-05	REV.	2

PHILCO

Retrô



MANUAL DE INSTRUÇÕES

**PIPOQUEIRA
CLASSIC RETRÔ PPI04V**

INTRODUÇÃO

Parabéns pela escolha de mais um produto de nossa linha.

Para garantir o melhor desempenho de seu produto, **o usuário deve ler atentamente as instruções a seguir.** Recomenda-se não jogar fora este Manual de Instruções. Ele deve ser guardado para eventuais consultas.

NOTA: é comum que aparelhos elétricos novos liberem uma leve fumaça ou gases durante as primeiras vezes em que eles forem utilizados. Isso acontece em virtude do aquecimento dos materiais e dos componentes usados na manufatura do aparelho. É normal e não indica a existência de defeitos no aparelho.

O APARELHO DESTINA-SE SOMENTE PARA USO DOMÉSTICO

SEGURANÇA

A sua segurança e a segurança dos outros são muito importantes.

Apresentamos várias informações de segurança importantes neste manual e no seu aparelho.

Leia e siga sempre todas as informações de segurança.

Isto é um símbolo de alerta de segurança.



Este símbolo alerta-o para os potenciais perigos que o podem ferir de forma grave ou fatal a si e outros.

Todas as informações de segurança irão seguir-se do símbolo de alerta de segurança.

Todas as informações de segurança irão informá-lo do potencial perigo, dizer como reduzir o risco de ferimentos e o que acontece se não seguir as instruções. Isto é um símbolo de alerta de segurança.

INFORMAÇÕES IMPORTANTES

- NUNCA molhe ou submerja o aparelho.
- NUNCA utilize perto de água.
- NUNCA utilize uma esponja ou pano abrasivo.
- NUNCA deixe o aparelho funcionando sem supervisão.
- NUNCA force a panela para dentro ou fora das engrenagens uma vez que pode fazer com que os mecanismos fiquem desalinhados e o aparelho não funcione.
- Desligue o aparelho da tomada quando não estiver sendo utilizado e durante a sua limpeza.
- NÃO utilize este aparelho se o cabo ou o plugue estiver danificado ou se o aparelho funcionar incorretamente.
- Se o cordão de alimentação está danificado, ele deve ser substituído pelo fabricante ou agente autorizado ou pessoa qualificada, a fim de evitar riscos.
- NÃO coloque as peças deste aparelho na máquina de lavar a louça.
- Mantenha fora do alcance das crianças.
- Este aparelho NÃO É UM BRINQUEDO.
- Este aparelho não deve ser utilizado por crianças sem supervisão e por indivíduos com problemas cognitivos.
- RECOMENDA-SE que crianças sejam vigiadas para assegurar que elas não estejam brincando com o aparelho.
- Este aparelho não se destina à utilização por pessoas (inclusive crianças) com capacidades físicas, sensoriais ou mentais reduzidas, ou por pessoas com falta de experiência e conhecimento, a menos que tenham recebido instruções referentes à utilização do aparelho ou estejam sob a supervisão de uma pessoa responsável pela sua segurança.

CUIDADOS IMPORTANTES

- As precauções básicas de segurança devem ser sempre seguidas quando se utiliza aparelhos elétricos, incluindo as seguintes:
 - Leia todas as instruções antes de utilizar este aparelho.
 - Mantenha a porta da unidade principal fechada enquanto estiver a utilizar o produto.
 - Não toque na panela durante ou logo após o seu uso, aguarde a panela esfriar para manuseá-la.
 - Para se proteger contra o choque elétrico, não coloque o cabo, plugue ou qualquer parte deste aparelho em contato com água ou outros líquidos.
 - Para evitar perigo de incêndios, choque ou danos na unidade, esta deve ser ligada na voltagem correta, sempre verifique a voltagem correta antes de ligá-la.
 - Quando o aparelho for utilizado próximo de crianças, é necessário a supervisão para que as crianças não mexam no aparelho.
 - Desligue o plugue da tomada quando o aparelho não estiver sendo utilizado, antes de remover as peças ou antes de limpar.
 - NÃO utilize o aparelho se seu cabo ou plugue estiverem danificados, ou se o aparelho estiver avariado ou de alguma forma danificado.
- Utilize apenas as peças e acessórios fornecidos junto com o aparelho.
- NÃO utilize em áreas externas.
- Utilize o aparelho o mais perto possível da tomada para evitar tropeçar no cabo e causar acidentes.
- NÃO deixe o motor da panela funcionando após as pipocas terem parado de estourar.
- Tome extremo cuidado quando movimentar este aparelho.
 - Antes de utilizar a panela, verifique a existência de objetos estranhos.
 - Antes de utilizar, certifique-se de que a panela está devidamente encaixada às engrenagens da base do motor.
 - É fornecido um cabo de alimentação curto para reduzir os riscos de se enroscar ou de tropeçar.
 - NÃO TOQUE nas superfícies quentes ; use as alças ou puxadores.
 - Apenas para uso doméstico.
 - Este produto não pode ser operado através de um temporizador externo ou sistema de controle remoto separado.
 - **GUARDE ESTAS INSTRUÇÕES!**

COMPONENTES

- 01. Botão de Liga/Desl. luz;
- 02. Botão de Liga/Desl. do aparelho;
- 03. Suporte da panela;
- 04. Panela;
- 05. Porta do aparelho;
- 06. Manivela.
- 07. Recipiente para pipoca estourada;
- 08. Base do aparelho.

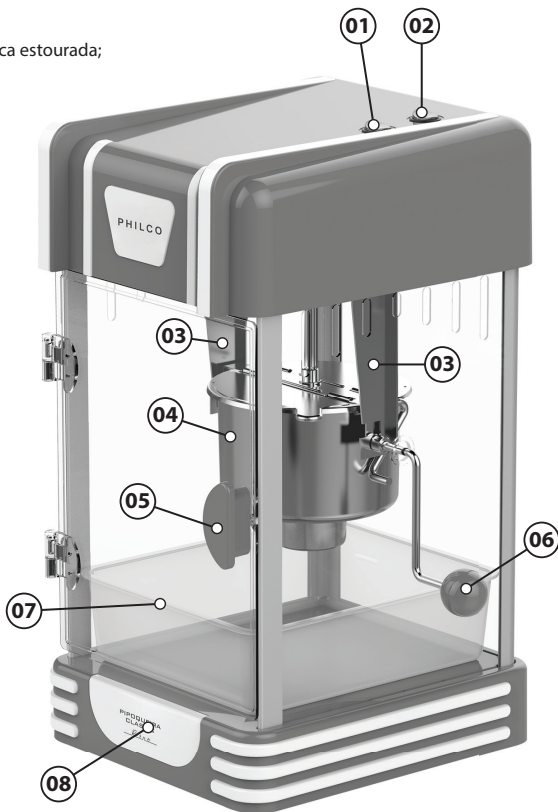

FUNCIONAMENTO

Antes de utilizar pela primeira vez, limpe o interior da unidade com uma esponja ou pano úmido, não abrasivo e depois limpe com uma toalha seca não abrasiva. Limpe o interior da panela e certifique-se de que fique corretamente encaixada nas ranhuras antes de ligar.

1. Montar o cabo elétrico na parte inferior da panela.

2. Montar a manivela da panela. Por favor, observe o sentido correto da rosca da manivela.

3. Encontre uma superfície nivelada próxima de uma tomada elétrica. Certifique-se de que o cabo está afastado de qualquer tipo de líquido.

4. Reúna o milho para pipoca, temperos, tigelas ou sacos para pipoca, óleo para cozinhar, colher de medição para milho de pipoca e a colher de medição para óleo (a colher de medição para milho de pipoca e a colher para medição de óleo acompanham o produto).

5. Ligue o aparelho na tomada elétrica e mantenha o botão na posição desligado (OFF).

6. Certifique-se de que a panela está bem fixa nas ranhuras do suporte.

7. Certifique-se de que o cabo de alimentação, localizado na parte inferior da panela, esteja conectado.

8. Coloque o botão na posição ligado (ON). Deixe o aparelho trabalhar entre 3 e 5 minutos para aquecer a panela.

9. DESLIGUE a unidade, botão na posição DESLIGADO (OFF).

10. Utilize a colher medidora (inclusa) para adicionar óleo à panela, utilize óleo de sua preferência. Para melhores resultados sugere-se que utilize óleo vegetal.

11. Adicione 1 medida (62 g) de milho para pipoca na panela utilizando a colher de medição para milho de pipoca fornecida.

12. Ligue o aparelho, botão na posição LIGADO (ON), e feche a porta. Após alguns minutos as pipocas irão começar a estourar e sairão pela tampa da panela, tal como no cinema.

13. Quando o milho parar de estourar, vire a panela utilizando a manivela para liberar as pipocas.

FUMAÇA

Se o seu aparelho começar a apresentar fumaça durante a preparação, pode dever-se à acumulação de gordura. Para reduzir a fumaça,

certifique-se de limpar o interior da panela entre as utilizações.

LIMPEZA E MANUTENÇÃO

- Certifique-se de que o aparelho esteja desligado e frio antes de proceder à limpeza. Retire o plugue da tomada e o plugue do motor da panela no interior da unidade principal.
- Utilize uma esponja ou um pano não abrasivo e ligeiramente úmido para limpar o interior e o exterior da unidade principal e depois limpe com uma toalha seca não abrasiva.
- Após ter desligado o motor da panela e esta estar completamente fria, vire a manivela para a direita para desrosquear e liberar a manivela.
- Retire a panela das ranhuras de suporte.
- Retire a panela da unidade principal. Após remover a panela da unidade principal, limpe cuidadosamente o interior da panela com um

pano ou esponja úmida.

- Repita o procedimento até que o resultado da limpeza seja satisfatório.
- Se necessário, utilize cuidadosamente a parte mais abrasiva da esponja.
- Limpe o interior com cuidado e seque.
- Limpe o exterior da panela com um pano úmido e seque.
- Volte a instalar a panela na unidade principal e a manivela inserindo-a na panela. Rode a manivela para a esquerda para apertar.
- NOTA: Para proteger o plugue do motor contra umidade, nunca mergulhe a panela em nenhum líquido. Nunca coloque quaisquer peças na máquina de lavar a louça. Lave sempre à mão.

CERTIFICADO DE GARANTIA ELETROPORTÁTEIS

A Fabricante solicita ao consumidor a leitura prévia do Manual de Instruções para a melhor utilização do produto. A Fabricante garante seus produtos contra defeitos de fabricação durante o período estabelecido, contados a partir da data de entrega do produto expresso na nota fiscal de compra. Conforme modelo a seguir:

ELETROPORTÁTEIS	
GARANTIA LEGAL*	90 Dias
GARANTIA ADICIONAL	270 Dias
GARANTIA TOTAL**	360 Dias

*A GARANTIA LEGAL É DE 90 DIAS E TEM SEU INÍCIO NA DATA DE AQUISIÇÃO DO PRODUTO.

**A GARANTIA TOTAL É A SOMA DA GARANTIA LEGAL MAIS A GARANTIA ADICIONAL.

- Os controles remotos terão garantia legal de 90 dias, mais 90 dias de garantia adicional, totalizando 180 dias.
- Os acessórios terão somente garantia legal de 90 dias.

A Fabricante prestará serviços de Assistência Técnica, tantos os gratuitos quanto os remunerados, somente nas localidades onde mantiver Postos Autorizados.

Em locais onde não haja Postos Autorizados, o produto deverá ser transportado, por conta e risco do

consumidor. A relação de Postos Autorizados está disponível através do site www.philco.com.br ou através do **SAC (47) 3431-0499**. Se o consumidor vier a transferir a propriedade deste produto, a garantia ficará automaticamente transferida, respeitando o prazo de validade, contado a partir da primeira aquisição. Produtos que necessitam de serviço de instalação terão despesas e responsabilidades por conta do consumidor. O compromisso de garantia cessará caso:

- O produto seja examinado, adulterado ou consertado fora de Assistência Técnica Autorizada.
- Ocorra a utilização de peça ou componente não original.
- O produto seja ligado em tensão diferente daquela para qual foi projetado.
- O defeito seja decorrente de uso inadequado ou negligência do consumidor em relação às instruções do manual.
- Danos sejam causados por ação de agentes da natureza (enchentes, maresia, raios, etc.).
- O produto seja utilizado para fins não domésticos.
- Não sejam seguidas as recomendações de conservação, conforme manual.
- Ausência ou adulteração do número de série.

BRITÂNIA ELETRÔNICOS S.A
Rua Dona Francisca, 12.340
Bairro Pirabeiraba - Joinville - SC
CEP 89.239-270
Insc. Est. 254.861.660
CNPJ 07.019.308/0001-28
FABRICADO NA CHINA

