

# Philco



MANUAL DE INSTRUÇÕES  
*UNIFICADO*

BATEDEIRAS PLANETÁRIAS  
PHP500 TURBO

## INTRODUÇÃO

Parabéns pela escolha de mais um produto de nossa linha.

Para garantir o melhor desempenho de seu produto, **o usuário deve ler atentamente as instruções a seguir.** Recomenda-se não jogar fora este Manual de Instruções. Ele deve ser guardado para eventuais consultas.

**NOTA:** É comum que aparelhos elétricos novos liberem uma leve fumaça ou gases durante as primeiras vezes em que eles forem utilizados. Isso acontece em virtude do aquecimento dos materiais e dos componentes usados na manufatura do aparelho. É normal e não indica a existência de defeitos no aparelho.

**O APARELHO DESTINA-SE SOMENTE PARA USO DOMÉSTICO**

## CUIDADOS

- Não utilizar aparelhos que apresentem algum tipo de dano no cordão elétrico, no plugue ou em outros componentes. Para substituir uma peça danificada, procurar a Assistência Técnica Autorizada, a fim de evitar riscos.
- Este aparelho não foi projetado para ser utilizada por pessoas (incluindo crianças) com capacidades físicas, sensoriais ou mentais reduzidas, ou falta de experiência e conhecimentos, exceto se forem supervisionadas ou instruídas por uma pessoa responsável pela sua segurança.
- As crianças deverão ser supervisionadas, para assegurar de que não brinquem com o aparelho.
- O produto deve estar sempre desligado antes de ser conectado ou desconectado da tomada elétrica. Nunca desconectar puxando pelo cordão elétrico. Segurar com firmeza o plugue e então puxar para desconectá-lo. Tirar o plugue da tomada quando for limpá-la ou instalar seus acessórios.
- Evitar todo contato com as partes móveis do aparelho. Manter as mãos, tecidos, espátulas e demais utensílios longe dos batedores durante o funcionamento para evitar o risco de acidentes pessoais ou danos ao aparelho.
- Nunca mergulhe o corpo e o cabo da batedeira na água ou em outros líquidos. Isto poderá causar acidentes pessoais e danos ao produto.
- Não usar a batedeira para usos diferentes daqueles a que se destina.
- O uso de acessórios que não sejam originais do aparelho pode prejudicar o funcionamento e causar danos ao usuário e ao produto, além de causar a perda da garantia.
- Para não perder a garantia e evitar problemas técnicos, não tentar consertar o aparelho. Se necessário, levá-lo à Assistência Técnica Autorizada.
- A nota fiscal e o certificado de garantia são documentos importantes e devem ser guardados para efeito de garantia.
- Não deixar o cordão elétrico pender de bordas de mesas ou balcões ou tocar superfícies aquecidas, como, por exemplo, fogões.
- Não usar a batedeira ao ar livre.



# ADVERTÊNCIA



- Retirar o plugue da tomada elétrica antes de efetuar qualquer manutenção no aparelho.
  - Recolocar todos os componentes antes de ligar o produto.
  - Ligar o plugue em uma tomada com aterramento efetivo, conforme norma NBR5410.
  - Não usar adaptadores, benjamins ou T's.
- Não seguir estas instruções pode trazer risco de morte, incêndio ou choque elétrico.**

## COMPONENTES

01. Unidade motora;
02. Corpo do aparelho;
03. Botão de travamento e destravamento;
04. Seletor de velocidades;
05. Conector dos batedores;
06. Tigela plástica / inox / vidro;
07. Batedor de massas leves (bolos e tortas);
08. Batedor para claras em neve e cremes leves;
09. Batedor para massas pesadas (pizzas, pães, pastéis, etc);
10. Tampa anti-respingos.

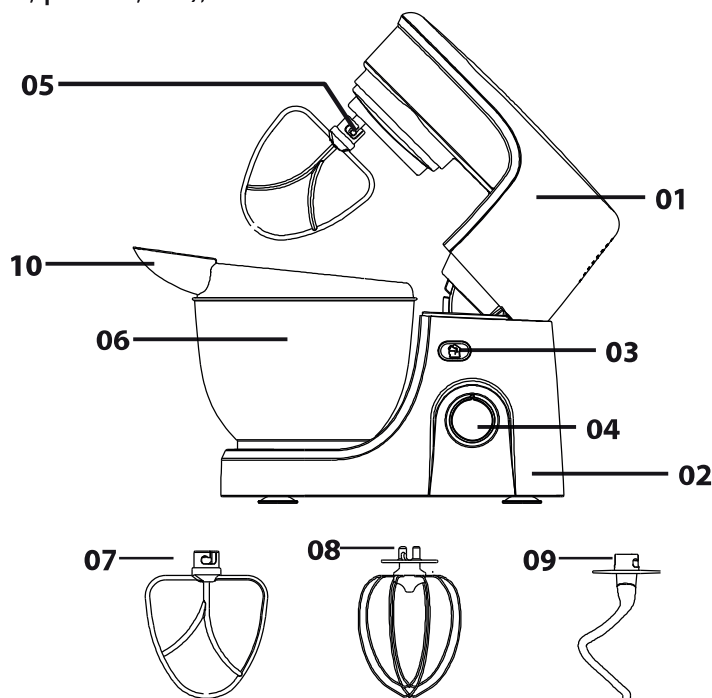

## ANTES DE UTILIZAR SUA BATEDEIRA

Antes de usar a Batedeira Planetária pela primeira vez, remova todo o material de embalagem e limpe as partes removíveis com água morna e detergente neutro. Para lavar, utilize uma esponja não abrasiva ou um pano. Enxágue completamente para remover o resíduo de sabão. Seque completamente antes de usar. O corpo da Batedeira deverá ser limpo apenas com um pano úmido. Certificar-se de que o cordão elétrico esteja desconectado da tomada elétrica e que o seletor de velocidades esteja na posição "O".

1. Segurar a unidade motora e puxá-la para trás pressionando o botão de travamento.
2. Instalar o batedor de sua preferência.
3. Encaixar a tigela sobre a base. Para isso, segurar a base com uma das mãos e girar a tigela no sentido horário até o seu travamento, observar as abas de encaixe na tigela.
4. Para abaixar a unidade motora pressionar o botão de travamento, segurar a unidade motora com a outra mão e soltar com cuidado para baixo .

## UTILIZANDO SUA BATEDEIRA

- Usar a Batedeira em um local plano e seguro
- Assegurar-se de que o seletor de velocidades esteja na posição "O" e o plugue esteja desconectado da tomada elétrica.
- Pressionar o botão de travamento e destravamento, levante a unidade motora até ouvir um "clic".
- Encaixar a tigela sobre a base e girar no sentido horário para travar. Para retirar a tigela apenas gire em sentido anti-horário e retirar da base. (Figura 1)
- Encaixar a tampa anti-respingos sobre a tigela.
- Coloque o batedor, pressionando de baixo para cima, contra a mola do conector e gire-o para a direita. Para retirar o batedor do conector, gire-o para a esquerda e puxe-o para baixo. (Figura 2)
- Para abaixar a unidade motora, segure a mesma, e pressionando o botão de travamento e destravamento, deixe -a descer suavemente até travar. (Figura 3)
- Conecte o plugue a tomada elétrica e gire o seletor para a velocidade de sua preferência. A batedeira começará a funcionar. (Figura 4)

Nota: Durante a operação, não introduzir facas, colheres de metal, garfos ou outros objetos na tigela.

- O tempo de operação não deverá exceder 3 minutos e 30 segundos. Um intervalo de 10 minutos deverá ser observado entre dois ciclos consecutivos. Ao misturar massas que contenham fermento, sugerimos selecionar no início uma velocidade baixa e em seguida passar para uma velocidade maior para se obterem melhores resultados.
- Ao terminar de bater, colocar o seletor de velocidades na posição "Desligado" e retirar o plugue da tomada elétrica.
- Manter pressionado a botão de travamento e destravamento, liberar a unidade motora e puxá-la para trás até travá-la.
- Se necessário, pode-se retirar o excesso de massa dos batedores com uma espátula plástica ou de madeira.

Nota: Só remover os batedores se o seletor de velocidades estiver na posição "Desligado" e o plugue estiver desconectado da tomada elétrica.

## UTILIZANDO SUA BATEDEIRA

Atenção: Não apertar o botão de travamento/destravamento com o produto ligado.

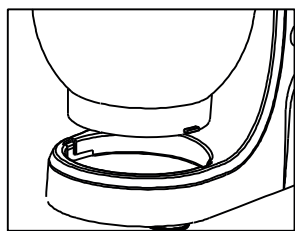

Fig1

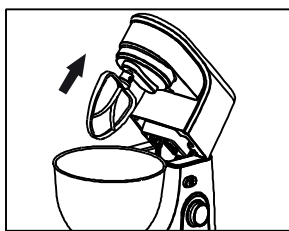

Fig2

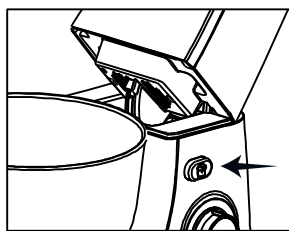

Fig3

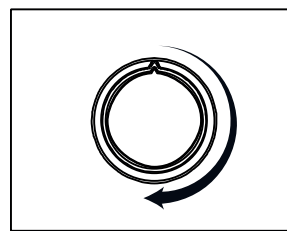

Fig4

## MISTURAR OU AMASSAS MASSAS

•Após colocar os ingredientes, deve-se utilizar velocidade mínima por aproximadamente 10 segundos, e ir aumentando lentamente.

NOTA: Não utilizar velocidades altas para bater massas.

•Ao colocar os ingredientes no recipiente, certifique-se que a quantidade máxima não seja excedida.

Nunca utilizar o batedor para clara em neve para bater massas.

## CLARAS EM NEVE

Para bater claras em neve, após colocar os ingredientes, deve-se colocar o seletor de velocidades na velocidade máxima por aproximadamente 3 minutos e 30 segundos.

## DICAS IMPORTANTES

•Ingredientes que foram gelados (resfriados), como, por exemplo, manteiga e ovos, deverão estar na temperatura ambiente antes de serem batidos. Retirar estes ingredientes da geladeira com antecedência.

•Para se evitar que pedaços de cascas ou ovos estragados sejam incorporados à massa, quebrar os ovos em um recipiente separado antes de misturá-los.

•Não bater a massa em excesso. Seguir sempre as indicações da receita. Só usar ingredientes secos combinados com outros. Usar as velocidades mais baixas quando for conveniente.

•Para auxiliar no preparo, pode-se utilizar a tampa anti-respingos. (Figura 5)

•Condições climáticas. A temperatura muda com as estações e a temperatura dos ingredientes e sua textura, variáveis de região para região, podem influir no tempo de funcionamento e nos resultados obtidos.

•Sempre começar a bater com velocidades baixas. Aumentar gradativamente a velocidade seguindo as indicações da receita.

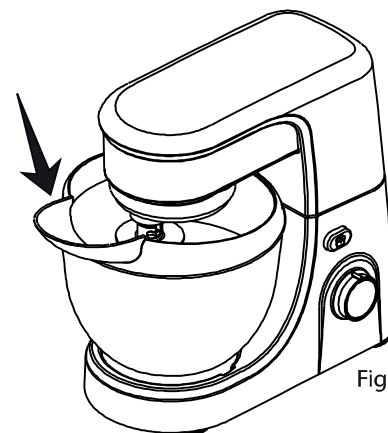

Fig5

• Quando preparar bolos adicione os ingredientes líquidos primeiramente depois os secos. Isso evita que a massa grude no fundo da tigela.

## LIMPEZA E MANUTENÇÃO

- Certifique-se que o seletor de velocidades esteja na posição "0", retire o plugue da tomada elétrica e deixe a batedeira esfriar completamente antes de limpá-la.
- Passar um tecido levemente umedecido na superfície exterior da unidade motora e secá-la com um tecido macio e seco. Não utilize produtos abrasivos como álcool.
- Lavar a tigela e os batedores com água morna e detergente neutro e em seguida enxugá-los. Nunca lavar os batedores e a tigela na máquina lava-louças.
- Limpar a base da batedeira com um pano umedecido.

**Cuidado:** A batedeira não deverá ser mergulhada em água ou outros líquidos.

## RECEITA DE PÃO

### Ingredientes

- 340g de farinha de trigo
- 227g de manteiga gelada sem sal
- 8 colheres de água gelada
- 1 colher de chá de sal
- 1 colher de chá de açúcar
- 1 colher de sopa de fermento

### Modo de preparo

- Coloque todos os ingredientes na tigela e misture na velocidade máxima por aproximadamente um minuto ou até que a massa fique uniforme.
- Após o preparo, retire a massa da tigela e separe-a em três pedaços iguais.

- Enrole a massa e coloque na forma e cubra com papel filme, repita para as três porções.
- Deixe a massa descansar e crescer por aproximadamente uma hora.
- Retire o papel filme
- Preaqueça o forno por 15 minutos a 180°C, coloque as formas no forno e deixe assar de 30 a 45 minutos.

NOTA: Após o preparo, deixe sua batedeira esfriar a temperatura ambiente antes de refazer a receita.

## CERTIFICADO DE GARANTIA ELETROPORTÁTEIS

A Fabricante solicita ao consumidor a leitura prévia do Manual de Instruções para a melhor utilização do produto. A Fabricante garante seus produtos contra defeitos de fabricação durante o período estabelecido, contados a partir da data de entrega do produto expresso na nota fiscal de compra. Conforme modelo a seguir:

<b>ELETROPORTÁTEIS</b>	
GARANTIA LEGAL*	90 Dias
GARANTIA ADICIONAL	270 Dias
GARANTIA TOTAL**	360 Dias

\*A GARANTIA LEGAL É DE 90 DIAS E TEM SEU INÍCIO NA DATA DE AQUISIÇÃO DO PRODUTO.

\*\*A GARANTIA TOTAL É A SOMA DA GARANTIA LEGAL MAIS A GARANTIA ADICIONAL.

- Os controles remotos terão garantia legal de 90 dias, mais 90 dias de garantia adicional, totalizando 180 dias.
- Os acessórios terão somente garantia legal de 90 dias.

A Fabricante prestará serviços de Assistência Técnica, tanto os gratuitos quanto os remunerados, somente nas localidades onde mantiver Postos Autorizados.

Em locais onde não haja Postos Autorizados, o produto deverá ser transportado, por conta e risco do

consumidor. A relação de Postos Autorizados está disponível através do site [www.philco.com.br](http://www.philco.com.br) ou através do SAC (47) 3431-0499. Se o consumidor vier a transferir a propriedade deste produto, a garantia ficará automaticamente transferida, respeitando o prazo de validade, contado a partir da primeira aquisição. Produtos que necessitam de serviço de instalação terão despesas e responsabilidades por conta do consumidor. O compromisso de garantia cessará caso:

- O produto seja examinado, adulterado ou consertado fora de Assistência Técnica Autorizada.
- Ocorra a utilização de peça ou componente não original.
- O produto seja ligado em tensão diferente daquela para qual foi projetado.
- O defeito seja decorrente de uso inadequado ou negligência do consumidor em relação às instruções do manual.
- Danos sejam causados por ação de agentes da natureza (enchentes, maresia, raios, etc.).
- O produto seja utilizado para fins não domésticos.
- Não sejam seguidas as recomendações de conservação, conforme manual.
- Ausência ou adulteração do número de série.

**BRITÂNIA ELETRÔNICOS S.A**  
Rua Dona Francisca, 12.340  
Bairro Pirabeiraba - Joinville - SC  
CEP 89.239-270  
Insc. Est. 254.861.660  
CNPJ 07.019.308/0001-28  
FABRICADO NA CHINA





