

Nº	MODIFICAÇÃO	POR	DATA
0	Liberção Arquivo	Ari Jr.	11-01-2011

Philco

Condicionadores de Ar

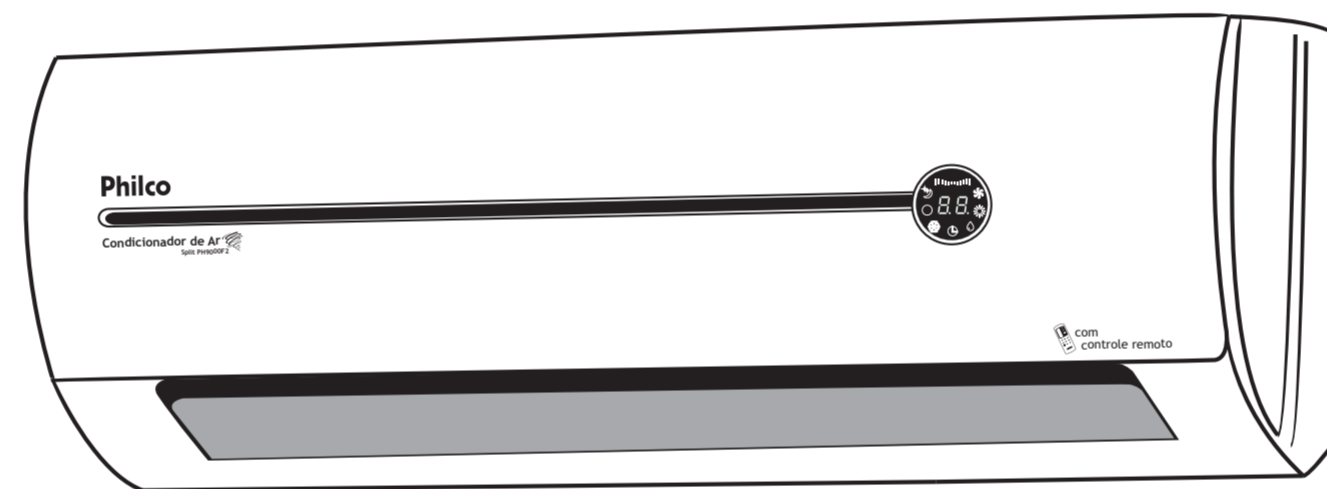

PH9000F2
 PH12000F2
 PH9000QF2
 PH12000QF2

Manual de Operação e Instalação
Unificado

ESTE DESENHO É PROPRIEDADE EXCLUSIVA
 DA BRITÂNIA ELETRODOMÉSTICOS LTDA. E NÃO
 PODERÁ SER UTILIZADO POR TERCEIROS

PROJ.	DES.	VERIF.	APROV.	DATA	MATERIAL	QUANTIDADE	TOL. N° ESPECIF.	ESCALA
	Ari Jr.	Nei	Thamy	11-01-2011	TRATAMENTO			1:1
				11-01-2011	PRODUTO	MANUAL UNIFICADO AR CONDICIONADO	ESTRUTURA	FOLHA
							771468	1/1
					TÍTULO	Folheto de Instrução / User Manual	NÚMERO	REV.
							639 09 05	0

ÍNDICE

Introdução	01
Precauções de segurança	01
Componentes	03
Indicadores do Display	04
Controle Remoto	05
Instruções de Operação	07
Acionamento do Swing	07
Acionamento do Swing Manual	07
Modo de Resfriamento (COOL)	08
Modo de Aquecimento (HEAT)	08
Timer ON	09
Timer OFF	09
Modo Ventilação (FAN)	10
Modo Desumidificação (Dry)	10
Turbo	10
Modo Automático (AUTO)	11
Modo Dormir (Sleep)	11
Limpeza e manutenção	13
Sistema de proteção	14
Resolvendo problemas	15
Instruções de Instalação	16
Diagrama de Instalação	17
Instalação da unidade Interna	17
Perfuração da parede para passagem dos tubos	18
Conexão elétrica	18
Instalação da Disposição da Unidade Interior	18
Dreno de água	19
Conexões dos tubos	19
Isolamento térmico das juntas	19
Isolamento térmico dos tubos	20
Instalação da unidade Externa	20
Saída do dreno	20
Limpeza do sistema	21
Instalação Elétrica	22
Esquema de ligações	23
Dados técnicos	24

INTRODUÇÃO

Parabéns pela escolha de um produto **Philco**.





Neste manual de instruções você encontra todas as informações para o uso adequado do seu condicionador de ar.

Para garantir o melhor desempenho deste produto, **leia atentamente as recomendações a seguir.**



O Manual de Instruções não deve ser descartado, deve ser guardado para eventuais consultas.



Precauções de segurança

Os símbolos no Manual de Instruções estão interpretados como descritos a seguir:

-  Assegure-se de não fazer
-  Dê atenção a tal situação.
-  Assegure-se de seguir esta instrução.
-  Aterramento é essencial.
-  Aviso: manipulação incorreta pode causar danos sérios como ferimentos, queimaduras ou morte.

 Verifique se a tensão da rede elétrica é a mesma indicada na etiqueta de tensão do produto. Se não, danos sérios podem ocorrer ao aparelho ou ocorrer um incêndio. Se o cordão elétrico estiver danificado, o aparelho deve ser encaminhado a uma assistência técnica autorizada para o cordão elétrico ser substituído.

  É obrigatório a instalação de um disjuntor exclusivo no circuito de alimentação do condicionador de ar. Assegure que o plugue esteja devidamente conectado a rede elétrica para evitar choque elétrico ou dano ao aparelho. Verificar o nível de corrente elétrica informada na etiqueta do aparelho e consultar um eletricista para especificar o disjuntor a ser utilizado.

  Não desligar o disjuntor durante o funcionamento do aparelho. Isso pode causar danos ao aparelho e risco de incêndio devido à faísca. Utilizar o controle remoto.

 Não entrelace, puxe ou pressione o cordão elétrico, porque danificará o mesmo, podendo causar choque elétrico ou incêndio.

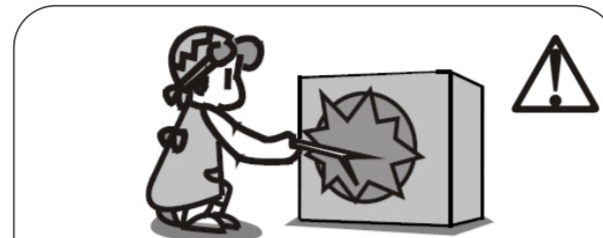

Nunca insira objetos na unidade exterior quando o mesmo estiver em funcionamento, isto poderá causar ferimentos.

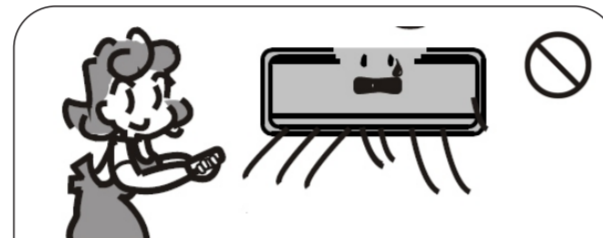

É prejudicial à sua saúde posicionar-se na saída de ar frio por um longo tempo. É aconselhável deixar o fluxo de ar circular na sala inteira.

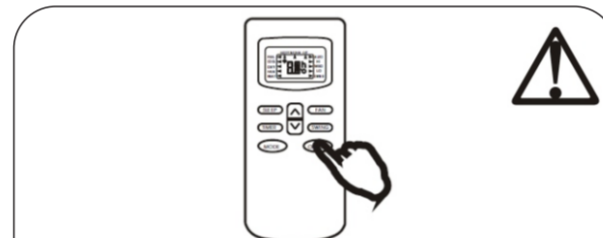

Desligue o aparelho e retire o plugue da tomada elétrica (ou desligue o disjuntor) se ouvir ruídos, se sentir odores estranhos ou se notar fumaça no aparelho.

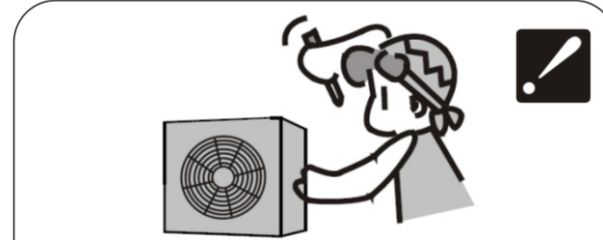

Sempre que necessário, chame ou solicite a visita de assistência técnica autorizada para verificar problemas no seu equipamento.

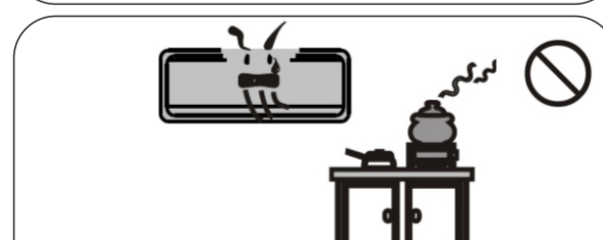

Não posicionar o fluxo de ar em direção ao fogão a gás e/ou microondas.

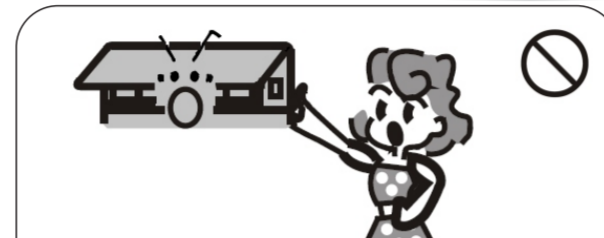

Não tocar o botão de operação com as mãos molhadas.



Não coloque nenhum objeto sobre unidade exterior.



O usuário deve ser responsável por executar o correto aterramento do aparelho de acordo com os códigos ou normas locais e por um técnico qualificado.

Notas:

- Para inovação e melhoramento, os produtos acima são passíveis de serem modificados sem aviso prévio.
- O condicionador de ar não é um brinquedo. Por favor, mantenha-o fora do alcance das crianças.
- Não beba água proveniente do condicionador de ar, pois pode estar contaminada.
- Não deixe o cabo elétrico próximo a fontes de calor ou produtos inflamáveis, como gasolina, álcool, solventes, etc.
- Não desmonte ou modifique as características do condicionador de ar.
- Tenha cuidado ao desembalar e instalar o aparelho, pois pode haver cantos afiados que podem causar ferimentos.

COMPONENTES

UNIDADE INTERNA	
Nº	DESCRIÇÃO
1	Painel Frontal
2	Filtro de Ar
3	LED Display
4	Receptor do controle remoto
5	Capa protetora dos terminais
6	Defletores
7	Botão de emergência
8	Etiqueta de classificação
9	Direcionador de ar
10	Controle remoto

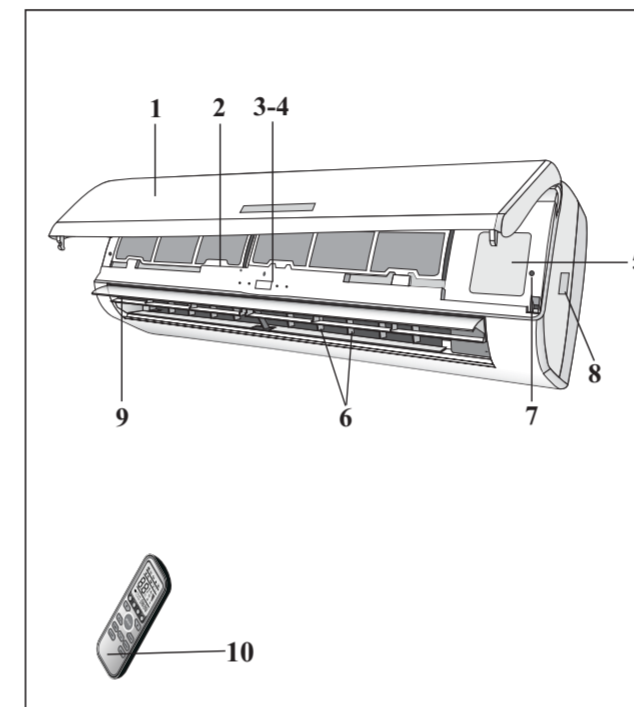

UNIDADE EXTERNA	
Nº	DESCRIÇÃO
11	Saída de ar
12	Etiqueta de classificação
13	Capa
14	Válvula de gás
15	Válvula do líquido

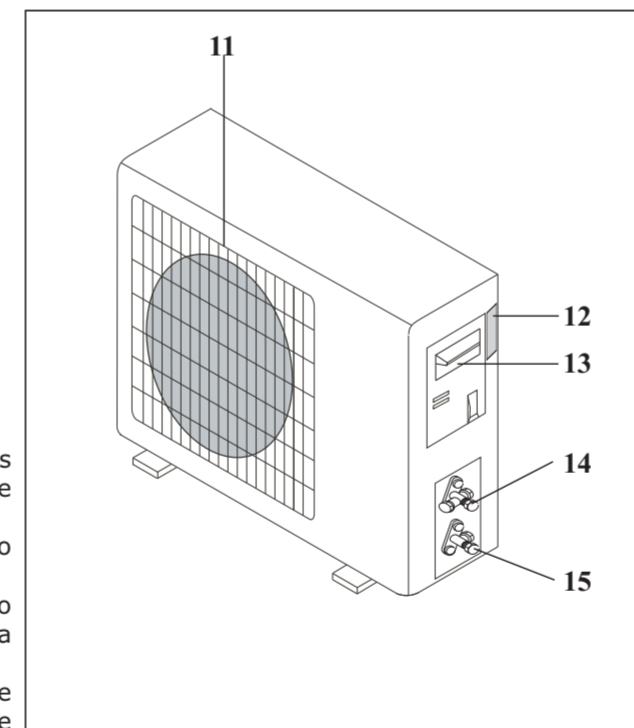

- O condicionador split é composto de duas ou mais unidades conectadas entre si, através de tubulações de cobre devidamente isoladas, e um cabo elétrico.
- A unidade interna é fixada e instalada na parede do ambiente onde será climatizado.
- A unidade externa é instalada na parte externa do ambiente climatizado, podendo ser fixado no piso ou na parede utilizando suporte de fixação adequada.
- Dados técnicos do aparelho, estão fixados na unidade interna e externa, descritos na etiqueta de especificação.
- O controle remoto foi desenvolvido para obter maior praticidade.

As tubulações de cobre e cabeamento elétrico não acompanham o aparelho.

Nota: As figuras acima apenas descrevem um diagrama geral do aparelho, podendo não corresponder com o aparelho adquirido.

INDICADORES DO DISPLAY

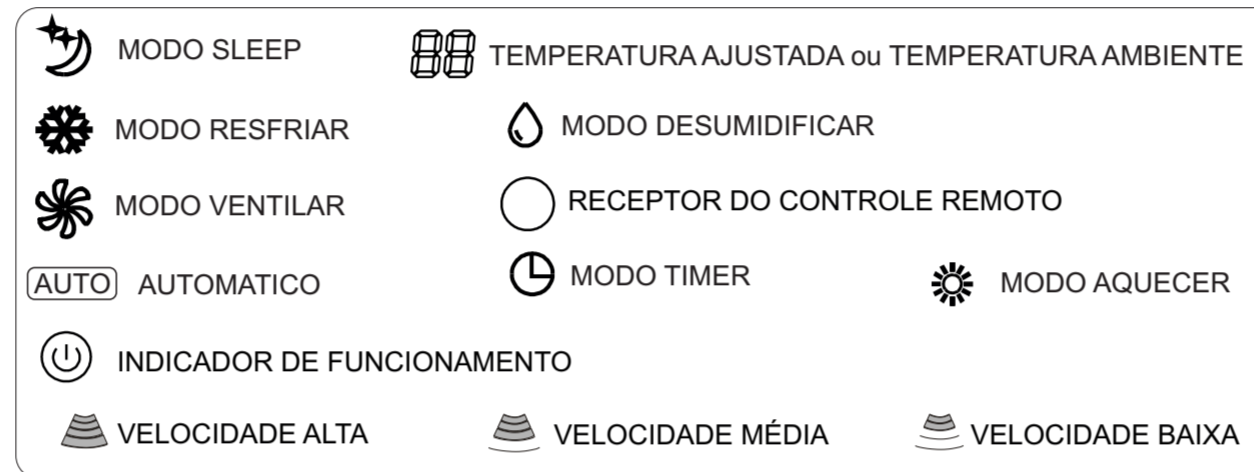

As indicações acima servem como referência e está sujeito a modificações sem aviso prévio.

BOTÃO DE EMERGÊNCIA

Caso não encontre o controle remoto para executar as funções, siga o procedimento abaixo. Levante a unidade do painel frontal para utilizar o botão de emergência do condicionador de ar.

1. Pressionar o botão de Emergência () uma vez (irá ouvir um "sinal sonoro") e o ar condicionador irá trabalhar em função resfriamento;
2. Pressionar o botão duas vezes (dois "sinais sonoros"), a unidade irá funcionar em função aquecimento.
3. Para desligar o aparelho, basta pressionar novamente o botão.

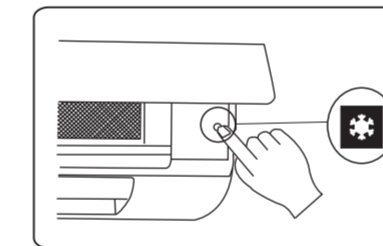
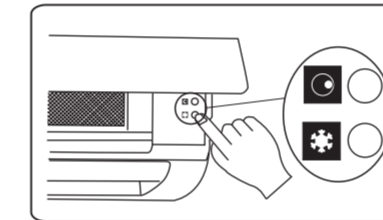

Nota: Alguns aparelhos possuem 2 botões na parte interna. Deve-se utilizar apenas o botão de Emergência.

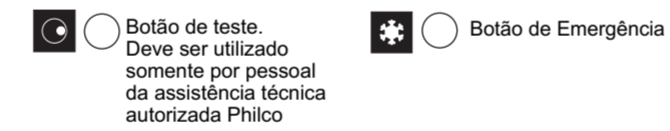

A tabela abaixo informa a condição da temperatura ajustada, velocidade da ventilação e o direcionador de ar durante a operação de emergência.

Modo	Temperatura ajustada	Ventilação	Direcionador
Resfriar	24°C	Alta	Swing
Aquecer	24°C	Alta	Swing

CONTROLE REMOTO

1. Display de operações

Exibe as operações selecionadas

2. Botão TIMER

Usado para selecionar a operação de TIMER e ajustar o tempo.

3. Botão ▲ ou ▼

Usado para aumentar ou diminuir a temperatura .

4. Botão DISPLAY

Pressione o botão display para ligar e desligar o display indicador da unidade interna.

5. Botão Liga/Desliga

Usado para iniciar ou parar a operação

6. Botão FAN SPEED

Usado para selecionar a velocidade do ventilador interior:
Baixa - Média - Alta - Automática ( AUTO).

7. Botão SWING

Usado para ativar a movimentação automática do direcionador de ar.

8. Botão MANUAL

Permite selecionar a melhor posição do direcionador de ar.

9. Botão OPERATION MODE

Usado para selecionar o tipo do modo de operação:

Auto, Resfriar, Desumidificar, Ventilar e Aquecer*.

*Disponível apenas para modelos de resfriamento e aquecimento.

10. Botão CANCEL

Pressionar uma vez para cancelar a operação TIMER.

11. Botão TURBO

Pressionar para iniciar ou cancelar a função TURBO.

12. Botão SLEEP

Usado para configurar ou cancelar a operação do modo de dormir.

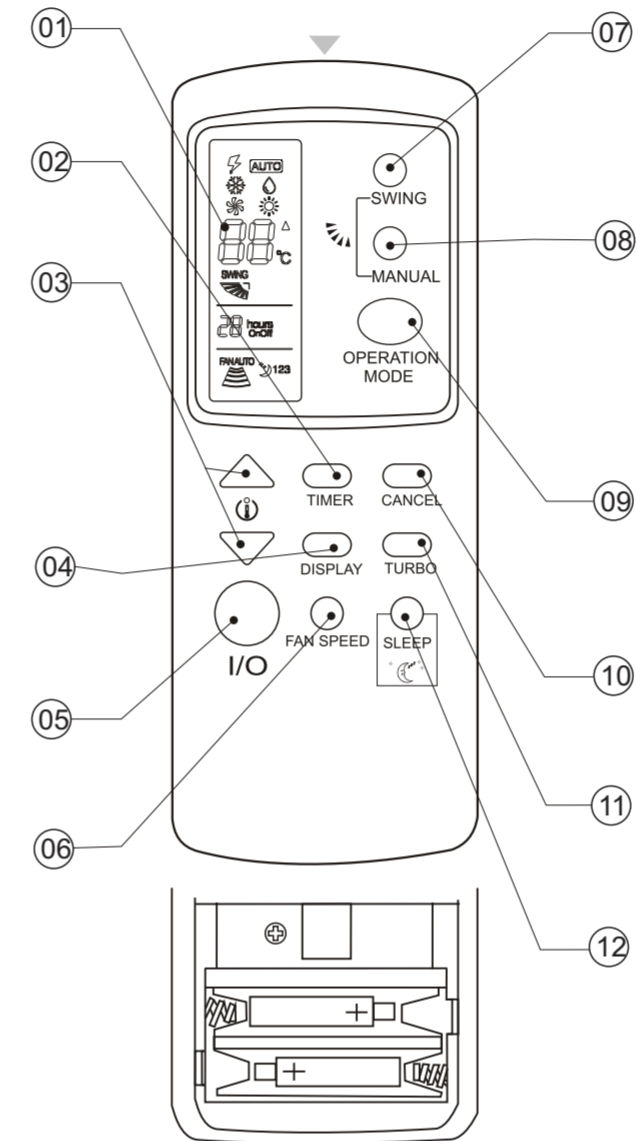

Nota: o controle remoto acima serve como referência e está sujeito a modificações.

CONTROLE REMOTO

Como inserir as baterias

1. Remova a tampa da bateria de acordo com a direção de seta.

2. Insira novas baterias e assegure-se de que as polaridades de (+) e (-) estão colocadas corretamente.

3. Recoloque a tampa e deslize-a para a posição original.

Nota:

Use duas baterias de tamanho AAA (1.5 volt). Não utilize baterias recarregáveis.

Substitua as baterias por novas do mesmo tipo quando as luzes do display ficarem fracas.

Retirar as pilhas do controle remoto caso o usuário não for utilizar por um longo período de tempo.

Utilizando o controle remoto

Para operar o condicionador de ar, aponte o controle remoto ao receptor do sinal.

O controle remoto operará numa distância de até 6 metros e deve ser utilizado em uma abertura de 30°, quando está apontando ao receptor do sinal da unidade interior.

Obs.: Esta distância pode ser alterada de acordo com o ângulo de direção entre emissor e receptor.

1 Deslize e remova a tampa.

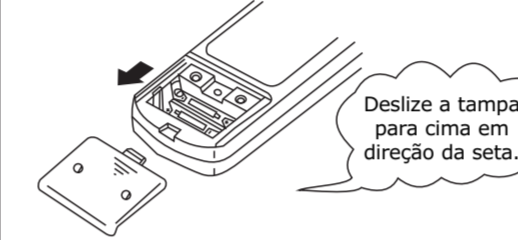

2 Troque as baterias.

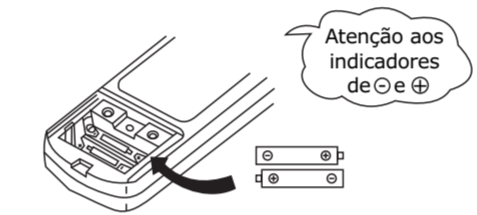

3 Instale a tampa.

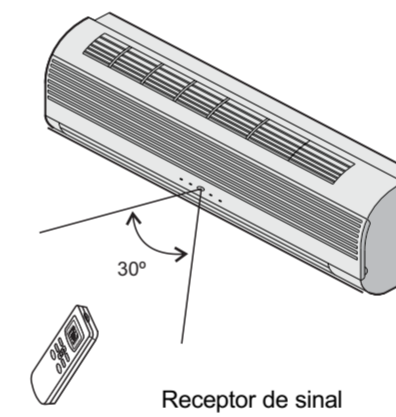

INSTRUÇÕES DE OPERAÇÃO

Este aparelho foi projetado para proporcionar condições climáticas confortáveis para o usuário.

Pode resfriar e desumidificar (ou aquecer em modelos com modo Aquecimento) o ar de uma forma totalmente automática.

O ar é puxado pelo ventilador, entrando pela grade do painel frontal e passando através do filtro, onde são retidas as impurezas. Depois é transportado, passando pelo evaporador, resfriado e desumidificado ou então aquecido, pelo mesmo processo.

No modo de resfriamento, o calor retirado do ambiente é drenado para fora. Quando o ciclo termina, o ventilador retorna ar resfriado no ambiente. A direção da saída de ar é regulada pelo direcionador, que é motorizado e se movimenta verticalmente. Já a movimentação lateral é feita manualmente pelos defletores.

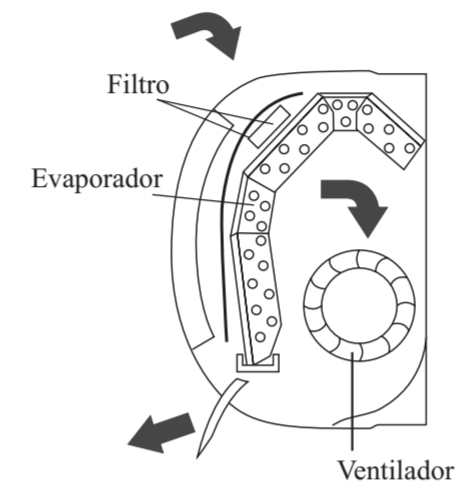

ACIONAMENTO DO "SWING"

SWING O fluxo de saída de ar é distribuído uniformemente pelo ambiente.

O botão **SWING** ativa a movimentação automática do direcionador de ar, o fluxo de ar é direcionado alternativamente de cima para baixo, a fim de garantir melhor distribuição do ar.

ACIONAMENTO DO "SWING MANUAL"

SWING Permite selecionar a melhor direção do fluxo de ar.

Pressione a botão **MANUAL** para mudar o ângulo do direcionador.

Em modo Resfriar, orientar o direcionador de ar para cima, pois o ar frio tende a descer;
Em modo Aquecer, orientar o direcionador de ar para baixo pois o ar quente tende sempre a subir.

Os defletores podem ser posicionados manualmente e colocadas sob as abas. Eles permitem direcionar o fluxo de ar para a direita ou para a esquerda. Esse ajuste deve ser feito com o aparelho desligado.

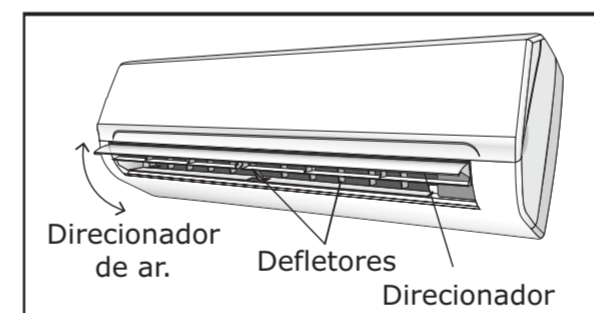
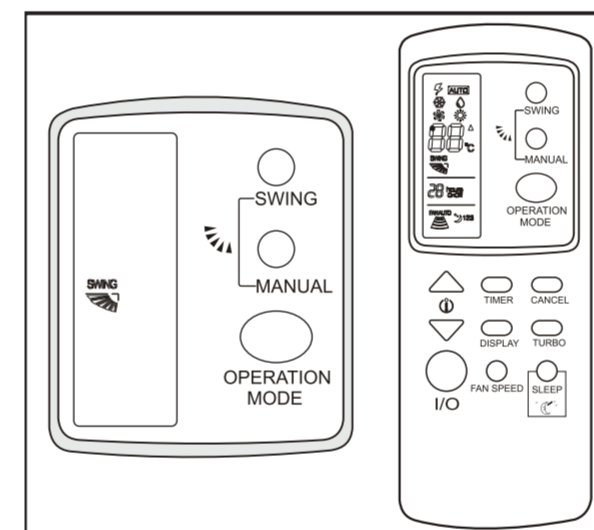

CUIDADO

Nunca abrir a saída de ar manualmente, o mecanismo de ativação pode ser seriamente danificado.

PERIGO

Nunca coloque a mão ou objetos na saída de ar das unidades! Essas unidades contêm um ventilador que gira em alta velocidade.

INSTRUÇÕES DE OPERAÇÃO

MODO RESFRIAR



A função de resfriamento permite que o condicionador de ar resfrie o ambiente e, ao mesmo tempo reduza a umidade do ar.

Para ativar a função Resfriar, pressione o botão **MODE** até que o símbolo  apareça no display da unidade interna.

O ciclo de resfriamento é ativado pela configuração das teclas **▼** ou **▲** a uma temperatura inferior à do ambiente.

Para otimizar o funcionamento do condicionador, ajustar a temperatura, a velocidade e a direção do fluxo de ar.

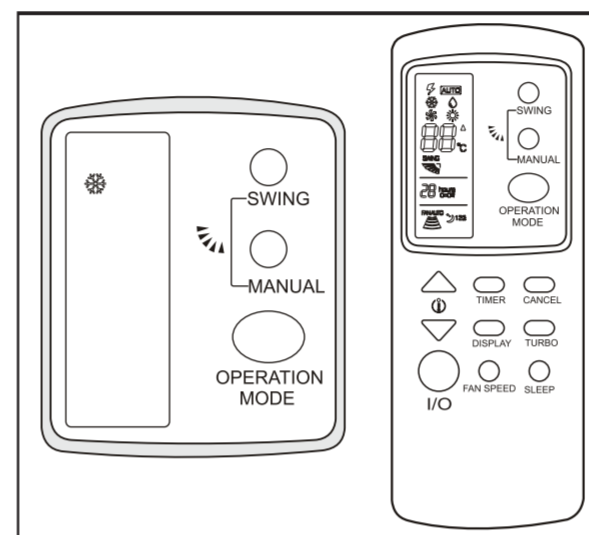

MODO AQUECER



A função de aquecimento permite que o condicionador de ar aqueça o ambiente.

Para ativar a função Aquecer, pressione o botão **MODE** até que o símbolo  apareça no display da unidade interna.

Com as teclas **▼** ou **▲** selecione uma temperatura maior do que a do ambiente.

Para otimizar o funcionamento da temperatura ajuste a temperatura, a velocidade e a direção do fluxo de ar.

O aparelho é equipado com a função Hot Start, que atrasa a inicialização de saída de ar e desabilita a configuração da Ventilação e do SWING durante os primeiros minutos de funcionamento, mantendo o direcionador de ar para baixo, para assegurar que o ar saia quente.

Em operação de aquecimento, o aparelho pode ativar automaticamente um ciclo de degelo, que é essencial para liberar o refrigerante a partir de um depósito excessivo de gelo. Este procedimento dura de 2 a 10 minutos, os ventiladores irão parar a operação. Após o descongelamento, ele retorna para o modo de aquecimento automaticamente.

Obs.: O modo Aquecer é disponível apenas para modelos Resfriamento e Aquecimento (QF)

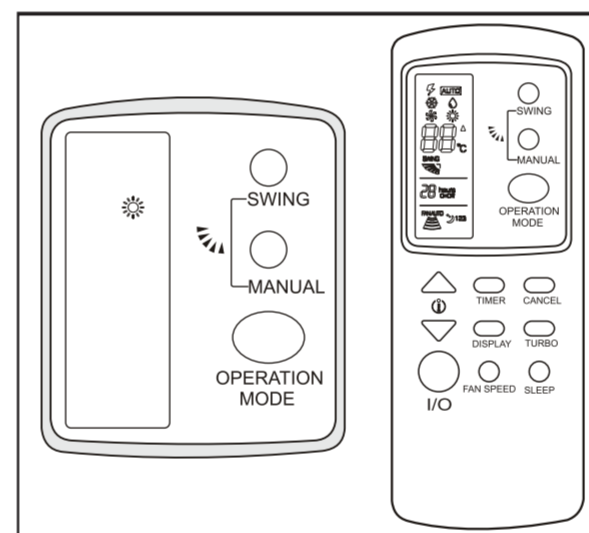

INSTRUÇÕES DE OPERAÇÃO

TIMER ON

**ON
TIMER** Permite ligar o condicionador de ar no modo automático.

Com o aparelho desligado, pressione o botão **TIMER** contido no controle remoto, configure os parâmetros (Mode, velocidade da ventilação e swing) e configure a tempo necessário para ligar pressionando o sucessivamente botão timer para acrescentar o tempo.

Nota: Para cancelar a função pressione a tecla **CANCEL**.

Nota: Quando a função **TIMER ON** estiver ativada, não será possível desativar o display da unidade.

Nota: O menor intervalo para programação dos tempos é de 1 (uma) hora e o período máximo de 24 horas.

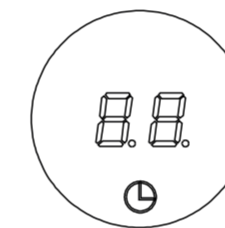
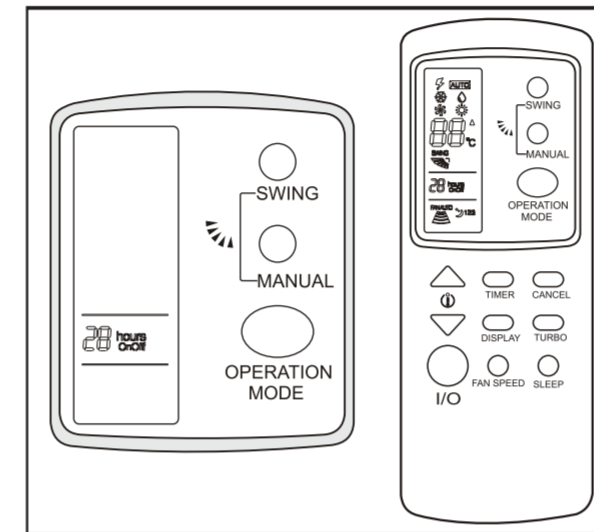

TIMER OFF

**OFF
TIMER** Permite desligar o condicionador de ar no modo automático.

Com o aparelho ligado, configure o tempo pressionando o botão **TIMER** para cada acréscimo de hora.

Notas: Para cancelar a função pressione a tecla **CANCEL**.

O tempo indicado no display do controle remoto irá decrementar a cada hora de funcionamento.

O menor intervalo para programação dos tempos é de 1 (uma) hora e o período máximo de 24 horas.

Caso o aparelho seja desligado, é necessário configurar o **TIMER OFF** novamente.

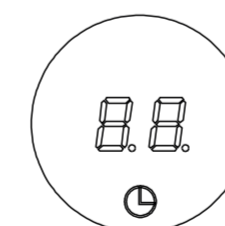
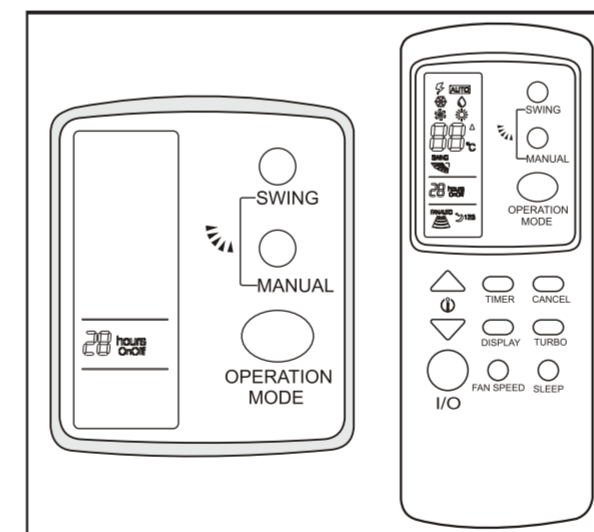

INSTRUÇÕES DE OPERAÇÃO

MODO VENTILAR



Esta função permite que o condicionador de ar opere somente no modo de ventilação.

Para ativar a função de ventilação, pressione o botão **MODE** até que o símbolo  apareça no display da unidade interna.

Pressione a tecla **FAN SPEED** para determinar a velocidade do ventilador da unidade interna, seguindo a sequência: BAIXA, MÉDIA, ALTA e velocidade AUTOMÁTICA, no modo ventilar.

O controle remoto também armazena a velocidade que foi definida na operação anterior. O display da unidade interna indicará a temperatura do ambiente.

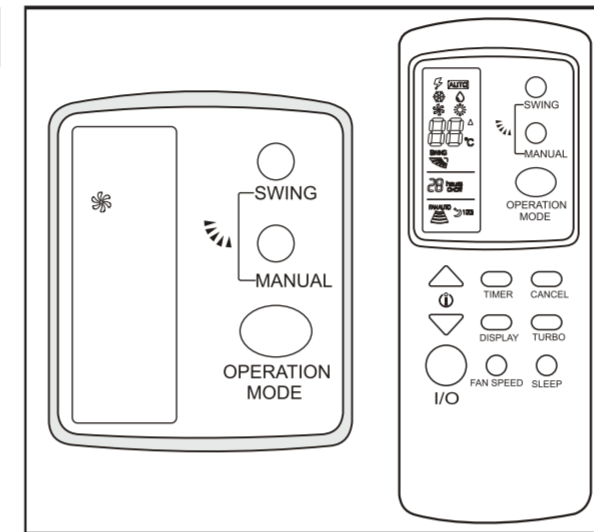

MODO DESUMIDIFICAR



Esta função permite reduzir a umidade do ar, deixando o ambiente mais confortável.

Para ativar a função de Desumidificação, pressione o botão **MODE** até que o símbolo  apareça no display da unidade interna, informando que esta função está ativada. Automaticamente a função irá alternar os ciclos de resfriamento e a ventilação.

Nota: O display da unidade interna indicará a temperatura ajustada automaticamente para este ciclo, não permitindo que o usuário ajuste a velocidade de ventilação e a temperatura.

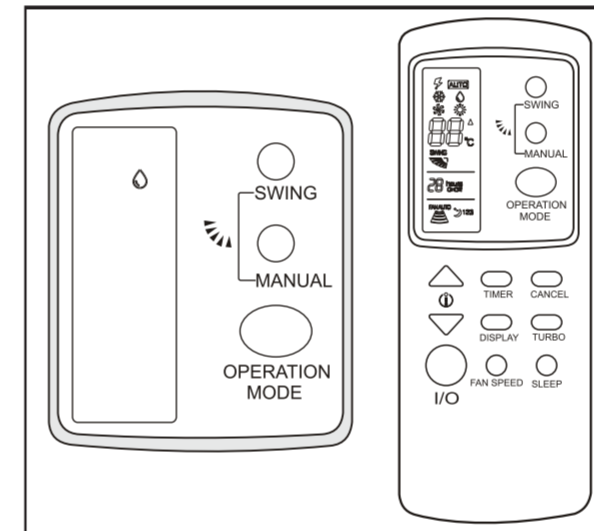

TURBO



Quando a função TURBO é ativada o condicionador de ar opera em máxima performance de resfriamento ou aquecimento.

Para ativar a função pressione a tecla **TURBO** no controle remoto, quando ativada deverá aparecer , para desativar a pressione a tecla turbo novamente.

Nota: A função é ativada somente no modo Resfriar e Aquecer.

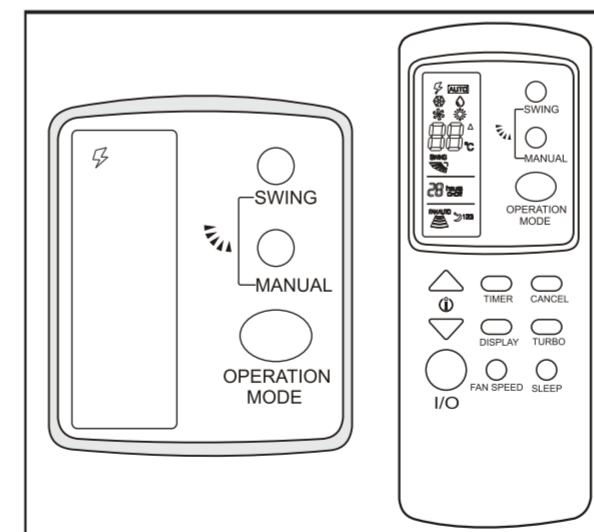

INSTRUÇÕES DE OPERAÇÃO

MODO AUTOMÁTICO (AUTO)



Para ativar a função "AUTOMÁTICO", pressione a tecla **MODE** até aparecer no display **AUTO**.

No modo AUTO a Ventilação e a temperatura são ajustadas automaticamente de acordo com a temperatura do ambiente, assegurando um máximo conforto ao usuário.

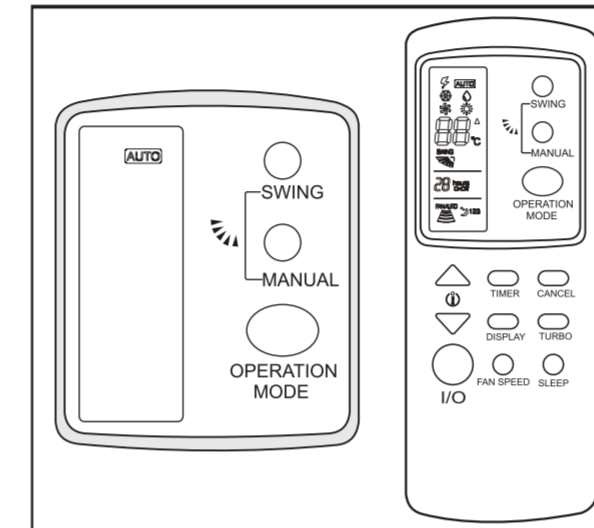

Temperatura Ambiente (TA)	Modelo Frio		Modelo Quente e Frio	
	Modo	Temp Auto	Modo	Temp Auto
TA ≥ 26°C	Resfriar	24°C	Resfriar	24°C
26°C TA ≥ 25°C		TA - 2°C		TA - 2°C
25°C TA ≥ 23°C	Desumidificar	TA - 2°C	Desumidificar	TA - 2°C
TA 23°C		21°C		Aquecer

MODO DORMIR (SLEEP)

A função Sleep ajusta automaticamente a temperatura do ambiente, fazendo com que o mesmo fique mais confortável durante a noite de sono. A função permite configurar 4 modos de operação "SLEEP NORMAL", "SLEEP MODO 1", "SLEEP MODO 2" e "SLEEP MODO 3".



Quando o condicionador de ar está configurado para modo Resfriar ou Desumidificar a velocidade do ventilador é configurada para baixa. Nas duas primeiras horas de operação é aumentado 2°C da temperatura selecionada (1°C a cada hora).

Quando o condicionador de ar está configurado para modo Aquecer a velocidade do ventilador é configurada para baixa. Nas duas primeiras horas de operação é reduzido 4°C da temperatura selecionada (2°C a cada hora).

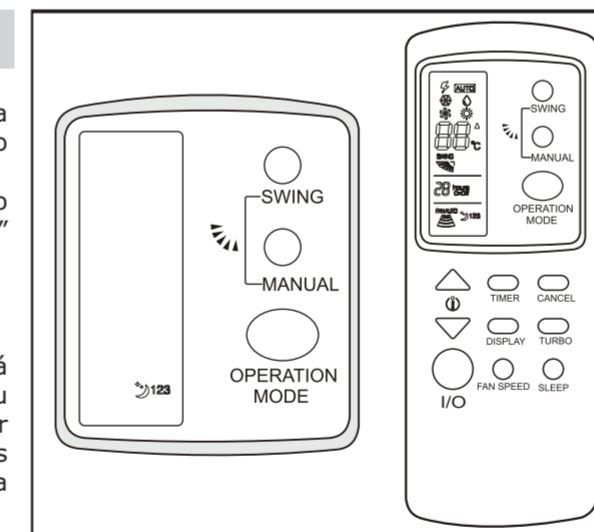

INSTRUÇÕES DE OPERAÇÃO



Quando o condicionador de ar está configurado para modo Resfriar ou desumidificar e a temperatura ajustada está entre:

- 23°C e 16°C, a pós 3 horas da ativação do "sleep modo 1" a temperatura aumentará 1°C a cada hora. A unidade continuará operando com o aumento de 3°C da temperatura ajustada. Após 8 horas, a temperatura configurada é reduzida em 2°C e continuando a operação nesta temperatura.
- 24°C e 27°C, a pós 2 horas da ativação do "sleep modo 1" a temperatura aumentará 1°C a cada hora. A unidade continuará operando com o aumento de 2°C da temperatura ajustada. Após 8 horas, a temperatura configurada é reduzida em 2°C e continuando a operação nesta temperatura.
- 28°C e 31°C, continuará operando com a temperatura ajustada.

Quando o condicionador de ar estiver configurado para modo Aquecer e a temperatura ajustada estiver entre:

- 18°C e 16°C, continuará operando com a temperatura ajustada.
- 19°C e 25°C, a pós 2 horas da ativação do "sleep modo 1" a temperatura irá abaixar 1°C a cada hora. A unidade continuará operando com o decremento de 2°C da temperatura ajustada. Após 8 horas, a temperatura configurada é aumentada em 2°C e continuando a operação nesta temperatura.
- 26°C e 31°C, a pós 3 horas da ativação do "sleep modo 1" a temperatura irá abaixar 1°C a cada hora. A unidade continuará operando com decremento de 3°C da temperatura ajustada. Após 8 horas, a temperatura configurada é aumentada em 2°C e continuando a operação nesta temperatura.



Quando o condicionador de ar está configurado para modo Resfriar ou Desumidificar e a temperatura ajustada está entre:

- 23°C e 16°C, a pós 3 horas da ativação do "sleep modo 2" a temperatura aumentará 1°C a cada hora. A unidade continuará operando com o aumento de 3°C da temperatura ajustada. Após 7 horas, a temperatura configurada é reduzida em 1°C e continuando a operação nesta temperatura.
- 24°C e 27°C, a pós 2 horas da ativação do "sleep modo 2" a temperatura aumentará 1°C a cada hora. A unidade continuará operando com o aumento de 2°C da temperatura ajustada. Após 7 horas, a temperatura configurada é reduzida em 1°C e continuando a operação nesta temperatura.
- 28°C e 31°C continuará operando com a temperatura ajustada.

Quando o condicionador de ar está configurado para modo Aquecer e a temperatura ajustada está entre:

- 18°C e 16°C continuará operando com a temperatura ajustada.
- 19°C e 25°C, a pós 2 horas da ativação do "sleep modo 2" a temperatura irá abaixar 1°C a cada hora. A unidade continuará operando com o decremento de 2°C da temperatura ajustada. Após 7 horas, a temperatura configurada é aumentada em 1°C e continuando a operação nesta temperatura.
- 26°C e 31°C, a pós 3 horas da ativação do "sleep modo 2" a temperatura irá abaixar 1°C a cada hora. A unidade continuará operando com decremento de 3°C da temperatura ajustada. Após 7 horas, a temperatura configurada é aumentada em 1°C e continuando a operação nesta temperatura.



Quando o condicionador de ar está configurado para modo Resfriar ou Desumidificar e a temperatura ajustada está entre:

- 23°C e 16°C, a pós 3 horas da ativação do "sleep modo 3" a temperatura aumentará 1°C a cada hora. A unidade continuará operando com o aumento de 3°C da temperatura ajustada, continuando a operação nesta temperatura.
- 24°C e 27°C, a pós 2 horas da ativação do "sleep modo 3" a temperatura aumentará 1°C a cada hora. A unidade continuará operando com o aumento de 2°C da temperatura ajustada, continuando a operação nesta temperatura.
- 28°C e 31°C continuará operando com a temperatura ajustada.

Quando o condicionador de ar está configurado para modo Aquecer e a temperatura ajustada está entre:

- 18°C e 16°C continuará operando com a temperatura ajustada.
- 19°C e 25°C, a pós 2 horas da ativação do "sleep modo 3" a temperatura irá abaixar 1°C a cada hora. A unidade continuará operando com o decremento de 2°C da temperatura ajustada, continuando a operação nesta temperatura.
- 26°C e 31°C, a pós 3 horas da ativação do "sleep modo 3" a temperatura irá abaixar 1°C a cada hora. A unidade continuará operando com decremento de 3°C da temperatura ajustada, continuando a operação nesta temperatura.

LIMPEZA E MANUTENÇÃO

Limpeza do Painel Frontal

1

Sempre desligar o aparelho utilizando o controle remoto antes de retirar o plugue da tomada elétrica (ou desligar o disjuntor).



2

Aperte a posição "a" e puxe para fora para levantar o painel frontal.

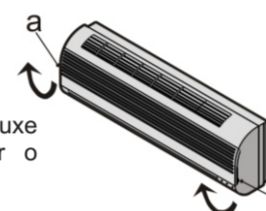

3

Use água morna (abaixo de 40°C) para limpar se o dispositivo estiver muito sujo.



4

Nunca use substâncias corrosivas como gasolina ou pó de polimento para limpar o dispositivo.



5

Nunca espalhe água sobre a unidade interior.

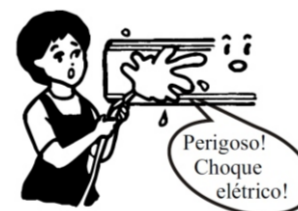

6

Re-instale e feche o painel da frente pressionando os indicadores "b" na figura abaixo.



Limpeza do Filtro de ar

É necessário limpar o filtro do ar a cada 2 semanas de uso. Para limpá-lo, siga as indicações:

1

Desligue o dispositivo e remova o filtro do ar.

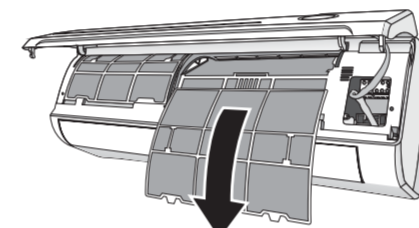

1. Abra o painel da frente.
2. Pressione suavemente o cabo do filtro da frente.
3. Aperte o cabo e tire o filtro.

2

Limpe e re-instale o filtro de ar.

Se existir uma grande quantidade de poeira, limpe-a com água morna e detergente neutro. Após a limpeza, deixe secar na sombra.



3

Feche o painel frontal

- Limpe o filtro a cada duas semanas se o condicionador de ar operar num ambiente extremamente sujo.

SISTEMA DE PROTEÇÃO

Condição de operação

O dispositivo de proteção pode desligar o aparelho nos seguintes casos.

AQUECER	Temperatura do ar exterior é mais de 24°C
	Temperatura do ar exterior é menos de -5°C
	Temperatura da sala é mais de 27°C
RESFRIAR	Temperatura do ar exterior é mais de 43°C
	Temperatura da sala é menos de 21°C
DESUMIDIFICAR	Temperatura da sala é menos de 18°C

* Para modelos de condição do clima tropical (T3), o ponto da temperatura é 52°C, em vez de 43°C.
Se o condicionador de ar estiver funcionando no modo Resfriar ou Desumidificar com portas ou janelas abertas por um longo período de tempo e quando a umidade relativa do ar é maior que 80%, água condensada pode escorrer da saída.

Características do protetor

O dispositivo protetor vai trabalhar da seguinte forma:

- Após interromper e religar o condicionador de ar ou após alterar o modo de operação, o sistema pode não reiniciar imediatamente. Levará aproximadamente 3 minutos para o aparelho retomar o uso. Isso se deve ao sistema de proteção do compressor.

- Se todas as operações pararem, pressione de novo o botão de LIGA/DESLIGA para iniciar.

Poluição sonora

Instale o condicionador de ar em local que possa suportar seu peso.

Instale a unidade exterior em local onde o ar descarregado e o ruído da operação não incomode os vizinhos.

Não coloque nenhum obstáculo em frente da saída do ar da unidade exterior para evitar aumentar o nível do ruído.

Inspeção

Depois de usar por um longo tempo o condicionador de ar, os seguintes itens devem ser inspecionados:

- Super-aquecimento do cordão elétrico e plugue ou até cheiro de queimado.
- Som de operação anormal ou vibração excessiva.
- Escape de água da unidade exterior.

Não utilize o condicionador de ar se um dos o problema acima ocorrer.
É aconselhável fazer uma inspeção detalhada após 5 anos mesmo que nenhum problema ocorra.

Característica do modo Aquecer

Pré-aquecimento

No início da operação do modo Aquecer, o fluxo do ar da unidade interior é ligada de 2 a 5 minutos mais tarde.

Depois do aquecimento

Depois de acabar a operação de aquecimento, o fluxo do ar da unidade interior é desligado 2 a 5 minutos mais tarde para resfriar o sistema.







Degelo:

No modo Aquecer, o dispositivo vai descongelar (degelo) automaticamente para elevar eficiência. O procedimento dura 2 a 10 minutos. Durante o degelo, o ventilador interrompe a operação. Depois de descongelar plenamente, ele move automaticamente para o modo Aquecer.

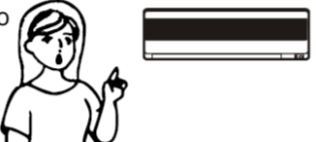
Nota: A função Aquecer está disponível apenas para modelos Quente e Frio.

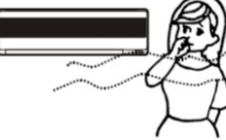
RESOLVENDO PROBLEMAS

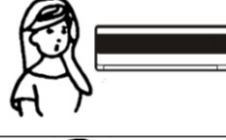
As seguintes situações, não indicam que exista sempre mau funcionamento, por favor, verifique antes de consultar o SAC (Serviço de Atendimento ao Cliente).

PROBLEMA	ANÁLISE
Não funciona 	<ul style="list-style-type: none"> •Se o plugue não está inserido corretamente à tomada elétrica. •Se as baterias no controle remoto estão esgotadas. •Se o protetor térmico foi acionado.
Não desliga/resfriamento ou aquecimento ineficiente. 	<ul style="list-style-type: none"> •Verificar se a capacidade do aparelho atende ao ambiente instalado (dimensões, quantidade/movimentação de pessoas, etc.) •Verificar se há falha na isolamento térmica do ambiente (janelas e/ou portas abertas, incidência de sol, etc.) •Se as entradas e saídas do condicionador de ar estão bloqueadas. •Se a temperatura não está configurada adequadamente. •Se o filtro do ar está sujo.
Controle ineficiente.	•Verificar as baterias do controle remoto
Não opera imediatamente. 	•Mudança do modo de operação ou interrupção da energia pode acionar a proteção. Voltando a funcionar após 3 minutos.
Odor peculiar. 	•Este odor pode ser originado de outras fontes, tais como: Móveis, cigarros, etc., que pode ser observado na unidade quando circula o ar.
Som da água. 	<ul style="list-style-type: none"> •Causado pelo fluxo do refrigerante no condicionador de ar, não é um problema. •Som de descongelamento no modo de aquecimento.
Estalo é ouvido. 	•O som pode ser gerado pela expansão ou contração do painel frontal devido à mudança de temperatura.
Nevoeiro na saída de ar. 	•Nevoeiro aparece quando o ar da sala se torna muito frio por causa do ar frio descarregado da unidade interior durante o modo Resfriar ou Desumidificar.
O indicador de compressor (vermelho) acende consecutivamente, e o ventilador pára.	•A unidade está mudando do modo de aquecimento para descongelamento. O indicador será apagado dentro de 10 minutos e volta-rá ao modo de aquecimento.

Função de diagnóstico	
Em caso de defeito, o display indicará os seguintes códigos	
Código	Descrição
F6	Falha na alimentação do ventilador da unidade interna
F7	Falha no sensor de temperatura ambiente
F8	Falha no sensor da serpentina - unidade interna
F9	Falha no sensor da serpentina - unidade externa

Atenção:
Caso algum dos erros citados ao lado ocorra, entre em contato com a assistência técnica autorizada.

INSTRUÇÕES DE INSTALAÇÃO

ATENÇÃO: A garantia do produto se dá conforme especificado no certificado de garantia e pode ser suspensa caso a instalação não seja feita por pessoal do serviço Autorizado.

Antes de instalar, mantenha a unidade externa em posição vertical (normal de uso) por 24 horas.

Verificar compatibilidade da capacidade térmica do produto com o ambiente a ser climatizado.

A instalação do condicionador de ar é de responsabilidade do consumidor.

UNIDADE INTERNA

• Instalar a unidade interna em uma parede que suporte o aparelho e não esteja sujeita a vibrações.

• A entrada e a saída de ar não devem estar obstruídas, o ar deve ser capaz de circular em todo o ambiente.

• Não instalar a unidade perto a uma fonte de calor, vapor ou gás inflamável

• Não instalar a unidade onde a mesma fique exposta a luz solar.

• Instalar a unidade próximo a um ponto de ligação e com disjuntor próprio.

• Instalar a unidade onde seja fácil drenar a água condensada.

• Instalar a unidade onde a conexão entre a unidade interna e externa seja fácil e possível.

• Instalar a unidade interna onde o filtro pode ser facilmente alcançado.

• Verifique que o produto esteja operando regularmente e tendo os espaços necessários como mostrado na figura ao lado.

• Instale a unidade interna e mantenha o controle remoto, a pelo menos 1 metro do televisor, rádio, lâmpadas fluorescentes, etc. (pode ocorrer interferência)

• Mantenha a distância necessária do teto e da parede, segundo o esquema de instalação.

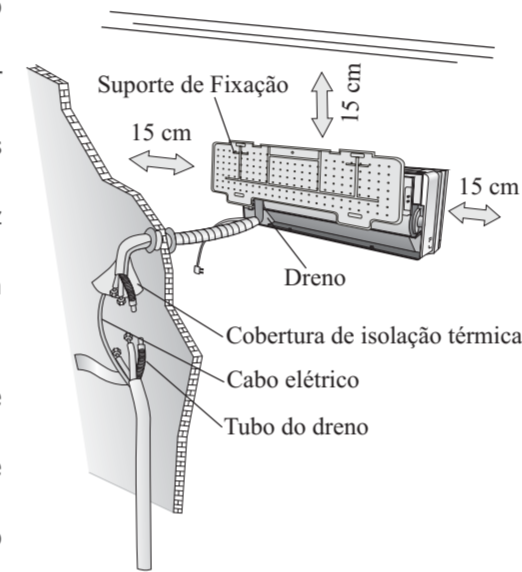

UNIDADE EXTERNA

• Não instalar a unidade externa perto de fonte de calor, vapor ou gás inflamável.

• Não instalar a unidade em lugares de muito vento, sujos, instalar a unidade em local protegido da chuva.

• Não instalar a unidade onde há passagem de pessoas. Escolha um lugar aonde o barulho da saída de ar não incomode seus vizinhos.

• Evite instalar a unidade onde fique diretamente exposta a luz solar (se necessário utilize de uma proteção que não atrapalhe o fluxo de ar).

• Deixe os espaços necessários conforme mostrados na figura para que o ar circule livremente.

• Instale a unidade externa em lugar seguro e sólido, a base deve estar fixa, deixando a unidade externa bem nivelada e apoiada.

• Se a unidade externa estiver sujeita a vibrações, coloque juntas de borrachas junto ao pés da unidade.

• Caso necessite fixar na parede, utilize acessórios apropriados para este tipo de instalação, respeitando as distâncias recomendadas.

• Instalar de uma forma que a descarga de ar de uma unidade não seja a tomada de ar de outra unidade, evitando assim um possível curto circuito de ar.

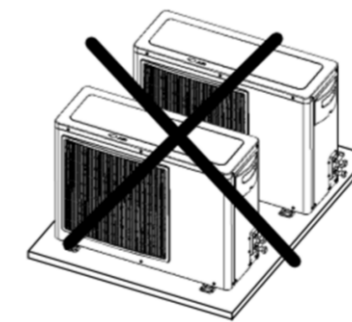
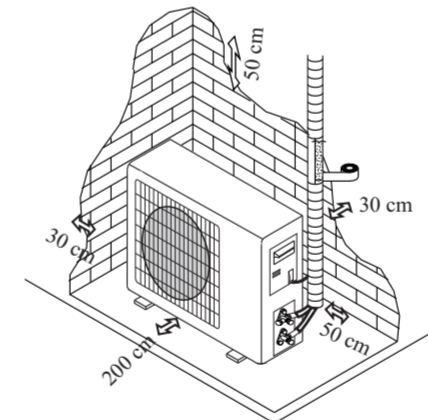

INSTRUÇÕES DE INSTALAÇÃO

DIAGRAMA DE INSTALAÇÃO

Atenção!

Somente pessoas qualificadas e experientes em instalações, serviços e reparos em condicionador de ar devem fazê-lo. O comprador deve assegurar que esta pessoa ou companhia que está instalando, ou reparando este condicionador de ar tenha qualificações e experiência necessária.

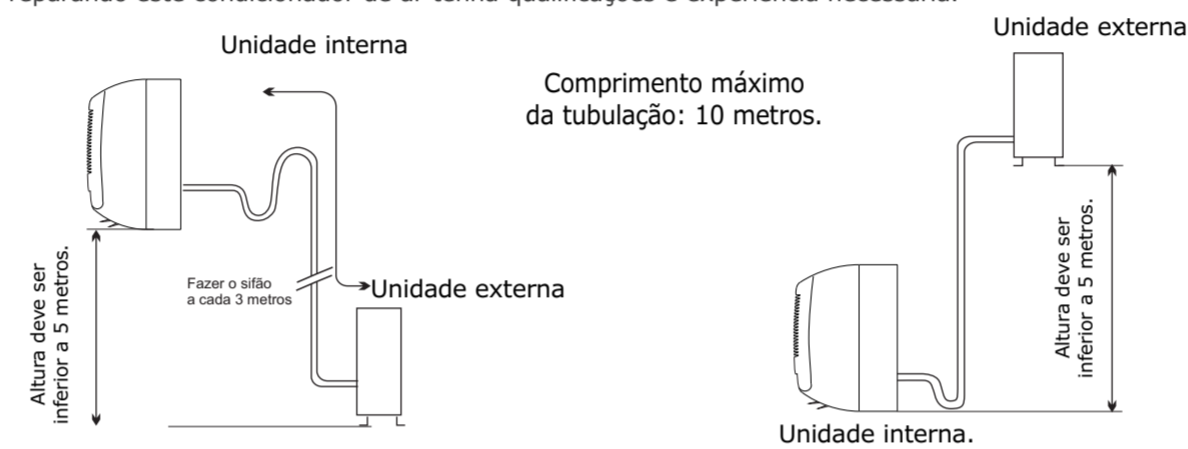

Nota:

A utilização do sifão é necessária para garantir que o óleo lubrificante do sistema frigorígeno retorne para o compressor, evitando um possível travamento do compressor por falta de lubrificação. No caso onde a evaporadora estiver em um ponto mais alto que a condensadora deverá ser feito um sifão bengala, semelhante a um "U" invertido prevenindo o excesso de óleo lubrificante no compressor.

Recomenda-se que o comprimento da tubulação seja superior a 2 metros para evitar ruídos entre as unidades.

A carga de gás de fábrica vem dimensionada para instalação de tubulação até 3m. Caso a tubulação seja superior a 3m, uma carga de gás adicional será necessária, caso seja inferior, retirar gás refrigerante conforme tabela "**Especificações Técnicas**" por cada metro reduzido.

O não cumprimento das instruções de instalação podem acarretar em cancelamento da garantia, assim como instalações realizadas por pessoas não autorizadas e qualificadas.

INSTALAÇÃO DA UNIDADE INTERNA

Instale a unidade interior no ambiente em que irá ser climatizado, evitando a instalação em corredores e próximos de movimentação de pessoas.

Instale a unidade interior, a uma altura de pelo menos 2,5 m a partir do solo.

Instalação da placa de montagem

- Encontre um local para instalar a placa de montagem de acordo com a localização da unidade interna e a direção dos tubos para a unidade externa.

- Ajuste a placa de montagem na horizontal, mantendo nivelada (nunca utilizar o teto e o piso como referência de nível).

- Faça furos com 32 mm de profundidade na parede e fixe a placa.

- Insira as buchas nos furos, depois fixe a placa de montagem com parafusos.

- Assegure de que a placa de montagem esteja bem fixada.

- Faça um furo na parede para a passagem das tubulações e cabeamentos.

NOTA: O modelo da sua placa de montagem pode ser diferente das apresentada nas imagens, mas o método de instalação é o mesmo.

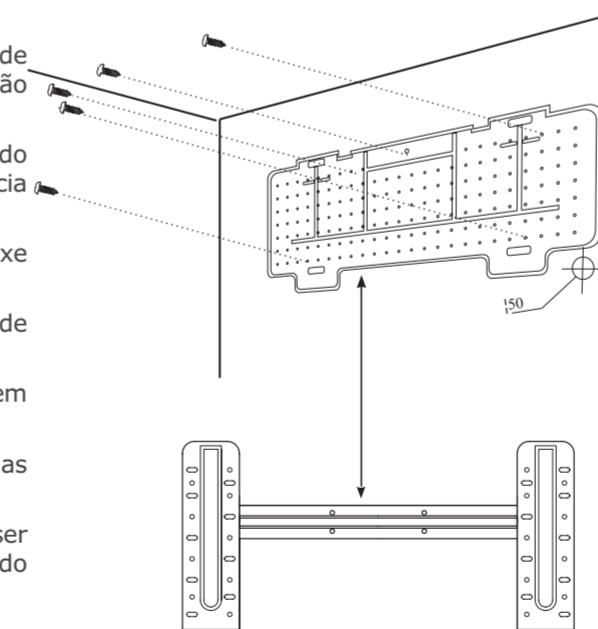

INSTRUÇÕES DE INSTALAÇÃO

PERFURAÇÃO DA PAREDE PARA PASSAGEM DOS TUBOS.

- Encontre uma posição do furo para os tubos de acordo com a localização da placa de montagem.

- Faça um furo na parede com o diâmetro necessário para passagem das conexões.

O furo deve ficar ligeiramente inclinado para baixo e para fora (conforme a figura).

- Monte um revestimento no furo da parede para manter a parede limpa e em perfeitas condições, assim como prover a isolamento térmica necessária ao ambiente.

CONEXÃO ELÉTRICA

- Levante o painel frontal.

- Tire a tampa como indicado na figura (removendo parafusos ou desprendendo os ganchos).

- Para as conexões elétricas, consulte o diagrama do circuito

- Conecte os fios do cabo aos terminais de acordo com a numeração indicada. Use fio adequado para a entrada de energia elétrica (ver informações na placa de identificação da unidade)

- O cabo de conexão das unidades interiores e exteriores devem ser adequadas para uso ao ar livre.

- É de extrema importância a ligação de terra eficiente. O não uso do aterramento correto pode acarretar em danos e riscos de choque elétrico ao consumidor, assim como a suspensão da garantia em caso de defeitos (em caso de dúvidas, consulte um electricista qualificado).

- Se o cabo de alimentação estiver danificado, ele deve ser substituído somente pela Assistência Técnica autorizado.

- Volte a parafusar a tampa ou encaixar a tampa de acesso da entrada do painel e retorne o painel frontal a posição original.

Nota: As ligações elétricas devem seguir a descrição informada pelo fabricante, descrita neste manual.

INSTALAÇÃO DA DISPOSIÇÃO DA UNIDADE INTERIOR.

Coloque os tubos (tubos de líquido e gás) através do buraco na parede de fora ou os coloque do interior depois de dispor os tubos interiores e completar a conexão dos cabos para conectar à unidade exterior.

Decida se irá serrar a parte de plástico de acordo com a direção de disposição dos tubos (como mostrado na figura ao lado).

NOTA: Quando estiver fixando os tubos ao longo das direções 1, 2 ou 4, corte a parte de plástico correspondente.

ATENÇÃO: Alguns dos pontos mais críticos durante a instalação são a montagem da flange de conexão, engates rápidos e soldas, conforme o modelo do produto.

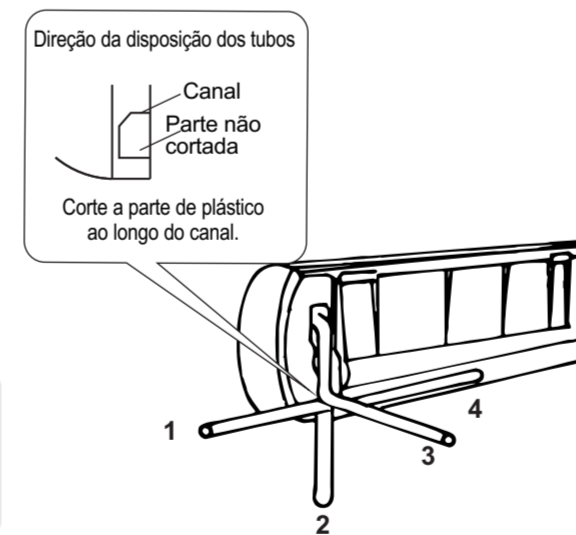
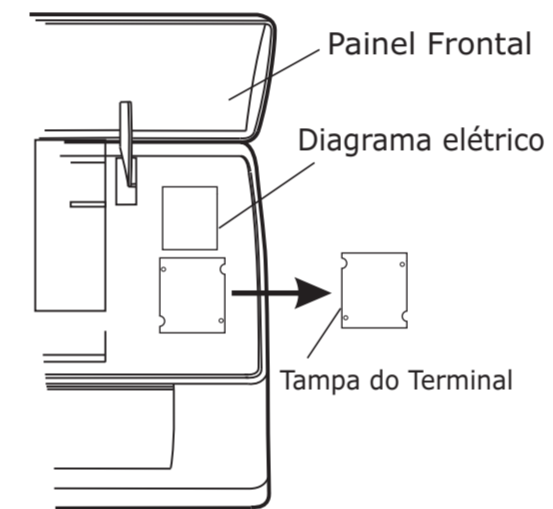
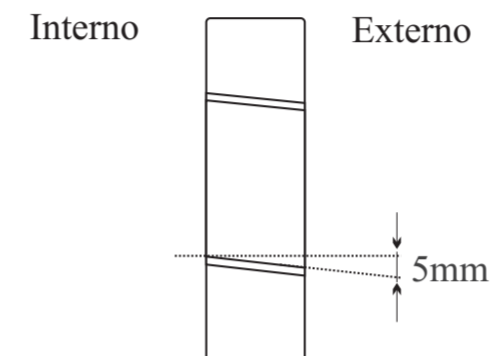

INSTRUÇÕES DE INSTALAÇÃO

UNIDADE INTERNA – DRENO DE ÁGUA.

A unidade interna de drenagem de água condensada é fundamental para o sucesso da instalação

- Coloque a tubulação do dreno abaixo da canalização, cuidando para não criar sifões.
- O tubo do dreno deve estar inclinado para baixo, ajudando na drenagem.
- Não dobre o tubo do dreno, não permita que este fique torcido, e não coloque o final do mesmo na água.
- Insira o tubo de conexão dentro de seu respectivo encaixe.
- Pressione para encaixar o tubo de conexão junto a base.

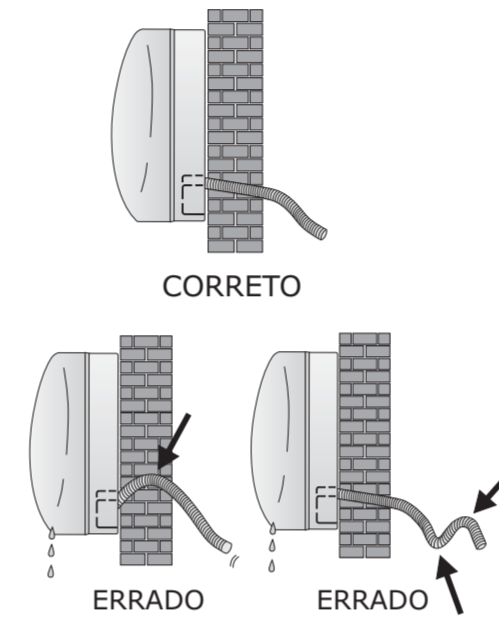

CONEXÕES DOS TUBOS.

- Conecte os tubos da unidade interior com duas chaves. De atenção especial ao torque, para evitar que as conexões sejam danificadas.
- Pré-aperte com os dedos primeiramente, e depois, use as chaves.

Modelo	Tamanho de cano	Torque	Largura de porca
PH 7, 9 e 12	Lado de líquido (ø6mm ou 1/4")	1.8kg.m	17mm

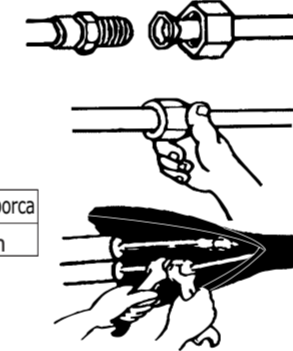

ISOLAMENTO TÉRMICO DAS JUNTAS DOS TUBOS.

Depois de ligar os tubos conforme necessário, instale a mangueira de drenagem.

Em seguida, ligue os cabos de alimentação e interligação. Depois das ligações, envolva os tubos, os cabos e a mangueira de drenagem com materiais de isolamento térmico.

Nota:

Isolamento térmico das juntas dos tubos:

Envolva as juntas das tubulações com materiais de isolamento térmico (não acompanham o produto) e, em seguida, cubra com fita de vinil.

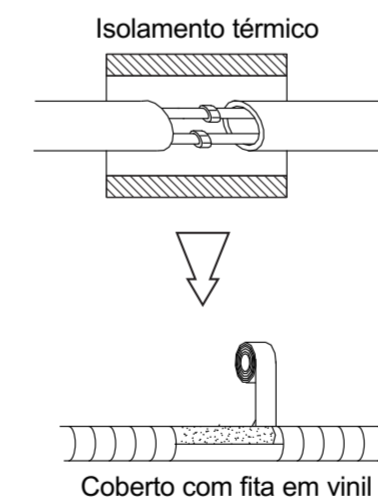

INSTRUÇÕES DE INSTALAÇÃO

ISOLAMENTO TÉRMICO DOS TUBOS

Coloque a mangueira de drenagem por baixo dos tubos.

Material de isolamento: espuma de polietileno com mais de 6mm de espessura.

NOTA: A mangueira de drenagem deve ser preparada pelo instalador.

Deixe o tubo de drenagem fora ou pendurado, e não mergulhe a extremidade em água. Se ligar uma extensão da mangueira de drenagem ao tubo de drenagem, certifique-se de que está isolado termicamente quando passar através da unidade interior.

Quando os tubos estiverem direcionados para a direita, os tubos, o cabo de interligação e o tubo de drenagem devem ser isolados.

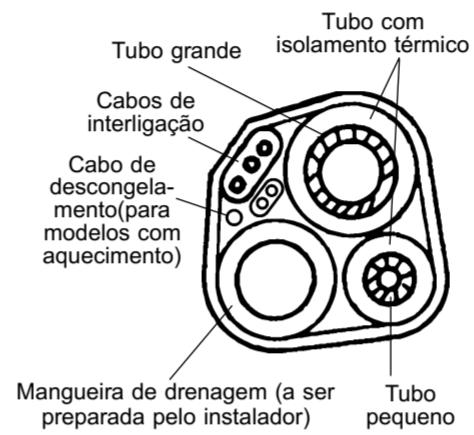

Unidade interna

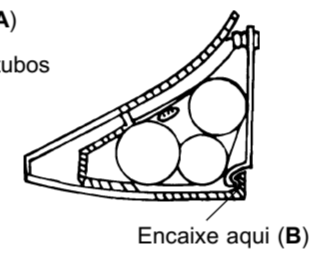
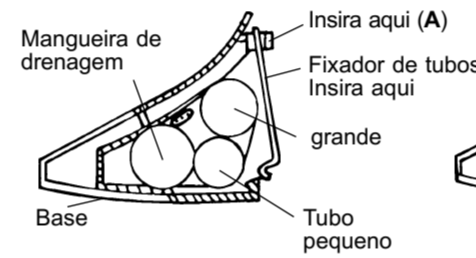
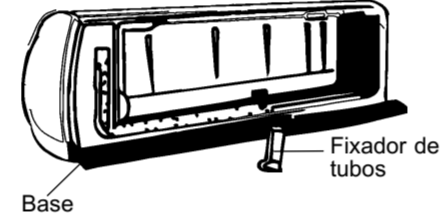

A - Introduza o fixador de tubos na ranhura.

B - Pressione para encaixar o fixador de tubos à base.

INSTALAÇÃO UNIDADE EXTERNA

- A unidade externa deverá ser instalada em uma superfície sólida e fixada com segurança.
- Caso necessite fixar na parede, utilize os suportes de fixação adequados e seguros, respeitando as distâncias mínimas.
- O procedimento a seguir deve ser observado antes da conexão dos tubos e cabos: decidir qual é a melhor posição e deixar o espaço suficiente para ser capaz de realizar operações de manutenção. Fixar o suporte utilizando parafusos que são adequados.
- Use uma quantidade maior de buchas do que normalmente é necessário para o peso. O aparelho deve suportar vibrações durante a operação, permanecendo presos na mesma posição durante anos, assegure que os parafusos não soltem.

SAÍDA DO DRENO

• Instalar coletor de drenagem e mangueira de drenagem (só para modelo com aquecimento). A unidade externa libera água quando esta opera no modo de aquecimento. Para proteger o ambiente, instale um coletor de drenagem e uma mangueira de drenagem para liderar a água condensada.

• Só instale o coletor de drenagem ao chassis da unidade exterior, conectando-as através de uma mangueira de drenagem, a figura indica a saída de drenagem da unidade externa.

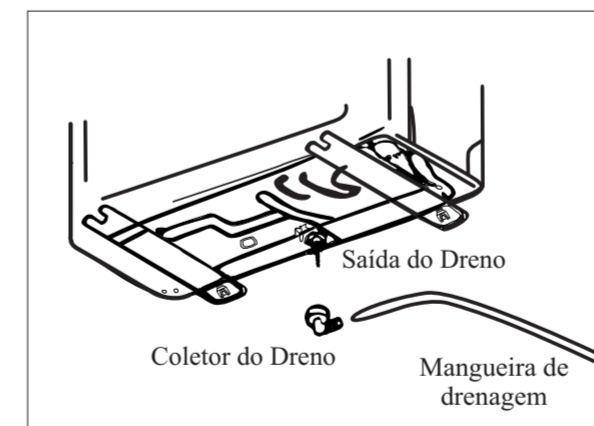

INSTRUÇÕES DE INSTALAÇÃO

LIMPEZA DO SISTEMA (VÁCUO)

- Desaperte e remova a tampa da válvula de serviço (situada na válvula de 3 vias)
- Conecte a mangueira (de baixa pressão) do conjunto manifold na válvula de serviço. Obs.: Conecte a extremidade da mangueira que possui o pino acionador do ventíl da válvula de serviço.

•Ligue a bomba de vácuo.

- Desaperte a porca-flange do tubo menor (conectado na válvula de 2 vias) e verifique se há sucção na extremidadedo tubo (sucção feita pela bomba de vácuo).

Obs.: Se não houver sucção: verifique o conjunto manifold (mangueiras /conexões/ registros); se houver sucção: reconecte e aperte a porca-flange na válvula de 2 vias. Ver valor de torque na tabela acima.

- Processe o vácuo até atingir 1,3 kPa. Este valor é obtido no manômetro do conjunto manifold com registros fechados e bomba de vácuo desligada.

Obs.: Caso não atinja o vácuo especificado, verifique a qualidade dos flanges dos tubos e refaça-os se necessário.

- Feche os registros do manifold e desligue a bomba de vácuo.

- Remova a tampa da válvula de 2 vias.

- Abra o registro da mesma em ¼ de volta

(obs.: nota-se ruído do fluido refrigerante)

- Desconecte a mangueira da válvula de serviço (situada na válvula de 3 vias).

- Recoloque a tampa da válvula de serviço e aperte.

- Remova a tampa da válvula de 3 vias.

- Abra o registro (da mesma) completamente.

- Recoloque a tampa e re-aperte.

- Abra completamente o registro da válvula de 2 vias.

- Recoloque a tampa e re-aperte.

•As tampas das válvulas auxiliam na estanqueidade do sistema de resfriamento. Mantenha as mesmas sempre apertadas!

•Não deixe entrar ar no sistema de resfriamento, nem descarregar fluido refrigerante ao transportar o aparelho.

- Teste o condicionador de ar depois de terminar a instalação e registre os detalhes de funcionamento.

IMPORTANTE:

A Limpeza (retirada de impurezas e umidade) do sistema de tubulação é de extrema importância para a perfeita operação do condicionador de ar. Este procedimento deve ser executado por pessoal técnico qualificado utilizando-se dos equipamentos necessários, durante a instalação do aparelho.

A permanência de ar contendo umidade no ciclo refrigerante pode provocar danos ao compressor. Depois de conectar a tubulação nas unidades interna e externa, retire o ar e a umidade do sistema de resfriamento usando uma bomba de vácuo, como abaixo indicado.

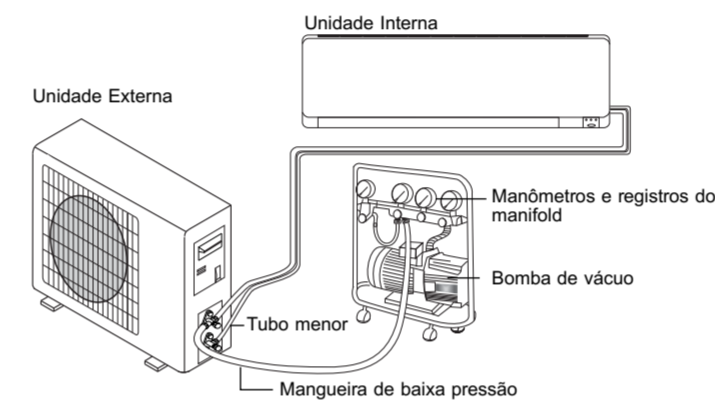

Válvulas da Unidade Externa

NOTA: Tampas e registros: abrir no sentido anti-horário.

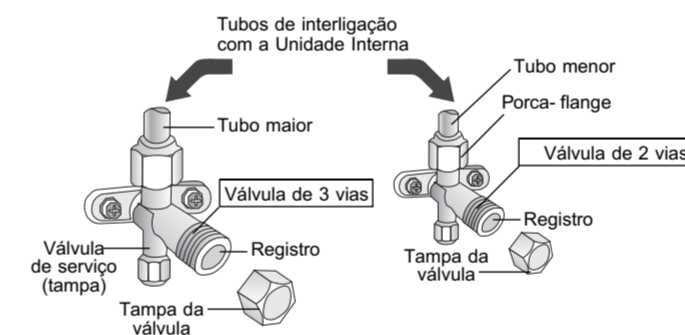

Esquema da válvula de 3 vias

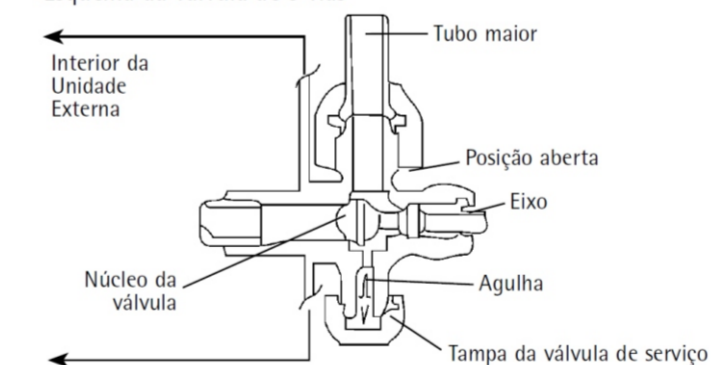

INSTRUÇÕES DE INSTALAÇÃO

INSTALAÇÃO ELÉTRICA

O aparelho deve ser instalado de acordo com as normas nacionais de instalações elétricas. Todas as ligações elétricas, (interligações) e (cabo de alimentação) deverá ser de acordo com a norma NBR5410 - Instalações elétricas de baixa tensão.

⚠ ADVERTÊNCIA

Risco de Choque Elétrico

Retire o plugue da tomada antes de realizar qualquer serviço de manutenção ou limpeza. Recoloque todas as partes antes de ligar o produto. Não seguir essa instrução pode ocasionar risco de vida, incêndio ou choque elétrico.

NOTA: O cabo de alimentação acompanha os modelos: PH9000 e PH12000.

UNIDADE INTERNA

Ligue o cabo de alimentação à unidade interna. Conecte também os cabos de interligação, ligando os fios nos terminais do painel de controle de ambas as unidades, conforme esquema de ligação.

NOTA:

Para alguns modelos, é necessário retirar o gabinete do produto para efetuar as ligações ao terminal da unidade interna.

UNIDADE EXTERNA

- Retire a porta de acesso da unidade, desapertando o parafuso. Ligue os fios aos terminais no painel de controle um por um, no modo indicado.

- Fixe os cabos de interligação no painel de controle com uma abraçadeira (não acompanha o produto).

- Volte a montar a porta de acesso na posição original e aperte o parafuso.

- Deve-se instalar um dispositivo de desconexão (disjuntor) para desligar todas as linhas de fornecimento de energia elétrica adequadamente.

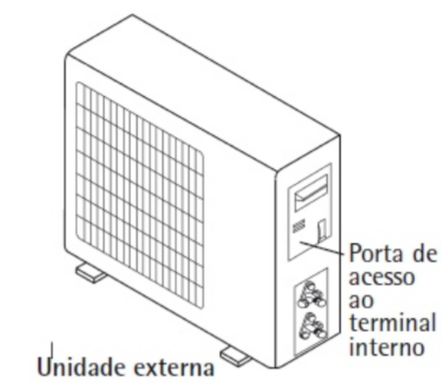
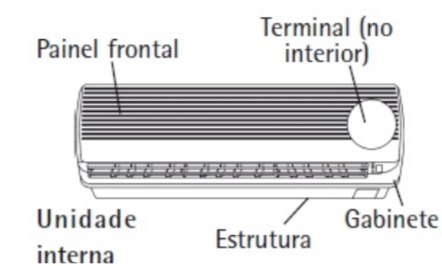

CUIDADO:

1. Use um circuito de alimentação individual, especificamente para o Condicionador de Ar. Quanto ao método de ligação, consulte o esquema do circuito no interior da porta de acesso.

2. Certifique-se de que a seção do cabo está em conformidade com as especificações da fonte de alimentação. (Consulte a tabela de especificações dos cabos abaixo).

3. Verifique os fios e certifique-se de que estão bem fixos após a ligação dos cabos.

Especificações dos cabos

Modelo	Cabo da fonte de alimentação		Cabo da ligação à fonte de alimentação		Cabo da ligação à fonte de alimentação 1 (para aquecimento)		Disjuntor Corrente Elétrica (A)
	Tipo	Área seccional cruzada normal	Tipo	Área seccional cruzada normal	Tipo	Área seccional cruzada normal	
PH7000, PH9000	H05VV-F	1.0mm ² X3	H07RN-F	1.0mm ² X3	H05RN-F	0.75mm ² X2	10A
PH12000	H05VV-F	1.0mm ² X3 (1.5mm ² X3)	H07RN-F	1.0mm ² X3 (1.5mm ² X3)	H05RN-F	0.75mm ² X2	10A

⚠ **ATENÇÃO:** O acesso ao plugue deve ser garantido mesmo após a instalação do aparelho, para poder desligá-lo caso seja necessário. Se isso não for possível, ligue o equipamento a um dispositivo de comutação bipolar com separação entre contatos de pelo menos 3 mm situado numa posição acessível mesmo após a instalação.

INSTRUÇÕES DE INSTALAÇÃO

Aterramento

- Para sua segurança ligue seu produto somente em tomadas que possuam um fio terra efetivo. O aterramento incorreto do produto pode resultar em choque elétrico ou outros danos pessoais.
- O aterramento da rede elétrica deve estar de acordo com a NBR5410 - Instalações elétricas de baixa tensão.
- Caso tenha alguma dúvida sobre o aterramento existente em sua residência consulte um electricista de sua confiança.

Tomadas

- No caso de utilizar cabo de alimentação, ligue seu produto a uma tomada exclusiva com o mesmo padrão do plug do seu produto.

- Nunca ligue seu produto utilizando extensões ou adaptadores tipo "T" para mais de um produto. Este tipo de ligação pode gerar sobrecarga na rede elétrica prejudicando o funcionamento do produto e resultando em risco de acidentes.

- Verifique também se a tomada utilizada está adequada ao seu produto, no caso do seu Condicionador de Ar a tomada deve ser especificada para suportar corrente elétrica de até 20A.

- O disjuntor de proteção da rede elétrica deve ser exclusivo para o condicionador de ar

Esquema de ligações

Certifique-se de que os fios da unidade externa e o número de terminais são os mesmos que os da unidade interna.

PH9000F2 - PH12000F2

PH9000QF2 - PH12000QF2

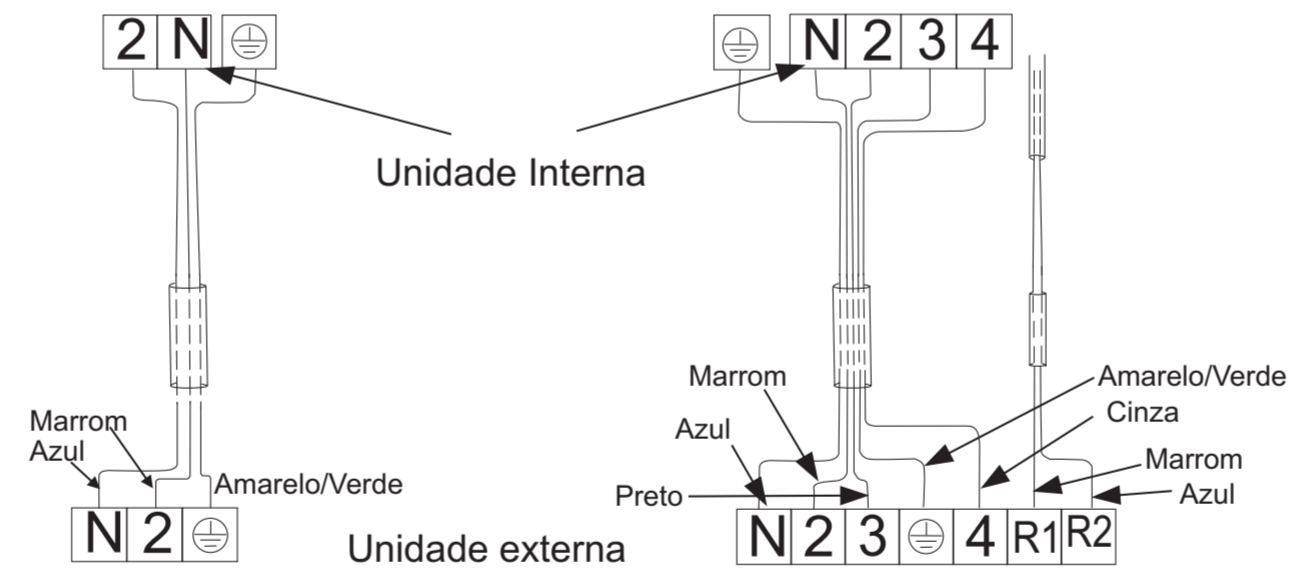

Nota: Este aparelho foi desenvolvido para operar em tensão de 220V. Caso sua região forneça somente 127V é obrigatório utilizar uma ligação bifásica (consulte electricista qualificado).

INSTRUÇÕES DE INSTALAÇÃO

Dados técnicos

ESPECIFICAÇÕES TÉCNICAS	PH9000	PH12000
Diâmetro do tubo de líquidos	1/4" (Ø6mm)	1/4" (Ø6mm)
Diâmetro do tubo de gás	3/8" (Ø9,52mm)	1 / 2" (Ø12,7mm)
Comprimento do tubo com carga padrão de fábrica	3m	3m
Comprimento máximo entre a unidade interna e externa	10m	10m
Adição de carga Gás Refrigerante (quando a tubulação for > 3m)	20g/m	20g/m
Redução de carga Gás Refrigerante (quando a tubulação for < 3m)	20g/m	20g/m
Máxima altura entre a unidade interna e externa	5m	5m
Tipo do gás refrigerante	R22	R22

Nota

A tabela acima serve para avaliar se a carga de gás está de acordo com o sistema instalado. Para confirmação da correta carga de gás, realizar os testes de avaliação conforme **Manual de Serviço** (deve ser realizado por serviço autorizado).

Obs.:

A instalação, assim como a tubulações, cabeamento elétrico, vedações, carga de gás adicional e outros itens necessários para instalação não acompanham o aparelho. São de responsabilidade do cliente/instalador.

•Após a instalação do produto sido realizada pela empresa contratada, verifique se procedimentos indispensáveis tenham sido realizado pelo instalador, tais como, teste de estanqueidade , cálculo de superaquecimento, desidratação do sistema frigorígeno.

•Estas informações estão contidas no manual de serviço do produto.

NOTA:

As especificações acima podem sofrer alterações sem aviso prévio. Os dados técnicos específicos de cada produto, encontram-se também na etiqueta técnica, fixada no aparelho.



01/11 639-09-05 773458 REV0