

COIFA PCO100I ILHA



SUGESTÃO NOME E-COMMERCE (máx. 60 caracteres)

Coifa Ilha Philco PCO100I Depurador & Exaustor 90cm Inox

PRINCIPAIS CARACTERÍSTICAS COMERCIAIS

Dupla função: depurador e exustor	Design Moderno: acabamento em inox e vidro temperado	Filtro de alumínio e filtro de carvão ativado
APELO	BENEFÍCIO	
Dupla função	Exaustor e depurador	
<i>Design</i> Moderno	Acabamento em inox e vidro temperado	
Lâmpadas de LED	Luminária com lâmpadas de LED de baixo consumo	
3 velocidades	Possibilita o ajuste de acordo com a quantidade de fumaça a ser absorvida	
Regulagem de altura	Possibilita o ajuste mais adequado à altura da cozinha	
Filtro de alumínio e filtro de carvão ativo	Muito mais absorção de gordura e fumaça	
Com 90 cm	Para fogões de até 6 bocas	
Coifa parede	Acompanha kit de fixação para parede	

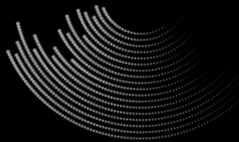

CARACTERÍSTICAS TÉCNICAS

- Coifa de ilha;
- Pode ser usado com depurador e exaustor;
- Acabamento em vidro curvado;
- Possui três velocidades;
- Filtro de carvão ativo;
- Filtro de Alumínio;
- Tamanho 100cm, ideal para fogões de 5 ou 6 bocas;
- Lâmpadas de LED de baixo consumo;
- Acompanha duto de exaustão;
- Acompanha kit de instalação;
- Regulagem de altura de acabamento do duto;
- Composição Metal e Vidro;
- Garantia de 1 Ano;
- Disponível em 127V e 220V.

LEGENDA TÉCNICA:

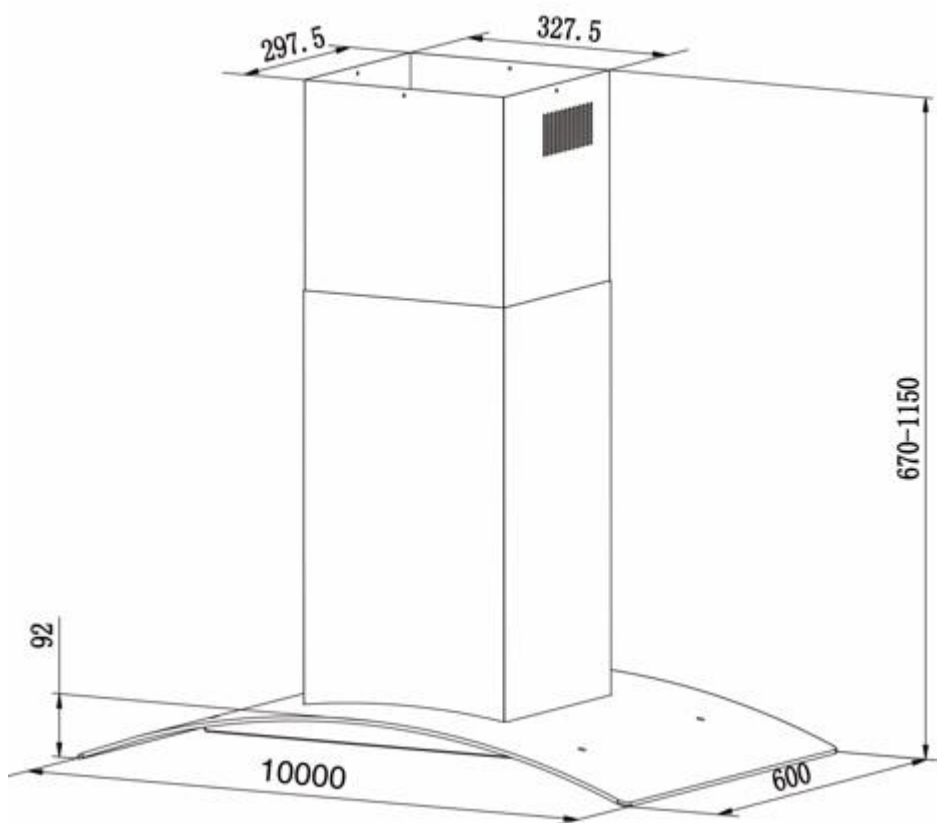

INFORMAÇÕES COMPLEMENTARES

Acessórios	Filtro de carvão ativado, Filtro de gordura(alumínio), kit instalação e duto de exaustão.
Cor produto	Acabamento inox
Material / composição	Metal e plástico
Capacidade total e útil	N/A
Tamanho do cordão	1,6 metros
Tomada (A)	10 A
Pinos (2 ou 3)	3

Garantia:		Número de Desenho:	3436-09-00
Dados Energéticos	Informações Logísticas		Informações Fiscais

Importante: Em virtude de constantes aperfeiçoamentos em sua linha de produtos, a Britânia reserva-se o direito de proceder, sem prévio aviso, às modificações técnicas que julgar conveniente.

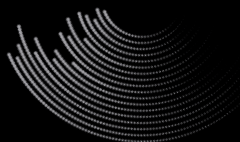

Tensão (V)	Potência (W)	Consumo (kWh)	Código Comercial	Código de Barras		IPI (%)	0%	
				Cx. Unitária (EAN-13)	Cx. Master (DUN-14)	I.I.(%)	16%	
						ICMS (%)	Importado	
Origem NF	Classificação (NCM)	Ex tarifário						
127V	250	0,25	051401009	7891356079870	xxx	Joinville	8414.60.00	01
220V	210	0,21	051402009	7891356079887	xxx			
Embalagem	Peso* (Kg)	Dimensões* (mm)			Volume* (m³)	Qtd e	Empilhamento	Descrição do Produto NF
Produto	23,2	Alt. 600	Larg 1000	Prof. 330	0,198	01	-	COIFA PC0100I ILHA
Produto Aberto	xxx	xxx	xxx	xxx	xxx	-	-	
Cx. unitária	33	663	1095	583	0,423	01	04	
Cx. máster	xxx	xxx	xxx	xxx	xxx	xxx	Xxx	

* Os pesos e as dimensões das caixas têm uma tolerância de ± 3%.

SELOS DE CONFORMIDADE



Revisão	Data	Motivo da alteração
01	12-03-2019	Atualização do nome de PC090I para PC0100I
02	01-07-2019	Atualização de pesos e medidas, conforme inspeção Brasil
03	27-06-2022	Reativação do produto