

Philco

MANUAL DE INSTRUÇÕES
CLIMATIZADOR PCL1F



Philco

PARABÉNS PELA ESCOLHA DE MAIS UM PRODUTO DE NOSSA LINHA!

Para garantir o melhor desempenho de seu produto, **o usuário deve ler atentamente as instruções a seguir.** Recomenda-se não jogar fora este Manual de Instruções. Ele deve ser guardado para eventuais consultas.

O APARELHO DESTINA-SE SOMENTE PARA USO DOMÉSTICO



LEIA O MANUAL

 ATENÇÃO

É comum que aparelhos elétricos novos liberem uma leve fumaça ou gases durante as primeiras vezes em que eles forem utilizados. Isso acontece em virtude do aquecimento dos materiais e dos componentes usados na manufatura do aparelho. É normal e não indica a existência de defeitos no aparelho.



Para ter acesso ao manual digital (em PDF) entre em contato com o nosso SAC em horário comercial
SAC PHILCO: (47) 3431-0499

RECOMENDAÇÕES

Os símbolos no Manual de Instruções, estão interpretados como descritos à seguir:



Nota: Recomendações sobre o funcionamento, para melhor utilização.



Importante / Aviso: Recomendações que garantem a segurança do usuário



Dica: Conselhos para utilização e melhor funcionamento.



Atenção / Cuidado : Práticas que podem resultar em acidentes ou riscos.

CUIDADOS COM O PRODUTO DIARIAMENTE

- Não utilizar o produto quando ele apresentar algum dano no cordão elétrico, no plugue ou em outros componentes. Para substituir qualquer peça danificada, procurar a Assistência Técnica Autorizada, a fim de evitar riscos.
- Verificar se a tensão da rede elétrica no local de instalação é a mesma indicada na etiqueta localizada na parte lateral do produto.
- Utilizar uma tomada elétrica exclusiva. Não utilizar extensões, adaptadores tipo “T” ou temporizadores.
- Para proteger contra choques ou outros acidentes não imergir o cordão elétrico, o plugue nem o próprio aparelho na água ou em outro líquido qualquer.
- Certificar-se de que o cordão elétrico não esteja tocando em superfícies quentes.
- Este aparelho não foi projetado para ser utilizada por pessoas (incluindo crianças) com capacidades físicas, sensoriais ou mentais reduzidas, ou falta de experiência e conhecimentos, exceto se forem supervisionadas ou instruídas por uma pessoa responsável pela sua segurança.
- As crianças deverão ser supervisionadas, para assegurar de que não brinquem com o aparelho.
- Para desligar, retirar o plugue da tomada elétrica. Sempre desconectar segurando pelo plugue, nunca puxar pelo cordão elétrico.
- Não ultrapassar o limite “MAX” no indicador de nível de água do reservatório.
- Verificar se o indicador de nível de água não está abaixo do nível “MÍN”, ao utilizar a função Umidificar. Evitando, desta forma, danos ao motor do produto.
- Tomar cuidado quando movimentar o produto para que a água não seja derramada.
- Antes de qualquer manutenção ou limpeza, retirar o plugue da tomada elétrica.
- Ao limpar, não colocar água diretamente no painel de controle.
- Caso o produto venha a tombar com água no reservatório, retirar imediatamente o plugue da tomada elétrica e aguardar 24 horas para secar os componentes por completo.
- O produto deve ser posicionado de maneira que a parte traseira venha a ficar no mínimo a 15 cm de distância da parede.

- Não utilizar o produto sem o filtro de ar (removível) nem o pré-filtro.
 - Manter o produto afastado de cortinas, panos ou qualquer material solto que possam bloquear o fluxo de ar.
 - Não inserir nenhum objeto em alguma abertura do produto.
 - Não obstruir a entrada ou saída de ar do produto. Isso poderá diminuir o rendimento do produto.
 - Retirar o plugue da tomada elétrica quando não for utilizar o produto por um longo período.
 - Manter o aparelho longe do alcance de crianças.
- Não utilizar o produto para servir de apoio ou suporte de objetos e pessoas.
 - Não usar o produto para fins diferentes dos especificados neste Manual de Instruções.
 - As pilhas devem ser descartadas em local apropriado.
 - Para não perder a garantia e para evitar problemas técnicos, o usuário não deve tentar consertar o aparelho em casa. Quando precisar, ele deve levá-lo à Assistência Técnica Autorizada.
 - A nota fiscal e o certificado de garantia são documentos importantes e devem ser mantidos para efeito de garantia.

COMPONENTES

- | | |
|--------------------------|-----------------------------------|
| 01. Corpo do aparelho | 07. Trava do reservatório de água |
| 02. Cortina horizontal | 08. Painel de controle |
| 03. Filtro | 09. Controle |
| 04. Cordão elétrico | 10. Grade do filtro |
| 05. Reservatório de água | 11. Filtro (Parte interna) |
| 06. Rodas | |

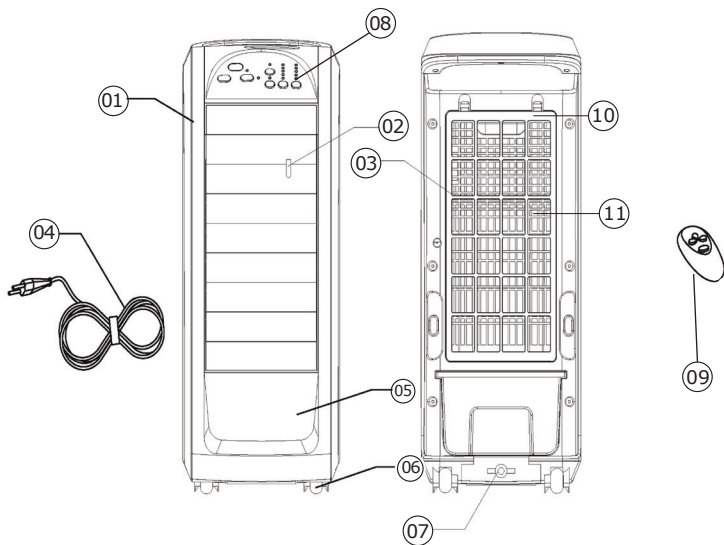

PAINEL DE CONTROLE

- 01. Botão MODO
- 02. Luz indicadora da função OSCILAÇÃO
- 03. Luz indicadora de TEMPO
- 04. Luz indicadora de velocidade do vento
- 05. Luz indicadora da função UMIDIFICADOR

- 06. Botão UMIDIFICADOR
- 07. Botão OSCILAÇÃO
- 08. Botão VELOCIDADE
- 09. Botão TEMPO
- 10. Botão LIG./DESLIG.
- 11. Luz indicadora do modo

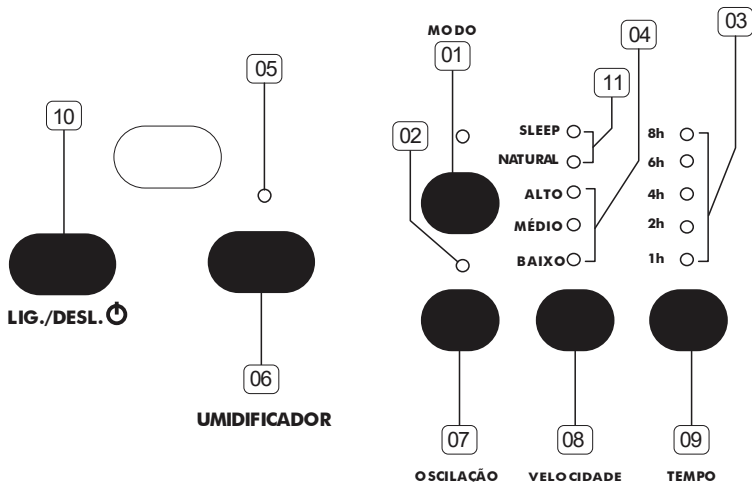

FUNÇÕES DO CONTROLE REMOTO

Conectar o plugue a uma tomada elétrica. O aparelho estará pronto para funcionar.

LIGA/DESL. – Pressionar este botão para iniciar o funcionamento do aparelho. Pressioná-lo novamente para desligá-lo.

VELOCIDADE – Cada vez que este botão for pressionado, a velocidade do ventilador irá variar na seguinte seqüência: baixa, média ou alta.

TEMPO – Permite selecionar o tempo de funcionamento. Ao pressionar este botão, as luzes indicadoras de tempo irão alternar entre: 1h> 2h>4h>6h>8h.

OSCILAÇÃO – Pressionar este botão uma vez para ligar a função de oscilação. Isto fará com que o vento oscile horizontalmente em um ângulo de 120°. Pressionar novamente este botão para desligar esta função.

Obs.: Apenas as aletas na posição vertical (internas) se movimentarão automaticamente, as aletas frontais (na posição horizontal) poderão ser reguladas.

MODOS – Pressionar este botão para selecionar a função desejada (Natural ou Sleep), para trocar ou desativar a função pressionar o botão novamente.

SLEEP - Selecionar o modo Sleep para que o vento oscile sua intensidade e seja intermitente.

NATURAL - Selecionar a função NATURAL para que o vento oscile sua intensidade, simulando assim uma ventilação natural.

NOTA

1. O controle remoto deverá ser usado a uma distância máxima de 6 metros do aparelho.
2. Se cortinas, portas ou outros obstáculos obstruírem os sinais do controle remoto, o aparelho não receberá normalmente os seus comandos.
3. Se o ambiente for equipado com lâmpadas de acendimento instantâneo, o controle remoto poderá não funcionar corretamente. Mantê-lo afastado destas lâmpadas ou mudar de direção.
4. Certificar-se de que a luz direta do Sol não incida sobre o aparelho. Caso contrário, os sinais do controle remoto poderão algumas vezes não ser recebidos.

UTILIZAÇÃO CORRETA DO CONTROLE REMOTO

- Direcione o controle remoto para o receptor do aparelho.
- Distância máxima: aproximadamente de 6 metros (sem nenhum obstáculo entre o controle remoto e o receptor).

NOTA

Caso o aparelho não esteja respondendo aos comandos do controle, verifique se o controle está corretamente direcionado para o receptor. Uma pequena variação nesse direcionamento impossibilita o controle de funcionar.

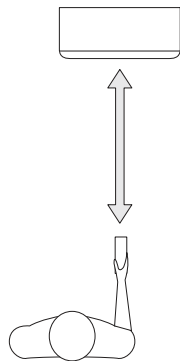

INSTRUÇÕES DE MONTAGEM E UTILIZAÇÃO

⚠️ ATENÇÃO

Antes de encher o reservatório com água, retirar o plugue do climatizador da tomada elétrica.

Preparando para utilizar o aparelho:

- 1.** Abrir a caixa da embalagem e retirar o climatizador.
- 2.** Assegurar-se de ter espaço suficiente antes de montar o aparelho. Para evitar arranhões, é recomendável montar o aparelho sobre uma superfície plana e lisa.
- 3.** O controle remoto está acondicionado dentro da embalagem.

- 4.** Girar a trava para a posição OPEN (abrir) e puxar o reservatório para fora conforme mostrado na imagem abaixo.
- 5.** Encher o reservatório com água até a marca. Tomar cuidado para respeitar os níveis máximo e mínimo no reservatório.
- 6.** Empurrar o reservatório em para seu local de origem e girar a trava para a posição CLOSE (fechar).

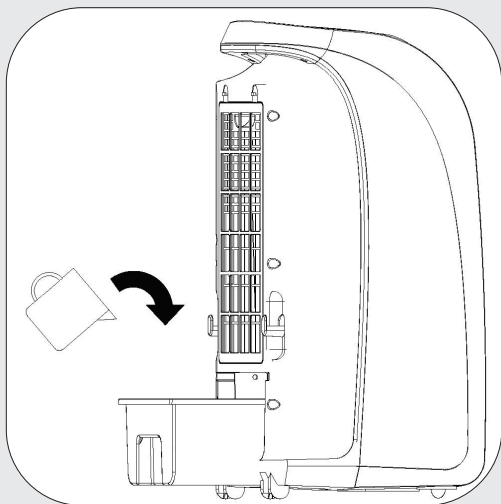

PAINEL DE CONTROLE

1. Inserir o plugue do aparelho em uma tomada elétrica. O aparelho estará pronto para funcionar.

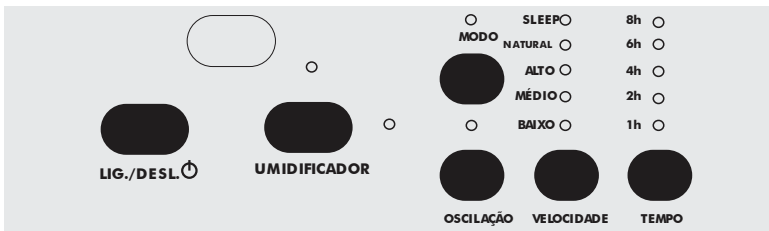

2. Pressionar o botão LIG/DESL. O equipamento começará a funcionar.

3. Quando a função ventilação estiver ligada, o aparelho funcionará na velocidade média por 3 segundos antes de passar para a velocidade de funcionamento selecionada durante a última utilização. Pressionar o botão VELOC. sucessivamente. O ventilador passará para a velocidade seguinte seguindo a seqüência: Baixa > Média > Alta > Baixa

4. Pressionar o botão OSCILAÇÃO uma vez para ligar a oscilação. As aletas irão oscilar horizontalmente em um ângulo de 120°. Pressionar novamente este botão para interromper a oscilação.

5. Pressionar uma vez o botão UMIDIFICADOR. O aparelho irá funcionar como um umidificador, abaixando a temperatura do ambiente.

FUNÇÃO UMIDIFICAR

⚠ ATENÇÃO

Antes de ligar, certificar-se de que o nível de água no reservatório é suficiente (dentro dos níveis de min. e máx. indicados no reservatório).

A função umidificar é recomendável para utilizar em locais com baixa umidade do ar (abaixo de 75%) e renovação constante do ar. Certificar que haja porta ou janela aberta próximas a parte traseira do produto. Caso desejar aumentar a sensação de refrescância, adicionar pedras de gelo e/ou água gelada no reservatório.

O aparelho opera com a tecnologia que proporciona conforto térmico através da evaporação da água, proporcionando um ambiente agradável com brisas frescas.

⚠ ATENÇÃO

Caso o aparelho seja usado com a água do reservatório em níveis impróprios, o produto poderá ser danificado.

Se a tecla TEMPO não for pressionada, o aparelho continuará funcionando até que o usuário desligue-o.

MANUTENÇÃO

- Antes de qualquer limpeza ou manutenção, retirar o plugue da tomada elétrica.
- Não colocar água direto sobre o painel de controle.
- Não utilizar produtos tóxicos, como amoníaco, álcool, removedores, etc.
- Usar esponjas ou panos macios umedecidos com sabão neutro. Enxaguar bem e secar com pano seco.
- Para limpar o painel de controle, usar somente um pano seco e macio. Em caso de sujeira ou remoção mais difícil, usar um pano úmido e sabão neutro.
- Para limpar a parte traseira, usar somente um aspirador de pó ou espanador.
- Não utilizar água acima de 40°C, pois esta temperatura pode danificar a superfície do produto.

Limpeza do pré-filtro

- Depois de uma utilização prolongada, o pré-filtro ficará sujo. Limpá-lo ao menos uma vez por mês.
- Retirar a Grade do Filtro de acordo com **figura 1**.
- Desparafusar o Filtro conforme **figura 2** e retirá-lo (**figura 3**).

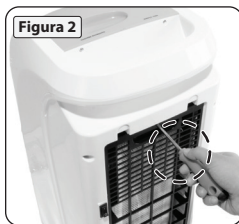

- Retirar o pré-filtro do produto. Desencaixar primeiramente o cilindro superior (**figura 4**) e depois o cilindro inferior (**figura 5**).
- Usar água e detergente neutro para limpá-lo
- Enxaguá-lo em água limpa. Certificar-se de que esteja totalmente seco antes de reutilizá-lo.

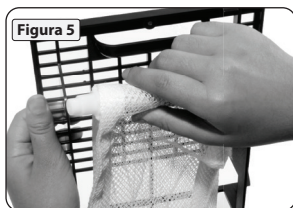
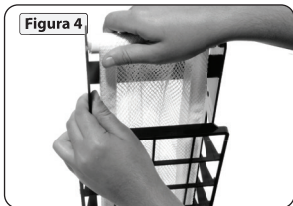

LIMPEZA DO RESERVATÓRIO DE ÁGUA

- Com o aparelho desligado da tomada elétrica, retirar o filtro de ar e o pré-filtro.
- Usar detergente neutro e esponja macia para lavar o reservatório de água. Enxaguar com água limpa.
- Escorrer a água e secar o interior com um pano limpo e macio.

PROBLEMAS E SOLUÇÕES

PROBLEMA	SOLUÇÃO/VERIFICAÇÃO
•Climatizador não funciona/ não liga	<ul style="list-style-type: none">•Se a energia ou tensão da rede elétrica estão de acordo com as especificações do produto.•Se o cabo elétrico está ligado na tomada elétrica.•Se o disjuntor está ligado.
•O vento não está tão refrescante quanto antes	<ul style="list-style-type: none">•Se a função Umidificar está ligada.•Se há água suficiente no reservatório.•Se há renovação de ar no ambiente.•Se a umidade relativa do ar está acima de 75%.
•Controle remoto não funciona	<ul style="list-style-type: none">•Se o controle remoto está com pilhas.•Se as pilhas são novas.•Se as pilhas foram colocadas corretamente.•Se o controle remoto está muito longe do produto.•Se não há nenhum obstáculo entre o produto e o controle remoto.
•Odores	<ul style="list-style-type: none">•Se a água do reservatório está acumulada por muito tempo.

CERTIFICADO DE GARANTIA ELETROPORTÁTEIS PHILCO

A Fabricante solicita ao consumidor a leitura prévia do Manual de Instruções para a melhor utilização do produto. A Fabricante garante seus produtos contra defeitos de fabricação durante o período estabelecido, contados a partir da data de entrega do produto expresso na nota fiscal de compra. Conforme modelo a seguir:

ELETROPORTÁTEIS

Garantia legal*	90 Dias
Garantia adicional	270 Dias
Garantia total**	360 Dias

*A garantia legal é de 90 dias e tem seu início na data de aquisição do produto.

**A garantia total é a soma da garantia legal mais a garantia adicional.

- Os controles remotos terão garantia legal de 90 dias, mais 90 dias de garantia adicional, totalizando 180 dias.
- Os acessórios terão somente garantia legal de 90 dias.
- A Fabricante prestará serviços de Assistência Técnica, tantos os gratuitos quanto os remunerados, somente nas localidades onde mantiver Postos Autorizados. Para que você exerça a garantia constante neste certificado, será necessário informar alguns de seus dados pessoais, como por exemplo: nome, CPF, endereço e telefone às nossas Assistenções Técnicas, a fim de que seja aberta ordem de serviço. Em cumprimento à Lei Geral de Proteção de Dados, a Britânia informa que estes dados poderão ser compartilhados com nossos prestadores de serviço, somente quando necessário para a conclusão do atendimento em garantia.
- Em locais onde não haja Postos Autorizados, o produto deverá ser transportado, por conta e risco do consumidor. A relação de Postos Autorizados está disponível através do site **www.philco.com.br** ou através do SAC **(47) 3431-0499**. Se o consumidor vier a transferir a propriedade deste produto, a garantia ficará automaticamente transferida, respeitando o prazo de validade, contado a partir da primeira aquisição. Produtos que necessitam de serviço de instalação terão despesas e responsabilidades por conta do consumidor. O compromisso de garantia cessará caso:
 - O produto seja examinado, adulterado ou consertado fora de Assistência Técnica Autorizada.
 - Ocorra a utilização de peça ou componente não original.
 - O produto seja ligado em tensão diferente daquela para qual foi projetado.
 - O defeito seja decorrente de uso inadequado ou negligência do consumidor em relação às instruções do manual.
 - Danos sejam causados por ação de agentes da natureza (enchentes, maresia, raios, etc.).
 - O produto seja utilizado para fins não domésticos.
 - Não sejam seguidas as recomendações de conservação, conforme manual.
 - Ausência ou adulteração do número de série.

BRITÂNIA ELETRÔNICOS S.A

Rua Dona Francisca, 12.340 - Bairro Pirabeiraba - Joinville/SC
CEP 89.239-270 - Insc. Est. 254.861.660 - CNPJ 07.019.308/0001-28
FABRICADO NA CHINA

(47) 3431-0499
www.philco.com.br

