

Nº	MODIFICAÇÃO	VISTO	REG.	MDEJ.	POR	DATA
0	Liberação	-	-	000-00	Jeferson	17-09-2008
1	Alteração cabo --> conector com plug padrão	-	-	000-00	Jeferson	30-12-2010
2	Troca de fone para PC/AUX IN.	-	-	000-00	Jeferson	23-02-2011
3	Mudança no SETUP	-	-	000-00	Jeferson	26-04-2011

ESTE DESENHO É PROPRIEDADE EXCLUSIVA DA BRITÂNIA ELETRODOMÉSTICOS LTDA. E NÃO PODERÁ SER UTILIZADO POR TERCEIROS

DES.	DATA	MATERIAL	QUANTIDADE	
Jeferson	26-04-2011			
VERIF.	DATA	TRATAMENTO	TOL. N° ESPECIF.	ESCALA
André	26-04-2011			SEM ESCALA
APROV.	DATA	PRODUTO	ESTRUTURA	FOLHA
Thamy	26-04-2011	BS392	708261	1/1
TÍTULO			NÚMERO	REV.
BRITÂNIA			863-05/00	3
			Etiquetas - Labels	

1 2 3 4 5 6

H
G
F
E
D
C

Parabéns pela escolha de um produto **Britânia**.

Para garantir o melhor desempenho do produto, **ler atentamente as recomendações a seguir**.

Este Manual de Instruções trás informações das características e do funcionamento do aparelho. Não descartar este acessório após a compra, pois servirá de consulta no futuro em caso de eventuais problemas com o aparelho.

Seguir corretamente as instruções do Manual para não invalidar a garantia.

Devido aos avanços tecnológicos e ao sistema de produção por lotes, algumas das telas e ilustrações deste manual poderão ser um pouco diferentes das telas e ilustrações do seu aparelho.

ÍNDICE

RECOMENDAÇÕES	01
CONTEÚDO DA EMBALAGEM	10
PRINCIPAIS CARACTERÍSTICAS	11
O APARELHO	12
CONTROLE REMOTO	15
MONTAGEM E INSTALAÇÃO	21
MODOS DE OPERAÇÃO	28
AJUSTES E CONFIGURAÇÕES	45
SOLUÇÕES DE PROBLEMAS	52
PERGUNTAS MAIS FREQUENTES	54
GLOSSÁRIO	56
ESPECIFICAÇÕES TÉCNICA	59

RECOMENDAÇÕES

A **Britânia** garante o bom funcionamento deste aparelho. Porém, é necessário que sua utilização seja adequada para que o usuário desfrute do máximo que o aparelho pode proporcionar sem prejudicar a sua saúde.

Cuidados com o LOCAL DE INSTALAÇÃO, PRECAUÇÕES QUANTO À SEGURANÇA, MANUSEIO E LIMPEZA, CUIDADOS COM O DISCO e MEIO AMBIENTE são descritos a seguir e devem ser obedecidos.

Muitos dos "problemas" que acometem os produtos eletrônicos têm como causa a desinformação em relação ao aparelho ou até mesmo uma conexão equivocada por parte do usuário. Existe uma grande probabilidade do usuário resolver eventuais contratempos de operação ou funcionamento insatisfatório do aparelho apenas consultando o manual do usuário. Antes de submeter o aparelho a um posto de *Assistência Técnica Autorizada Britânia*, acompanhar atentamente o fluxograma a seguir.

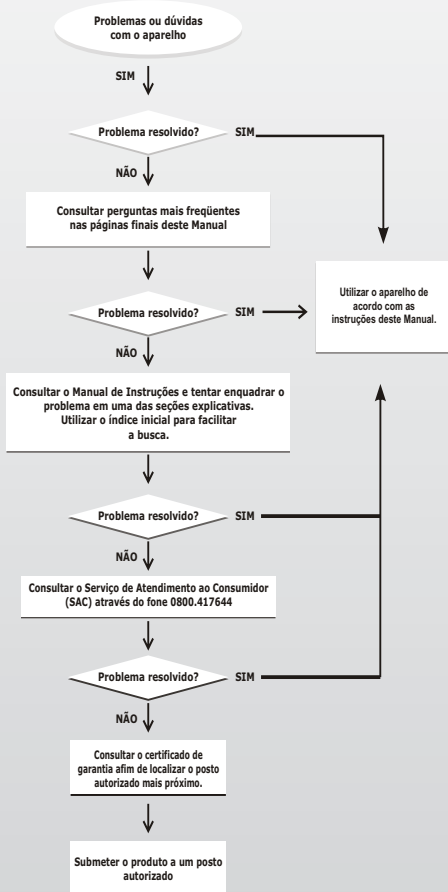

LOCAL DE INSTALAÇÃO

- Instalar o aparelho sobre uma superfície firme, plana e horizontal.
- A ventilação normal do produto não deve ser impedida. Os orifícios de ventilação devem ficar sempre desobstruídos.
- Não expor o aparelho à luz solar direta.
- Não utilizar este aparelho perto de fontes de calor, incluindo aquecedores, fogões, ou outros tipos de aparelhagens que gerem calor.
- Não colocá-lo próximo ao mar nem próximo a locais poeirentos e arenosos.
- Não operar o aparelho em ambientes abafados, tais como pequenas salas. Pode existir um superaquecimento do aparelho.
- O produto não deve ser exposto a gotejamentos nem a respingos. Objetos com líquidos, como vasos, não devem ser colocados sobre o produto.

PRECAUÇÕES QUANTO À SEGURANÇA

- É recomendável para a maioria dos aparelhos a sua instalação num circuito único, ou seja, um circuito sem ramificações nem saídas adicionais para a alimentação do aparelho.
- Não instalar vários equipamentos numa mesma tomada. Isso sobrecarregará o circuito e aumentará o risco de incêndios.
- São perigosas as tomadas de parede soltas, danificadas ou sobrecarregadas, cabos de extensão fissurados ou danificados e isolamentos rachados. Qualquer uma dessas situações poderá causar choques elétricos ou fogo.
- É necessário inspecionar regularmente o cabo do seu aparelho e, se este apresentar sinais de danos ou deterioração, desligá-lo, suspender a utilização do aparelho e proceder à substituição do cabo por outro cabo de origem, mas sempre por meio de um agente de reparação autorizado.

- Proteger o cabo elétrico contra danos físicos ou mecânicos, tais como: ao ser dobrado, torcido, pisado, preso por uma porta ou calçado.
- Não misturar pilhas de marcas diferentes nem pilhas gastas com pilhas carregadas.
- Jamais desmontar o aparelho. Não tocar o interior do produto nem inserir um objeto metálico. Qualquer uma dessas operações poderá causar choque elétrico ou falhas no aparelho.
- Quando houver tempestades, desligar o cordão elétrico da tomada elétrica e se estiver sendo utilizado ao ar livre interromper o uso.
- Nunca desligar o aparelho puxando pelo fio; segurar firmemente o plugue e então puxar para desconectar.
- Para proteção contra choques ou outros acidentes não imergir o cordão elétrico, o plugue ou o próprio aparelho na água ou em qualquer outro líquido.
- O uso de acessórios que não sejam originais do aparelho pode prejudicar o funcionamento do produto, além da perda da garantia.
- Pode haver algum ruído de interferência se alguma lâmpada fluorescente for ligada ou desligada próxima ao aparelho. Isto não é defeito.
- Para não perder a garantia e evitar problemas técnicos, não tentar consertar o aparelho em casa. Quando precisar, levar a uma *Assistência Técnica Autorizada* **Britânia**.
- Não utilizar aparelhos apresentando qualquer tipo de dano no cordão elétrico, no plugue ou em outros componentes. Para substituir qualquer peça danificada procurar um posto de *Assistência Técnica Autorizada* **Britânia**.

- Evitar o uso prolongado do aparelho com volume superior a 85 dB. Níveis de ruídos acima deste valor podem ser prejudiciais à audição humana.

NÍVEIS DE DECIBÉIS	EXEMPLOS PARA SIMPLES COMPARAÇÃO
30 dB	Brisa na floresta, biblioteca silenciosa.
40 dB	Geladeira, sala de estar.
50 dB	Trânsito leve, escritório silencioso.
60 dB	Ar condicionado a seis metros de distância, máquina de costura.
70 dB	Aspirador de pó, secador de cabelos.
80 dB	Tráfego médio na cidade, coletor de lixo.
90 dB	Metrô, máquina de cortar grama.
100 dB	Serra elétrica, furadeira pneumática.
120 dB	Concerto de <i>Rock</i> em frente às caixas acústicas, trovão.
140 dB	Espingarda de caça, avião a jato.

Abaixo está a simbologia relacionada à segurança utilizada no aparelho.



O sinal em forma de raio é destinado a alertar o usuário para a presença de tensões perigosas no interior do aparelho. Tocar componentes internos poderá resultar em choque elétrico para as pessoas.



O ponto-de-exclamação é destinado a alertar o usuário para a existência de instruções importantes de uso.



Para reduzir o risco de choque elétrico ou incêndio, não abrir o gabinete do aparelho.



Este símbolo indica que o aparelho pertence a uma categoria de produtos *laser* de primeira classe. O raio *laser* poderá causar queimaduras por radiação se tocar diretamente o corpo humano.

MANUSEIO E LIMPEZA

- O aparelho em modo Stand-by consome uma quantidade mínima de energia (entre 10 e 40% do consumo nominal). Para evitar o consumo total de energia elétrica, deve-se remover o cabo de alimentação da tomada.

- Retirar o plugue da tomada antes de realizar qualquer tipo de limpeza.
- Não mover o aparelho subitamente de um ambiente muito frio para um quente. Quando um leitor de CDs / DVDs é movido de um ambiente frio para um quente, pode haver a formação de umidade condensada sobre o leitor, o que comprometerá a operação correta. Nesse caso, aguardar de 1 a 2 horas antes de retornar à execução.
- Não limpar o gabinete do aparelho com detergentes nem solventes fortes, pois esses podem danificar o acabamento da superfície do aparelho.
- Manter todo aparelho elétrico fora do alcance de crianças, especialmente quando estiver em uso.
- Não deixar o aparelho ligado sem ninguém por perto.
- Se o leitor de CDs / DVDs for submetido a choque ou a movimento brusco enquanto estiver executando um *CD/DVD*, poderá ocorrer ruído. Isso não é defeito.
- Não inserir nenhum objeto dentro do compartimento do disco. Isso pode causar danos ao mecanismo.
- Quando estiver movimentando o aparelho, primeiro certificar-se de retirar o disco de dentro dele. Se o aparelho for carregado com um disco, este poderá ser danificado.
- A nota fiscal e o certificado de garantia são documentos importantes e devem ser guardados para efeito de garantia.

CUIDADOS COM O DISCO

Os *CDs* são construídos para suportar uma certa quantidade de poeira, sujeira e riscos, porém, devem ser tratados com o mesmo cuidado utilizado com os discos analógicos convencionais (vinil). Sempre proteger o disco contra arranhões, sujeira, poeira, etc.

Recomendamos que, durante os períodos em que não sejam usados, os discos permaneçam guardados em suas caixas originais. Se um disco for tratado com cuidado, a única manutenção necessária para manter uma excelente reprodução de som será limpá-lo com um pano, como indicado abaixo nas ilustrações.

IMPORTANTE

- Não armazenar discos em locais com alta temperatura ou alta umidade. Os discos podem entortar e não serão executados corretamente. Além disso, os discos com umidade condensada sobre eles podem não ser executados. Limpar qualquer umidade dos discos com um pano macio e seco. Certificar-se de que esses discos estejam totalmente secos antes de usá-los.

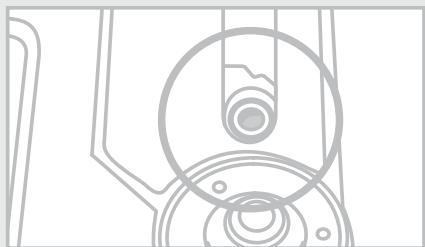

- Alguns *CD-R[W]* podem não ser reproduzidos pelo aparelho dependendo da qualidade da gravação, condições físicas do disco ou características do dispositivo de gravação. Além disso, o disco NÃO será reproduzido caso não tenha sido devidamente finalizado.

- Não tentar abrir o compartimento de *discos* quando estiver reproduzindo.
- Não utilizar *discos* que tenham formatos irregulares ou diferentes do padrão.
- Jamais tocar no leitor óptico (figura ao lado), pois poderá causar mau funcionamento e é uma peça de reposição de alto custo.

Abaixo estão algumas dicas de como manusear corretamente um disco.



- Para manusear o disco, utilizar apenas uma das duas maneiras ilustradas (não tocar o lado espelhado).



- Para limpar um disco, usar apenas um pano macio.



- Nunca usar benzina nem tiner, porque estes produtos danificarão o disco.

- O disco sempre deve ser limpo em linha reta, a partir do centro em direção à extremidade. Nunca limpá-lo com movimentos circulares.



- Jamais colocar um disco sobre outros equipamentos nem próximo a fontes de calor. Evitar algum local onde o disco fique exposto à luz solar direta por longos períodos.

MEIO AMBIENTE

Embalagem

Um terço do consumo de papel destina-se a embalagens. E alguns têm um período de uso inferior a 30 segundos. Contribuir para a redução do consumo dos recursos naturais.

O material utilizado para a embalagem e proteção do aparelho e acessórios é reciclável. Ex.: Caixas de papelão, plásticos, isopores, etc. podem e devem ser reciclados sempre que possível.

Pilhas

Todos os tipos de pilhas devem receber atenção especial. Uma só pilha contamina o solo durante 50 anos.

As pilhas incorporam metais pesados tóxicos. Portanto, observar a legislação local quanto ao destino adequado dos materiais que serão descartados. Pilhas e baterias nunca devem ser jogadas junto ao lixo comum.

Produto

O simples fato de ter adquirido este modelo já demonstra certa responsabilidade ecológica, pois sabe-se que eletroeletrônicos recentes e de qualidade gastam menos energia.

Este produto é constituído de várias partes que podem ser reaproveitadas (recicladas) por empresas especializadas. Logo, ao descartá-lo, manter mesma consciência ecológica inicial e não destiná-lo ao lixo comum. Informar sobre os locais para o correto fim de vida.



A consciência ecológica deve depender de cada um, porém, é um ato que afeta a todos.

CONTEÚDO DA EMBALAGEM

Acompanham o produto os seguintes acessórios:



Manual de Instruções



Guia Rápido



Certificado de garantia

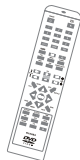

Controle Remoto



Antena AM e FM



Cabo áudio e vídeo

Para informações sobre prazos de garantia, consultar certificado de garantia.

IMPORTANTE

- Manual de Instruções é um guia de referência que deve ser consultado sempre que houver dúvidas quanto à instalação, operação e manuseio do aparelho. Nunca realizar operações duvidosas, caso seja mal utilizado, podem ocorrer danos permanentes no aparelho.
- O Certificado de Garantia possui o tempo de garantia do aparelho e a localização dos postos autorizados mais próximos. Guardar para eventuais problemas com o aparelho.
- O controle remoto é exclusivo para uso das funções digitais, como as operações básicas do aparelho. Controle de volume, funções de reprodução de discos *DVDs*, entre outros.
- O Guia Rápido é uma boa alternativa ao uso do Manual de Instruções. Ele exibe as informações de forma concisa e é totalmente ilustrado, proporcionando um fácil entendimento.
- O cabo de áudio (vermelho e branco) e vídeo (amarelo) conecta o aparelho a um televisor.
- As pilhas são a fonte de energia para o controle remoto do aparelho. Elas, portanto, devem ser instaladas, utilizadas e descartadas de acordo com a legislação vigente na respectiva cidade.
- A antena AM e FM é um acessório a ser utilizado juntamente com a função rádio, o que facilita a recepção e aumenta a qualidade da recepção.

PRINCIPAIS CARACTERÍSTICAS

Algumas das principais características do aparelho são:

- Entradas USB | cartão de memória MMC / SD/ MS | áudio auxiliar
- Rádio AM / FM estéreo com sintonia digital e memória programável
- Reproduz DVD | DVD-R/RW | DVD+R/RW | VCD | SVCD | CD | CD-R/RW | MP3.
- Saídas S-vídeo | vídeo componente | vídeo composto | áudio digital coaxial⁽¹⁾ | fone de ouvido
- Funções PROGRAM | REPEAT | ZOOM⁽²⁾
- Bivolt automático

(1) Necessita de decodificador externo

(2) Funções disponíveis na operação como DVD (operação junto à TV)

O APARELHO

É essencial conhecer profundamente o aparelho ANTES do uso inicial para o correto manuseio dele. Nesta sessão o usuário irá encontrar a localização dos botões de operação, das conexões possíveis e necessárias e também as principais informações contidas no *display*.

VISTA FRONTAL

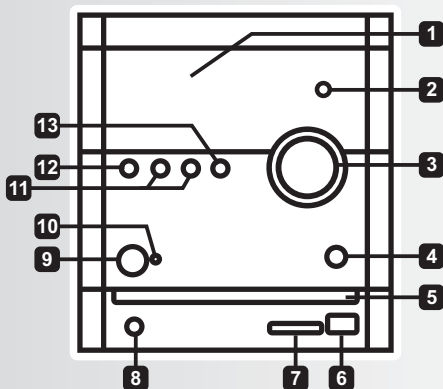

- 1 DISPLAY LCD:** Visor de cristal líquido
- 2 SENSOR:** Sensor do controle remoto.
- 3 VOLUME:** rotacionar este botão para diminuir / aumentar o volume.
- 4 OPEN/CLOSE:** botão de abertura/fechamento do compartimento de discos.

- 5 COMPARTIMENTO DE DISCOS.**
- 6 *USB:*** entrada para dispositivos *USB 1.0/2.0*
- 7 *SD/MMC/MS:*** entrada para cartões de memória
- 8 *PC/AUX IN:*** entrada auxiliar de áudio estéreo.
- 9 *STANDBY:*** pressionar este botão para ligar ou desligar o modo de espera.
- 10 LED INDICADOR DE STANDBY**
- 11 *PREV/NEXT:*** botões para pular faixa para trás ou para frente no *DISCO/USB/SD*.
- 12 *PLAY/PAUSE:*** botão de reprodução/pausa do *DISCO/USB/SD*.
- 13 *SOURCE:*** pressionar para escolher entre os modos de funcionamento (disco – rádio – entrada auxiliar)

VISTA TRASEIRA

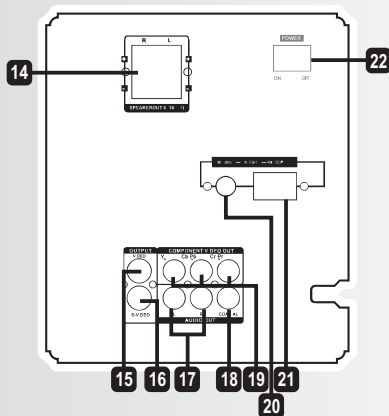

- 14** **SPEAKER OUT:** saída para R/L alto-falante.
- 15** **SAÍDA VÍDEO COMPOSTO**
- 16** **SAÍDA DE S-VIDEO**
- 17** **R/L:-** saída de áudio RCA
- 18** **COAXIAL:** saída de áudio digital coaxial.
- 19** **SAÍDA VÍDEO COMPONENTE**
- 20** **ENTRADA PARA ANTENA FM.**
- 21** **ENTRADA PARA ANTENA AM.**
- 22** **POWER** - liga (ON) / desliga (OFF) o aparelho

CONTROLE REMOTO

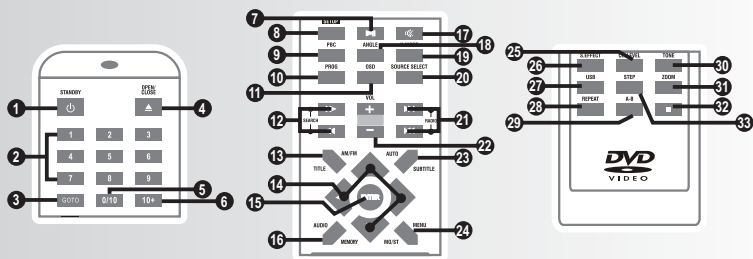

- 1 STANDBY:** pressionar este botão para ligar ou desligar o modo de espera (*STAND-BY*), se a alimentação principal estiver ligada (botão *ON/OFF* no painel traseiro do aparelho na posição *ON*).
- 2 BOTÕES NUMÉRICOS:** pressionar estes botões para selecionar a faixa ou título desejado.
- 3 GO TO:** pressionar este botão para acessar um determinado ponto da mídia que está sendo reproduzida.
- 4 OPEN/CLOSE:** pressionar este botão para ejetar ou recolher a bandeja para o disco.
- 5 0/10:** este botão serve, tanto para o dígito 0 (no momento em que se está inserindo caracteres numéricos em um menu) quanto para se entrar em um capítulo ou na faixa 10 de um disco.
- 6 10+:** pressionar este botão para acessar faixas, capítulos ou títulos igual ou superiores a 10.

- 7 PLAY/PAUSE:** pressionar este botão para iniciar ou pausar a reprodução.
- 8 SETUP:** pressionar este botão para acessar o menu de configurações.
- 9 PBC:** quando executando um disco *VCD*, este botão liga ou desliga o menu inicial.
- 10 PROG:** pressionar este botão para programar a ordem de reprodução dos capítulos, títulos ou faixas. Usar esse botão para listar os arquivos em ordem alfabética, eliminando disposição por pastas, quando reproduzir arquivos em formato áudio, vídeo ou foto.
- 11 OSD:** pressionar este botão para que sejam exibidas na tela do televisor as informações correspondentes ao que está sendo reproduzido.
- 12 F.FWD/SEARCH/ B.FBWD/SEARCH:** no modo DISCO, pressionar este botão para avançar ou retroceder a um trecho da música ou vídeo que está sendo reproduzido. No modo RÁDIO, pressionar este botão para avançar ou retroceder uma faixa de frequência.
- 13 TITLE/AM/FM:** no modo DISCO, pressionar este botão para selecionar diferentes títulos em um mesmo disco. No modo RÁDIO, pressionar este botão para alternar entre a banda AM e FM.
- 14 SETAS DE NAVEGAÇÃO:** (Esquerda, direita, baixo e cima)
- 15 ENTER:** pressionar este botão para confirmar a seleção.
- 16 AUDIO/MEMORY:** no modo DISCO, seleciona a trilha sonora do disco, se houver mais de uma gravada. EX.: português 2.0, português 5.0, inglês 2.0, inglês 5.1, etc. No modo RÁDIO, pressionar este botão para memorizar uma estação sintonizada.
- 17 MUTE:** pressionar este botão para desligar a saída de áudio da unidade principal.

- 18 ANGLE:** pressionar este botão para selecionar diferentes ângulos gravados no disco.
- 19 V-MODE:** pressionar este botão para selecionar o modo da saída de vídeo.
- 20 SOURCE SELECT:** pressionar este botão para selecionar diferentes entradas de sinais, tais como *DVD*, *RÁDIO* e *AUXILIAR*.
- 21 NEXT / RADIO / PREV / RADIO:** no modo DISCO, pressionar este botão para avançar ou voltar uma faixa ou capítulo. No modo RÁDIO, pressionar este botão para localizar a estação seguinte ou anterior da rádio memorizada.
- 22 VOLUME-/+:** pressionar este botão para diminuir ou aumentar o volume.
- 23 SUBTITLE/AUTO:** no modo DISCO, pressionar este botão para mostrar as legendas disponíveis no disco. No modo RÁDIO, pressionar este botão para realizar a busca automática das estações.
- 24 MENU/MO/ST:** no modo disco, pressionar este botão para acessar o menu do disco, quando houver. No modo RÁDIO FM, pressionar este botão para alternar entre modo ESTÉREO E MONO.
- 25 CH-LEVEL:** pressionar este botão para selecionar um canal, em seguida pressionar VOLUME + ou - para ajustar a intensidade do reforço da intensidade do volume.
- 26 S.EFFECT** – pressionar este botão para selecionar diferentes tipos de efeitos de som (*hall*, *salão*, *teatro*, etc.).
- 27 USB/CARD/DISC:** pressionar este botão para alternar entre os modos *USB* e *DISCO*.

- 28 REPEAT:** pressionar este botão para repetir a execução de um capítulo ou título (para *DVDs*), ou repetir a execução da faixa atual ou todas as faixas (para *VCDs/CDs*).
- 29 A-B:** pressionar este botão para que o aparelho repita seções entre dois pontos específicos (A-B).
- 30 TONE:** pressionar este botão para regular a tonalidade do som (regula a sensação dos sons graves, e agudos).
- 31 ZOOM:** pressionar o botão *ZOOM* para ampliar ou reduzir o tamanho da imagem.
- 32 STOP:** pressionar este botão uma vez para parar momentaneamente a reprodução ou pressionar uma segunda vez para parar definitivamente a execução.
- 33 STEP:** pressionar este botão para visualizar as imagens quadro a quadro.

Instalação das pilhas

1º Passo - Antes de usar o controle remoto, o usuário deverá remover a proteção isolante. Esta proteção foi instalada para isolar a bateria e evitar que se descarregue antes do uso.

Para substituir a pilha do controle remoto proceder da seguinte forma.

2º Passo – Remover a tampa do compartimento da pilha do controle remoto pressionando a trava com o polegar e puxando-o para fora.

3º Passo – Inserir duas pilhas do tipo (AAA), assegurando-se de que a polaridade das mesmas corresponda às marcas dentro do compartimento ((+) para cima).

4º Passo – Recolocar a tampa no lugar, empurrar o suporte cuidadosamente até ficar bem travado na posição original.

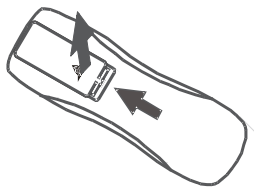

1ºPasso

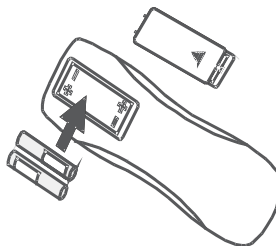

2ºPasso

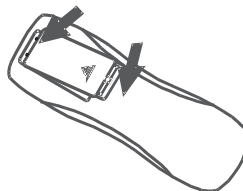

3ºPasso

Quando trocar as pilhas

•Se o controle remoto apresentar falhas de funcionamento ou funcionar apenas a curtas distâncias, trocar as pilhas que provavelmente elas estão gastas. Não pressionar com força excessiva os botões do controle remoto.

IMPORTANTE

- O controle remoto atua sobre um sensor localizado na parte frontal do aparelho e tem um alcance de 5 metros. Deve ser utilizado dentro de uma abertura de 30°, para a esquerda ou direita, das laterais do aparelho.
- Não deixar objetos entre o sensor do aparelho e o controle remoto. Isso poderá causar mau funcionamento do controle pois interromperá o sinal enviado ao aparelho.
- Não apontar luzes brilhantes para o sensor do controle remoto situado na parte dianteira do aparelho. Dianteira do aparelho.
- Manter a pilha fora do alcance de crianças. Em caso de ingestão, deve-se consultar um médico imediatamente.
- Não manusear a pilha com objetos metálicos.
- Não misturar pilhas de marcas diferentes ou pilhas gastas com pilhas novas.
- Retirar as pilhas do controle remoto, se o usuário não for utilizá-lo por um longo período de tempo.
- Ao utilizar o controle remoto, não se devem pressionar as teclas utilizando força em demasia. Isto poderá comprometer o funcionamento deste acessório no curto prazo.

SensordoControleRemoto

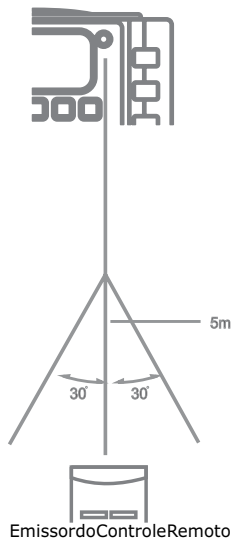

MONTAGEM E INSTALAÇÃO

Para que se possa extrair o máximo de qualidade tanto no áudio quanto no vídeo, é necessário preparar o aparelho adequadamente, efetuando todas as conexões de forma segura e tendo em mente que as conexões poderão ser feitas dependendo da disponibilidade das entradas no televisor/monitor e em equipamentos secundários, tais como amplificadores.

Nesta seção, o leitor irá se familiarizar com as conexões disponíveis nestes aparelhos. Seguir as instruções abaixo.

- 1-Retirar o aparelho e os acessórios da caixa cuidadosamente.
- 2-Ler atentamente o manual de instruções antes de ligar o aparelho na tomada.
- 3-Ligar o aparelho na tomada e efetuar as conexões conforme instruções a seguir.

IMPORTANTE:

- Este aparelho é bivolt automático.

Conexões Caixas Acústicas

Cada caixa acústica possui um conector independente e o mesmo tem que ser encaixado no painel traseiro do aparelho de acordo com a respectiva cor.

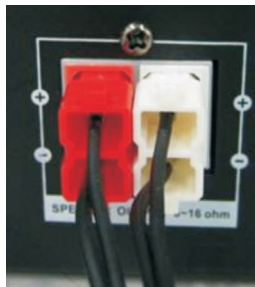

- Remover os conectores puxando pelo cabo pode danificar o mesmo e prejudicar na qualidade do som.
- A Philco não efetuará a troca das caixas acústicas caso ocorra danos ao conector conforme citado acima.

ÁUDIO

Saídas de áudio estéreo e digital coaxial.

Saída estéreo

A figura a seguir ilustra a conexão estéreo do aparelho com o televisor e com as caixas acústicas. No caso a ligação com a TV, o áudio será amplificado pelos alto-falantes do próprio televisor.

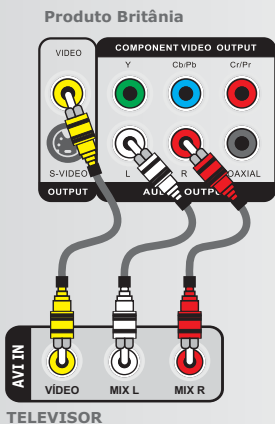

Usar um par de cabos AV (vermelho para conexão do canal direito / branco para conexão do canal esquerdo).

Conectar o terminal de saída estéreo do aparelho à TV.

Os cabos acompanham o produto.

Saída de áudio digital coaxial - usar o cabo coaxial especial para conectar o terminal de saída coaxial do aparelho ao terminal de entrada coaxial do amplificador de potência. Cabo não incluso.

Produto Britânia

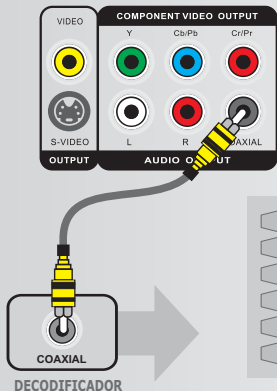

Conectar o terminal de saída coaxial do DVD ao terminal de entrada coaxial do amplificador de potência.

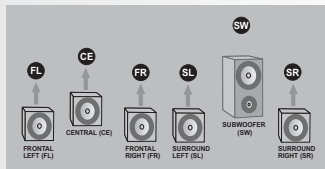

VÍDEO

As conexões de vídeo são absolutamente necessárias para a utilização do aparelho como DVD player, visto que permitirão que a imagem gerada pelo aparelho seja projetada em um televisor / monitor externo.

Os modelos deste manual possuem três saídas de vídeo, sendo elas por ordem crescente de qualidade o vídeo composto, S-VIDEO e vídeo

componente (P-SCAN). O recurso P-SCAN é um método de se projetar as linhas de resolução na tela do televisor / monitor e que melhora a qualidade da imagem.

Para alternar dentre as saídas de vídeo existentes, existem duas possibilidades a saber.

VIA SETUP – o usuário poderá acessar o SETUP do aparelho, selecionar a opção de vídeo e em seguida escolher diretamente a opção de vídeo desejada (Consultar seção de CONFIGURAÇÕES DE VÍDEO para maiores informações).

VIA ATALHO NO CONTROLE REMOTO – é possível habilitar a saída de vídeo desejada através de um atalho no controle remoto do aparelho. Pressionar repetidamente o botão V-MODE mostrado na figura abaixo para alternar dentre as opções.

A seqüência de alternância entre as saídas é a seguinte:



S-VIDEO – COMPONENTE - PSCAN

IMPORTANTE

Para todas as conexões de vídeo mostradas, o usuário deverá efetuar as conexões de áudio.

Saída de vídeo composto - A figura abaixo ilustra a conexão de vídeo composto com um televisor. Neste modo de transmissão de sinais de vídeo, os sinais de transmissão de cor e imagem são misturados e enviados pelo mesmo cabo.

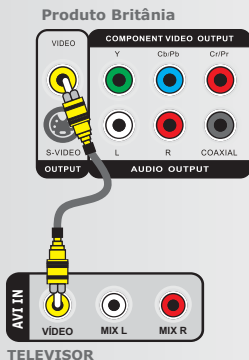

Utilizar o cabo de terminal amarelo que acompanha o produto para estabelecer a conexão.

Saída de vídeo componente e S.Vídeo - A figura abaixo ilustra a conexão de vídeo componente e S.Vídeo com um televisor.

VÍDEO COMPONENTE - Neste modo de transmissão de sinais de vídeo, cada cabo transmite uma determinada informação, ou seja, o conector Y (verde) transmite imagem em preto e branco e os conectores Pb ou Cb (azul) e Pr ou Cr (vermelho) transmitem a cor. Assim, os sinais de cor e imagem não são misturados e a qualidade da imagem final obtida no televisor apresenta uma qualidade superior ao do vídeo composto.

S.VÍDEO - Neste modo de transmissão de sinais de vídeo utilizamos um cabo especial cujo conector não é do tipo RCA como os dois anteriores. Pode ser encontrado na maioria das lojas de materiais eletrônicos. Neste cabo, existem dois fios no seu interior. Um transmite informações de cor e o outro de luminosidade. Como consequência, a qualidade final também é superior ao vídeo composto.

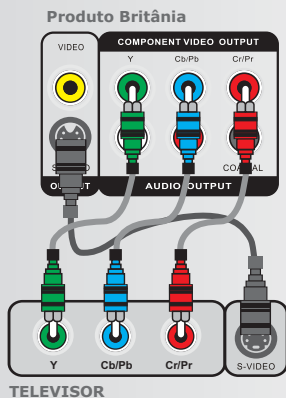

Para a conexão vídeo componente utilizar os cabos com os terminais vermelhos, verdes e azuis (não acompanha o produto). Para a conexão S.Vídeo Utilizar um cabo especial (não acompanha o produto).

IMPORTANTE

- Para todas as conexões mostradas acima, o usuário deverá acessar o *Setup* do aparelho e configurá-la de acordo com a conexão efetuada.
- A saída de vídeo composto permanecerá sempre ligada, independente do ajuste escolhido
- Não usar todos os tipos de conexão ao mesmo tempo, pois a imagem poderá ser afetada.

- Somente a conexão física que corresponde à configuração efetuada no vídeo poderá produzir uma imagem normal.
- A função *Progressive Scan* só poderá ser utilizada se a conexão de vídeo for vídeo componente. A TV deve ser compatível com tal recurso.
- Algumas das conexões de vídeo apresentadas poderão não estar disponíveis no seu televisor.
- O aparelho vem configurado de fábrica para a saída de vídeo composto. Para utilizar o vídeo componente, habilitar a saída.
- Conexões equivocadas por parte do usuário poderão danificar permanentemente o DVD *player*.

MODOS DE OPERAÇÃO

Estes aparelhos possuem vários modos de operação. Para conhecê-las, ler as instruções a seguir.

Algumas características podem não ser aplicáveis pois dependem do modelo adquirido. Atentar a este detalhe.

FONES DE OUVIDO

Estes modelos possuem saída para Fone de Ouvido, permitindo ao usuário escutar o som sem perturbar demais ocupantes do recinto. Para usar o recurso seguir com os passos abaixo:

- 1-** Conectar os fones de ouvido (não incluso) na respectiva entrada;
- 2-** Ajustar o controle de volume para o nível mínimo;
- 3-** Colocar os fones nos ouvidos e ajustar o volume para um nível confortável de audição.

IMPORTANTE

Quando fones de ouvido externos estão conectados, os alto-falantes do aparelho ficam desligados (sem som), porém, se o aparelho estiver conectado a um televisor, o som deste sairá normalmente.

ENTRADA AUXILIAR

Os modelos contidos neste manual podem ser utilizados como amplificador de potência para executar programas de rádios-portáteis, aparelhos de televisão, *MP3 Players* e similares, desde que tais aparelhos sejam projetados para que o sinal de áudio possa ser entregue através de um conector do tipo P2.

Observar os seguintes passos para conectar estes aparelhos a outros:

- 1-** Ligar o aparelho utilizando o cordão elétrico AC.
- 2-** Pressionar o botão **SOURCE** até que o display mostre **LINE**.
- 3-** Conectar o outro aparelho à entrada **PC/AUX IN** do aparelho com o cabo **LINE OUT** fornecido com o outro aparelho.
- 4-** Ligar o outro aparelho. A execução começará.

Neste momento será possível ouvir o som produzido pelo aparelho conectado.

IMPORTANTE

Todas as operações de reprodução estarão disponíveis somente no aparelho externo. Apenas o ajuste de volume poderá ser feito no aparelho Britânia.

MODO RÁDIO

Este aparelho permite sintonizar estações de rádio AM, FM e FM estéreo. Seguir as instruções abaixo para a correta utilização dele:

IMPORTANTE

•O circuito demodulador de freqüências desses aparelhos é projetado para sintonizar estações de rádio cujo sinal é transmitido por geradoras brasileiras. A utilização de um desses aparelhos em outro país poderá causar recepção pobre ou até mesmo nula.

1-Pressionar a tecla das funções *SOURCE* no painel frontal ou a tecla *Source Select* do controle remoto para a função *RADIO*, pressionar a tecla *AM/FM* para selecionar a banda desejada.

2- Sintonizar a estação desejada pressionando a tecla *SEARCH +/-*. Pressionar as teclas para frente e para trás até obter o som mais forte e mais claro. Para busca automática de sintonia pressionar a tecla *Auto*.



3- Para acompanhar se a frequência do aparelho está próxima à da estação desejada, visualizar no *display*.



4- Ajustar o nível de volume num nível confortável.

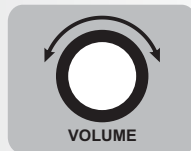

5- Para mudar para outro modo de operação pressionar a tecla de funções *Source* ou a tecla *Source select* e para desligar pressionar **STANDBY** ou **POWER**.

MODO DISCO

Esta seção se destina a detalhar os passos a serem seguidos para reprodução de discos do tipo CD e DVD. Para que o leitor se familiarize com tal tecnologia, apresenta-se previamente alguns pontos e detalhes relevantes a tal operação.

Tipos de discos

Existem atualmente no mercado dois diferentes tipos de disco, cuja principal diferença é a capacidade de armazenamento, fato esse que leva fabricantes e gravadoras a destinarem diferentes empregabilidades para tais. Entre eles, os mais comuns são:

1) CD (Compact Disc): Com capacidade de 700MB, esse tipo de disco revolucionou o mercado de leitores de dados. Foi introduzido

rapidamente a aparelhos de áudio e computadores, trazendo maior comodidade perante ao uso de fitas do tipo K7, discos de vinil e leitores de disquete para computadores.

Os CD's podem ser adquiridos em diversas formas de gravação, contendo os mais variados tipos de arquivos, onde os mais comuns são:

- CD-DA: CD's musicais do tipo comuns, geralmente com 20 músicas.
- CD-ROM: Programas, softwares ou jogos para computadores.
- CD-R: CD's que são vendidos "vazios" cujo consumidor tem a liberdade de gravar (1 só vez) arquivos de seu interesse.
- CD-RW: Disco similar ao CD-R mas que pode ser gravado mais vezes (permite apagar o que foi gravado).
- VCD: Trata-se de um CD gravados com arquivos de vídeo. Esse recurso permite que o usuário possa ter maior iteratividade com o conteúdo do disco através do recurso PBC (playback control). Discos no formato VCD que foram gravados com recurso PBC, possuem um menu de reprodução, similar ao encontrados nos discos de filmes em DVD.
- SVCD: Disco similar ao VCD cuja diferença está no codificação empregada para gravação dos vídeos.

2) DVD (Digital Video Disc): Disco similar a um CD porém com capacidade de armazenamento muito superior. Discos DVD com dupla camada (dual layer) chegam a permitir gravações de até 8,5GB contra 4,7GB de discos com uma única camada. Podem ser encontrados facilmente como:

- DVD: Largamente empregado pelas indústrias cinematográficas na gravação comercialização de filmes e documnetários.
- DVD-ROM: Programas, softwares ou jogos para computador.

- DVD-R ou DVD+R: Discos DVD do tipo “virgem” cujo consumidor tem a liberdade de gravar (1 só vez) arquivos de seu interesse.
- DVD-RW ou DVD+RW: Disco similar ao DVD-R/+R mas que pode ser gravado mais vezes (permite apagar o que foi gravado).

Diferença entre DVD+R/RW e DVD-R/RW

DVD+R e DVD-R possuem a mesma função e a mesma capacidade, a diferença entre tais discos é o desempenho: discos DVD+R/RW são lidos mais rapidamente do que discos DVD-R/RW. Esta diferença só é percebida durante o processo de gravação de arquivos de dados, isto é, usar como uma mídia de backup. Para fins de reprodução de filmes, essa diferença não pode ser percebida.

Códigos de Regiões

Dado a data de lançamento de um filme variar de país para país, para evitar que o público compre um filme antes que ele seja exibido no cinema do seu país e como medida de proteção desse mercado, os

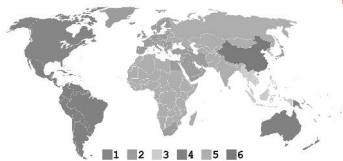

editores de DVDs dividiram o mundo em seis zonas. Deste modo, por exemplo, um DVD editado na zona 1 não pode ser lido por um leitor de DVDs da zona 2. O globo está disposto de acordo com a divisão o:

1-Pressionar o botão *POWER* e *STAND-BY* para ligar o aparelho.

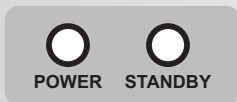

2-Pressionar o botão *OPEN/CLOSE* para abrir o compartimento de discos.



3-Insertir um disco de *DVD* com a face de leitura virada para baixo (face estampada virada para cima).



4-Pressionar o botão *OPEN/CLOSE* para fechar o compartimento de discos.



5-A reprodução do disco iniciará automaticamente. Caso isso não aconteça, pressionar o botão *PLAY/PAUSE*.



6-Geralmente, para filmes gravados em *DVD* um menu é exibido para a escolha do áudio e da legenda. Pressionar as teclas de direção (navegação) para se movimentar entre os itens. Pressionar *ENTER* para confirmar.



7-Pressionar repetidamente a tecla *AUDIO* e *SUBTITLE* para alternar entre os audios e as legendas disponíveis no disco.

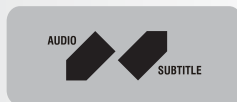

8-Ajustar o volume com os botões VOL+ e VOL-.

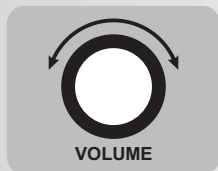

9-Para pausar a reprodução pressionar *PLAY/PAUSE*.

Pressionando esta tecla novamente a reprodução é reiniciada.



10-Para interromper a reprodução, pressionar *STOP*.



IMPORTANTE

- Algumas funções do aparelho podem não funcionar pois dependem da gravação do disco, ou seja, o disco que deve conter as funções para que estas sejam executadas. Exemplo: *Angle, Subtitle, Audio, etc.*
- Uma pequena pausa durante a reprodução do *DVD* pode acontecer. Isso acontece quando o aparelho passa a ler a segunda camada do disco. Isso não é defeito.
- Para *DVD-R/RW, DVD+R/RW, VCD e SVCD*, a capacidade de reprodução dependerá das condições de gravação, formato e da mídia utilizada.

Recursos de reprodução

Durante a reprodução de um disco (CD ou DVD), o aparelho irá habilitar alguns recursos para facilitar e tornar mais agradável a reprodução.

Dentre eles, destacam-se:

- *PLAY/PAUSE/STOP*: Inicia, congela a imagem ou interrompe a reprodução do disco.

-|<< / >>| : recurso que permite trocar a cena em reprodução ou

avancar/recuar rapidamente para buscar um ponto específico.

- **AUDIO**: tecla que permite alternar entre os idiomas de dublagem existentes no disco.

- **SUBTITLE**: tecla que permite alternar entre os idiomas de tradução (legenda) existentes no disco.

- **ANGLE**: exhibe a cena em reprodução de diferentes ângulos de visão. Caso esse recurso esteja disponível no disco, um ícone de uma câmera irá aparecer no canto superior direito da tela.

- **ZOOM**: permite ampliar a cena em reprodução. Como trata-se de uma ampliação digital, pode haver certa distorção da imagem e o aparelho irá indicar na parte superior esquerda que o recurso está ativo.

- **REPEAT**: permite ao usuário reproduzir de maneira contínua um certo conteúdo do disco,

- **A-B**: recurso que permite ao usuário identificar um intervalo específico, entre os pontos A e B, para ser reproduzido repetidamente.

- **STEP**: recurso que permite visualizar a cena de maneira pausada, como uma seqüência de fotografias.

- **Screen Saver**: caso o aparelho fique em modo PAUSE por mais de 10 minutos, o recurso de proteção de tela (similar ao de computador) será automaticamente acionado. Para voltar a exibir o conteúdo do disco, basta pressionar qualquer tecla.

IMPORTANTE:

• Alguns recursos dependem da disponibilidade existente no disco reproduzidos, ou seja, podem não estar acessíveis.

• Somente arquivos **Mp3** serão reproduzidos sem a conexão com um televisor.

• Para **VÍDEOS** e **FOTOS** o usuário deverá conectar o aparelho a um televisor.

REPRODUÇÃO DE ARQUIVOS DE FOTO / ÁUDIO / VÍDEO

Ao reproduzir um disco ou o conteúdo de um dispositivo USB (tópico seguinte), os arquivos serão dispostos na tela do televisor de maneira

organizada através de um navegador (browser), conforme ilustração a seguir. O navegador exibirá automaticamente uma lista de todos os arquivos contidos no dispositivo.

IMPORTANTE

- Para facilitar a execução de arquivos de **ÁUDIO** sem precisar conectar a um televisor, o aparelho organiza automaticamente todos os arquivos contidos no dispositivo em uma única lista (para maiores informações, consultar **MODO SEM SUPORTE DE TV** nas páginas seguintes).
- Para exibir conforme armazenado no dispositivo (**PASTAS**) o usuário deverá pressionar a tecla **MENU** no controle remoto, lembrando que este tipo de configuração somente funcionará com o aparelho conectado a um televisor.
- As pastas e arquivos serão exibidos seqüencialmente e em ordem alfabética na lista ao lado direito do navegador.

Esse aparelho possui compatibilidade com as seguintes extensões de arquivos: FOTO: JPEG | ÁUDIO: MP3

Utilizar as teclas de navegação para selecionar uma pasta, acessá-la e executar o arquivo desejado.

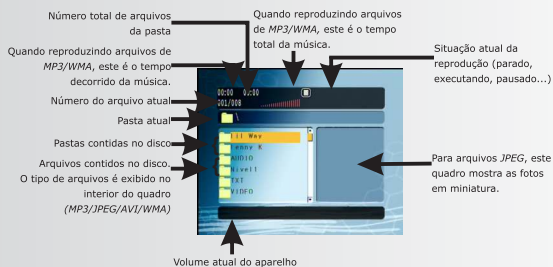

IMPORTANTE

- O nome do arquivo (música, foto ou vídeo) será exibido com no máximo 8 caracteres, incluindo espaços.
- Caso haja arquivos em outros formatos não compatíveis, esses não serão exibidos.
- O número total de arquivos e pastas gravados no disco deve ser inferior a 999.
- Alguns discos podem ser incompatíveis devido a diferentes formatos de gravação ou ao estado do disco.
- Os consumidores devem estar cientes de que é necessária uma autorização para se fazer o *download* de arquivos *MP3* a partir da *internet*. A **Britânia** não tem o direito de distribuir esta autorização.

Recursos para visualização de arquivos *JPEG*

Durante a reprodução de arquivos de imagem em formato *JPEG*, estarão disponíveis os recursos de visualização descritos abaixo:

APRESENTAÇÃO DE SLIDES: Selecionar a foto e aguardar cerca de 5 segundos para que a unidade exiba a imagem seguinte, em ordem alfabética.

ROTACIONANDO AS FOTOS: Com a foto exposta na tela, pressionar os botões de navegação para **ESQUERDA** ou **DIREITA** para girar as fotos em sentido horário ou anti-horário.



- Pressionar **MENU** para retornar ao menu original.

IMPORTANTE

- Durante a apresentação pressionar STOP para ver a fotos no modo miniatura (12 imagens por tela).
- Dependendo do tamanho e número de arquivos *JPEG*, pode demorar algum tempo para o leitor de *DVD/CD* ler o conteúdo do disco. Se não visualizar instruções na tela após vários minutos, alguns dos arquivos podem ser demasiado grandes — reduzir a resolução dos arquivos *JPEG* para menos 2760 x 2048 *pixels* e utilizar outro disco.
- Esse aparelho poderá exibir imagens em formato *JPEG* (extensão .JPG) no padrão de cores *RGB*. Arquivos no padrão *CMYK* não serão suportados.

MODO SEM SUPORTE DA TV

A reprodução de arquivos a partir de dispositivos *USB*, *SD* ou disco é simples e extremamente versátil. Seguir as instruções abaixo: Os arquivo gravados em disco, dispositivos *USB* ou *SD*, podem ser gravados de forma organizada através de pasta ou lista.

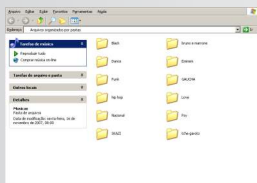

Modo Pasta

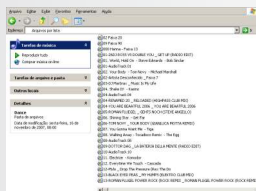

Modo Lista

IMPORTANTE

- Para facilitar a execução de arquivos de **ÁUDIO** sem precisar conectar a um televisor, O aparelho organiza automaticamente todos os arquivos contidos no dispositivo em uma única lista.
- Se o usuário gravar arquivos na raiz do **DISPOSITIVO** ou **CD** será necessário que o primeiro seja de áudio (Mp3), caso contrário a reprodução ficará comprometida.

MODO USB e CARTÃO DE MEMÓRIA

É notável que alguns dispositivos USB (USB HUB / CÂMERAS) ao serem conectados em uma dada porta USB, simplesmente não são reconhecidos inviabilizando a sua utilização. Isso porque existem classes de dispositivos USB englobando cada qual uma categoria de dispositivos de acordo com sua aplicabilidade (vídeo, armazenamento, áudio, impressão, wireless, etc). A porta USB de um computador, por exemplo, é capaz de trabalhar com essas diversas classes, no entanto, dispositivos dedicados tal qual um MICRO SYSTEM não. Os modelos contidos neste manual aceitam apenas dispositivos MSC (Mass Storage Class), ou seja, dispositivos genuinamente com um único intuito. Armazenar dados. Como exemplo tem-se pen-drives, mp3 players, etc. Para maiores informações sobre dispositivos USB, vide seção "CONSIDERAÇÕES SOBRE DISPOSITIVOS USB".

IMPORTANTE

A **Britânia** não se responsabiliza por eventuais perdas de dados contidos em dispositivos USB e Cartão de memória, mesmo se estiverem sendo utilizados com modelos contidos neste manual.

Este modelo é dotado de entrada USB que permite a reprodução de arquivos de FOTO / ÁUDIO / VÍDEO.

Poderão ser reproduzidos todos os formatos compatíveis com o aparelho, conforme anunciado na seção anterior.

A utilização desse recurso é bastante prática, principalmente pela comodidade que se tem gerir o conteúdo do dispositivo USB através de um computador, como adicionar, apagar ou renomear arquivos. Seguir a seqüência para o uso:

1—Conectar a unidade *USB/SD* diretamente na entrada *USB/SD*. Cabos extensores também podem ser usados na entrada *USB*, porém certificar-se de que esteja em boas condições de uso.



2—Se o usuário estiver reproduzindo um disco, seja *DVD*, seja *CD*, é preciso pressionar *STOP* e em seguida a tecla do controle remoto *USB*.



STOP



USB/CARD/DSIC

3—Caso esteja reproduzindo o modo rádio, pressionar a tecla das funções *SOURCE* no painel frontal ou a tecla *Source Select* do controle remoto para a função *DVD*. Seguir o passo do item 2.



4—Uma interface (navegador) contendo os arquivos compatíveis para reprodução bem como os diretórios criados surgirão na tela do televisor. Para executá-los, seguir as mesmas instruções da seção anterior.

IMPORTANTE

- Para facilitar a execução de arquivos de **ÁUDIO** sem precisar conectar a um televisor, O aparelho organiza automaticamente todos os arquivos contidos no dispositivo em uma única lista (para maiores informações, consultar **MODO SEM SUPORTE DE TV** nas páginas seguintes).
- Para exibir conforme armazenado no dispositivo (**PASTAS**) o usuário deverá pressionar a tecla **MENU** no controle remoto, lembrando que este tipo de configuração somente funcionará com o aparelho conectado a um televisor.
- As pastas e arquivos serão exibidos seqüencialmente e em ordem alfabética na lista ao lado direito do navegador.

Considerações sobre os dispositivos USB

Devido ao grande número de dispositivos USB encontrados no mercado, e principalmente ao avanço da tecnologia empregada, alguns dispositivos podem não ser reconhecidos por esse aparelho. Esse fato deve-se à incompatibilidade do driver de suporte. Abaixo existem algumas considerações importantes sobre tal recurso.

- Não há uma relação direta de compatibilidade relacionada a capacidade de armazenamento do dispositivo, e sim a tecnologia nele empregada. Para reduzir a probabilidade de incompatibilidade, procure usar marcas conhecidas no mercado.

- A leitura de alguns arquivos contidos em determinados dispositivos USB podem ser mais lentos que outros. Isso é decorrente de alguns fatores como:

- dispositivo USB com grande quantidade de arquivos;
- arquivos dispostos em muitas pastas e estas contendo subpastas;
- arquivos excessivamente grandes (> 1 MB);
- existência de arquivos não suportados pelo aparelho fazendo com que o mesmo fique tentando reproduzi-los.

- Alguns arquivos visualizados a partir do DVD Player podem ter seus nomes diferentes de quando visualizados a partir do computador . Isso ocorre porque o nome do arquivo visualizado através do DVD Player é cortado a partir do oitavo carácter . Essa é uma característica do sistema FAT16 usado pelo Aparelho, que permite a exibição de apenas 10 caracteres.

- Quando algum dispositivo não suportado pelo aparelho for conectado, o sistema ficará instável, podendo inclusive ocorrer o travamento da unidade. Exemplo, tentar usar uma câmera digital como WEBCAM a partir do DVD Player. Neste caso, retirar o cabo da alimentação da tomada e aguardar alguns segundos antes de voltar a ligá-lo. Não tentar conectar o dispositivo novamente.

- Unidades de armazenamento que usam discos rígidos não são suportados, tais como iPods, HDD USB, etc. Utilizar dispositivos de armazenamento com memória flash.

- Alguns arquivos de músicas, fotos ou vídeos podem não ser reproduzidos a partir da entrada USB. Isso não é defeito. É decorrente das várias extensões existentes no ramo digital atualmente, o que torna inviável a compatibilidade do aparelho com todos os arquivos digitais. Da mesma forma, a resolução das fotos ou a taxa de bits da codificação podem ser muito altas tornando a sua reprodução impossível para aparelhos com essas características.

- Conforme mencionado anteriormente, existem diversas classes de dispositivos USB, cada qual valendo-se de um protocolo de comunicação apropriado que permite, por exemplo, que uma impressora USB, um HUB USB e um pen drive possam ser bem distinguidos por um computador.

Os modelos contidos neste manual suportam apenas dispositivos USB da classe MSC (Mass Storage Class), ou seja, dispositivos de armazenamento de memória em massa do tipo FLASH, tais como pen drives, mp3 players e outros.

- Os players de música portáteis podem não ser compatíveis com o

produto. Isso acontece porque é necessário um software para o reconhecimento da unidade. Este aparelho não detém esse tipo de software. Conectar apenas dispositivos de armazenamento em massa.

IMPORTANTE.

- Sempre que o usuário for comutar entre USB e Disco, é necessário primeiramente pressionar a tecla STOP. Isso acontece porque os dois sistemas não podem ser reproduzidos simultaneamente. É uma limitação da memória do reprodutor de DVD.
- Os arquivos gravados na memória flash devem estar no formato FAT16 ou FAT32. Arquivos gravados em NTFS não são suportados.
- Este produto não pode ser conectado a computadores pessoais via dispositivo USB.
- Arquivos protegidos contra cópias não poderão ser reproduzidos.
- Antes de remover o dispositivo USB, desligar o aparelho reprodutor .

AJUSTES E CONFIGURAÇÕES

A próxima seção tem o objetivo de familiarizar o usuário com todas as páginas de configurações disponíveis no *Setup* do aparelho.

Seguir as instruções abaixo:

- Pressionar a tecla *SETUP* para que a tela exiba a página de configuração.

CONFIGURAÇÃO GERAL - *SYSTEM SETUP*

Permite ajustar as configurações de forma geral.



01 FORMATO DA TV (Tv Type): alterna entre os formatos de tela **4:3 TELA CHEIA**, **4:3 ORIGINAL** e **16:9 WIDE**.

02 MARCA DE ÂNGULO: Exibe marca ângulo quando for possível reproduzir *DVD* com imagens multiangulares, podendo observar determinadas cenas de vários modos.

- 03 IDIOMA OSD (OSD Language):** alterna entre os idiomas disponíveis para a exibição do SETUP.
- 04 CLOSED CAPTIONS:** É uma legenda completa de filme ou um programa de TV. A maioria dos *DVDs* traz este recurso. Ele foi desenvolvido para deficientes auditivos.
- 05 PROTEÇÃO DE TELA:** caso o aparelho fique ligado sem atividade por vários minutos, uma imagem móvel aparecerá na tela.
- 06 ÚLTIMA MEMÓRIA:** o aparelho memoriza o tempo transcorrido entre o início da operação e o momento em que o aparelho estiver no modo *STAND-BY*. Assim, na próxima vez em que o aparelho for ligado, retomará a reprodução a partir do ponto memorizado.

CONFIGURAÇÃO DO ÁUDIO - *AUDIO SETUP*

Permite ajustar as opções de áudio.



- 01 CONFIG DE ÁUDIO:** ajusta a saída de som.

● **Es/Di:** se este item for selecionado, o aparelho de *DVD* irá

mixar os sinais de áudio a fim de se obter um áudio mono.

- **Estéreo:** selecionar este item quando as conexões efetuadas corresponderem a conexão estéreo (2 canais).

02 ÁUDIO DIGITAL: ajusta a saída digital.

- **Desligado:** nenhuma saída de sinal digital (coaxial está desligada), somente saída analógica. Utilizar essa opção quando não estiver utilizando amplificadores de áudio digital.

- **Modo 5.1ch:** saída do sinal digital no formato original gravado no disco. Usar essa opção quando utilizar a saída de áudio digital conectada a um decodificador externo com saída 5.1 canais.

- **Modo 2.0ch:** Saída de áudio digital ligada. O áudio digital será enviado na forma *PCM* estéreo. Utilizar quando o decodificador digital for 2 canais.

03 HDCD: é um *CD*-Áudio sem compressão. Este tipo de disco, quando reproduzidos em *players* equipados com decodificadores *HDCD* os 4 bits adicionais são utilizados, acarretando uma significativa melhora na qualidade final do som.

Filtro: Selecionar o nível de filtro do *HDCD* (DESLIGADO, 1X, 2X)

Configuração *Dolby Digital* – *Digital Output*

Esta opção permite efetuar mais ajustes na saída de áudio.



- 01 DUAL MONO** : ajusta o modo de saída mono direito (R) e esquerdo (L). Há quatro modos nessa opção: *STEREO*, *Esquerda (MONO L)*, *Direita (MONO R)* e *Mix Es\Di (MIX MONO)*.
- 02 VOL. CONSTANTE**: Quando "*LINE OUT*" estiver selecionado, escolher este ajuste para endireitar a taxa da linha de saída e obter diferentes efeitos. Se ajustado para *FULL*, o valor de pico do sinal de áudio será mínimo. Se ajustado para *OFF*, será máximo.

Configuração do Vídeo – Vídeo Setup

Permite configurar os ajustes da imagem.



01 SAÍDA DE VÍDEO: alterna entre as saídas de sinal de vídeo disponíveis

02 AJUSTE DE COR:

- **NITIDEZ, BRILHO, CONTRASTE, GAMMA, TONALIDADE e SATURAÇÃO:** estas opções permitem tornar a imagem mais nítida, clara e visível conforme desejado.

CONFIGURAÇÃO DE PREFERÊNCIA (*PREFERENCE PAGE*)

Para entrar no modo configuração de preferências é necessário estar com a gaveta de discos aberta.

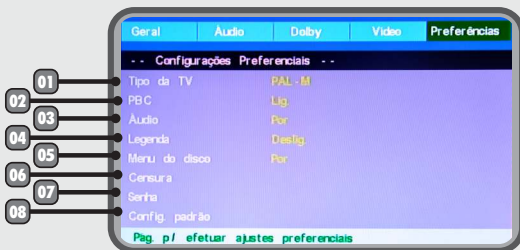

01 TIPO DE TV (TV MODE) : Ajusta o tipo de modulação do sinal de vídeo.

- **PAL-M:** padrão de TV em cores *PAL-M* (Brasileiro).
- **AUTO:** ajusta automaticamente ao padrão utilizado pela TV.
- **NTSC:** padrão de TV em cores *NTSC* (Norte -Americano).

02 PBC: Habilita o controle de execução para *VCD*. Quando o *PBC (Play Back Control)* está ativado, o usuário poderá utilizar os menus interativos, se os discos possuírem tal recurso.

03 ÁUDIO: alterna entre os idiomas (audio) para início dos discos (opção deve estar disponível no disco).

04 LEGENDA: alterna entre as legendas (audio) para início dos discos (opção deve estar disponível no disco).

05 MENU DO DISCO: alterna entre os idiomas de exibição do menu dos discos (opção deve estar disponível no disco).

06 CENSURA: permite controlar o conteúdo que será exibido pelo DVD.

- Se o nível do disco a ser reproduzido for superior ao nível de controle configurado no aparelho, ele não poderá ser reproduzido, esta opção deve estar disponível no disco de DVD.

07 SENHA: altera a censura do aparelho.

- Modo Senha:** Selecionar LIGADO para ativar a proteção com senha e DESLIGADO para desativá-la. Obs.: Para desligar a proteção com a senha, é necessário utilizar a senha atual (136900).

- Alterar Senha:** Para alterar a senha original, utilizar esta opção. Caso a senha escolhida seja esquecida, utilizar a senha original 136900.

08 CONFIG. PADRÃO: reinicializa o DVD com a configuração inicial de fábrica.

SOLUÇÃO DE PROBLEMAS

1•APARELHO NÃO LIGA.

A tomada está com problemas.

A tomada pode não estar funcionando; testar a tomada com outro aparelho.

2•SEM SOM

Fones de ouvido conectado.

Desconectar os fones de ouvido do aparelho.

Volume muito baixo.

Aumentar o volume até um nível agradável.

Alto-falantes desconectados.

Conectar de forma correta os dois alto-falantes.

3•NÃO SINTONIZA ESTAÇÕES DE RÁDIO

Antena disposta de forma errada.

Esticar totalmente a antena. Girar até obter uma melhor recepção do sinal FM.

Local de recepção fraco.

Trocar o rádio de lugar para obter uma melhor recepção dos sinais de rádio, tanto AM como FM.

Interferência com outros aparelhos eletrônicos.

Algumas vezes aparelhos eletrônicos, como televisores, computadores ou vídeo gravadores, podem gerar interferência. Afastar o aparelho dos demais equipamentos.

4•NÃO REPRODUZ / FALHA NA LEITURA DO CD/DVD

CD na posição invertida.

Colocar o disco com a face de leitura para baixo.

Disco sujo, danificado ou incompatível.

Trocar o disco.

**Má qualidade de gravação do CD/DVD
Configurações**

Configurar adequadamente o gravador antes da gravação do CD/DVD.

5 • NÃO LÊ DISPOSITIVO USB

Dispositivo USB desligado.	Alguns dispositivos do tipo MP3 e MP4 devem estar com pilhas e serem ligados antes de serem conectados.
O dispositivo USB/ cartão de memória não contém arquivos ou não são compatíveis.	O aparelho só irá reproduzir arquivos em formato MP3.
O aparelho não está no modo correto.	Para acessar o dispositivo USB/cartão de memória, pressionar SOURCE até entrar no modo disco e em seguida pressiona a tecla USB/DISC.
Memória excessivamente fragmentada.	Formatar o dispositivo USB/cartão de memória, inserir os arquivos compatíveis e tentar novamente.

PERGUNTAS MAIS FREQUENTES

1-Como escolher o modo *USB* se estiver escutando uma rádio *AM/FM*?

R:Pressionar o botão *SOURCE SELECT* do controle remoto duas vezes para acessar o modo *DISCO*. Em seguida, pressionar o botão *USB* do controle remoto.

2-O controle de volume é feito pelo controle da televisão ou do aparelho?

R: Se o par de cabos estéreo estiver conectado ao televisor e as duas caixas acústicas do aparelho também estiverem conectadas, o controle de volume deve ser feito por ambos os controles remotos, o do televisor e o do aparelho.

3-Quais os tipos de cartões que o aparelho aceita?

R:O slot de conexão permite o uso de cartões dos tipos *SD*, *MMC* e *MS*. O uso de cartões com memória através de adaptadores pode causar problemas de compatibilidade.

4-Onde fica a chave seletora de voltagem?

R:Este aparelho é bilvoltage automático, ou seja, não precisa se preocupar que sempre que ligado a rede 110/220V ele irá funcionar sem que nenhuma alteração se faça necessária.

5-Por que algumas fotos demoram tanto para serem exibidas na televisão?

R:Isso acontece de acordo com o tamanho das fotos. Quanto maior a resolução, maior o tamanho em bytes, acarretando uma demora maior para a exibição das fotos.

6-Como fazer para saber se o dispositivo *USB* será compatível com o aparelho?

R:Não há como saber . Porém, os modelos contemplados neste manual são compatíveis com a maioria dos dispositivos *USB* que possuam a tecnologia 2.0.

7- A função *SOURCE SELECT* funciona às vezes. Por quê?

R:A função *SOURCE SELECT* funciona em condições especiais. Não é possível o seu funcionamento quando existe a reprodução de um arquivo de *MP3*. É necessário parar a reprodução para que esta função funcione.

8- É possível visualizar as fotos enquanto escutamos música?

R:Sim, é possível. Porém, vale lembrar que ao realizar esta operação você vai fazer com que o aparelho execute duas funções ao mesmo tempo. Como consequência, a visualização das fotos ficará mais lenta.

9- Por que o dispositivo *USB* /cartão de memória não é reconhecido?

R:Provavelmente porque o dispositivo/cartão de memória está muito fragmentado. Formatar o dispositivo e carregá-lo com os arquivos compatíveis. Tentar novamente.

GLOSSÁRIO

- **16:9 Widescreen** – é o formato de tela dos cinemas, formato retangular. Se sua TV for 16:9 não ocorrerá distorção, mas se sua TV for 4:3, a imagem ficará "esticada".
- **4:3 Letter Box** – a imagem é diminuída proporcionalmente para que a largura do filme original fique ajustada com a largura de uma TV 4:3. Acaba criando faixas pretas, acima e abaixo da imagem sendo que a vantagem deste sistema é que o filme tem seu aspecto original preservado.
- **4:3 Pan-Scan** – utilizada para transferir filmes *widescreen* para formato de vídeo padrão (4:3). Evita que apareçam as tarjas pretas na TV onde a tela fica completa, porém as partes laterais do filme são cortadas. É necessária a conexão do vídeo componente e que a TV suporte tal função. Ocorre um sensível aumento na qualidade da imagem.
- **Analogico** – são dados que não foram digitalizados. É o meio de transmissão dos sinais de áudio e vídeo utilizados pela maioria dos *DVDs players* atuais, como o vídeo composto e as saídas de áudio estéreo.
- **Capítulo** – partes de filmes, músicas ou conjunto de fotos. Exemplo: um *DVD* de filme é dividido em vários capítulos, como o menu, as partes do filme, os *trailers*, etc.
- **CD-A ou CD-DA** – som digitalizado sem compressão. Capacidade de até 700 MB, 80 minutos. Utilizado amplamente pelo mercado fonográfico.
- **Closed Caption** – é uma legenda completa de filme ou um programa de TV. A maioria dos *DVDs* traz este recurso. Ela é desenvolvida para os deficientes auditivos.
- **Controle dos pais (parental)** – função do *DVD player* que inibe a reprodução de determinados conteúdos do disco. Deve estar disponível no *DVD* e ser habilitada. A censura varia de filme para filme, dependendo do conteúdo (violência, erotismo, etc.).
- **Digital** – dados no formato de *bits* convertidos do analógico para o digital (digitalizados).
O s
- arquivos de música no formato *MP3* e de fotos no formato *JPEG* são exemplos de dados digitalizados. Os dados digitais transmitidos são feitos pela saída coaxial e óptica.
- **Dolby Digital** – sistema *Surround Sound* desenvolvido para reproduzir o áudio em 6 canais diferentes, como, por exemplo, *DOLBY 5.1* canais.
- **DTS – Digital Theater Sound**. É um sistema de som, assim como o *Dolby*, que permite a reprodução de um sistema de som surround de alto realismo.
Sound. É um sistema de som, assim como o *Dolby*, que permite a reprodução de um sistema de som surround de alto realismo.
- **DVD** – geralmente usado para armazenar dados de áudio e vídeo de alta qualidade no formato *MPEG2*. Somente leitura, 1 ou 2 lados com 1 ou 2 camadas com capacidade de 4.25 GB por camada (133 minutos). Possui proteção de leitura por regiões (Brasil está na região 4). Suporta multi-legendas, vários ângulos, e áudio digital no formato 2.0 e 5.1 canais.
- **Estéreo** – sistema de som que utiliza dois canais, um esquerdo e um direito. Esses canais são independentes e transmitem-nos uma sensação de tridimensionalidade do som. Usado na maioria dos reprodutores de *CDs* e *DVDs* básicos.

FAT 16 (Files Allocation Table) - tabela de alocação de arquivos que o sistema operacional cria na memória em questão para se facilitar o acesso às informações armazenadas. O sistema FAT 16 é utilizado por sistemas operacionais 16 e 32 bits, tem um número limitado de caracteres para nomeação dos arquivos (8 caracteres + extensão) e permite a criação de partições de memória de no máximo 2GB. Empregado na maioria dos dispositivos USB (pen drives, players) atualmente.

FAT 32 (Files Allocation Table) - tabela de alocação de arquivos que o sistema operacional cria na memória em questão para se facilitar o acesso às informações armazenadas. O sistema FAT 32 é utilizado por sistemas operacionais 32 bits, permite a nomeação de arquivos com um número de caracteres maior que o FAT 16 além de possibilitar a criação de partições de memória de até 32GB.

● **FOTO CD** - recurso que exhibe na televisão as fotos gravadas no *CD*. As fotos devem estar gravadas no formato *JPEG*.

● **HDCD** - é um *CD*-Áudio sem compressão cuja taxa de amostragem (*sampling*) utilizada possui 4 *bits* a mais (20 ao invés de 16). Este tipo de disco pode ser reproduzido normalmente em *CD players* comuns; quando reproduzidos em *players* equipados com decodificadores *HDCD*, os 4 *bits* adicionais são utilizados, e apresenta uma melhora significativa na qualidade final do som. Os *HDCD players* incorporam um filtro digital de alta precisão que melhoram inclusive o som reproduzido de *CDs* e *DVDs* comuns. Do mesmo modo, por causa das características utilizadas no processo de gravação, o som de um disco *HDCD* é melhor do que o de um *CD*-Áudio comum em *players* que não possuem o decodificador.

● **JPEG** - *Joint Photographic Expert Group*. Compressão de imagens com perda de dados. Podem ter extensões ".jpeg, jfif, jpe, jpg". O princípio é o de retirar detalhes que o olho humano não percebe.

● **KARAOKÊ** - Tipo de entretenimento originário do Japão. Nasceu na cidade de Kobe. A palavra Karokê é uma combinação de duas palavras abreviadas: "KARA", que vem de karappo e significa "vazio" e "OKE", que vem de okesutura e significa "orquestra". Dentre as várias inovações tecnológicas atuais como o *DVD player*, o *CD player*, etc, surgiu também o aparelho Karaoke-Player, nos dias de hoje concebido como um recurso dos *DVD players*, difundiu-se rapidamente pelo Japão e pelo mundo.

● **Macrovision** - sistema de proteção contra cópia de discos *DVDs*. Quando se tenta gravar, o disco que contém *Macrovision* injeta um sinal que gera uma interferência na imagem, que fica distorcida. Por este motivo, não se recomenda conectar o *DVD player* diretamente à TV, sem passar pelo videocassete.

● **MP3** - *MPEG Audio layer 3*. Compressão de áudio com perdas onde o princípio é o de retirar do áudio tudo o que o ouvido humano não percebe. Compressão de cerca 10:1. Na média, 1 minuto de música representa 1 *MB*.

● **NTSC / PAL-M** - sistemas de modulação dos sinais transmitidos pelas emissoras de TV a cores. Brasil utiliza PAL-M e EUA utilizam NTSC. Os reprodutores de vídeo, como os *DVD players*, devem suportar o mesmo sistema de transmissão para imagem sair correta.

● **OSD** - *on screen display*. Caracteres que aparecem no *display*, como tempo, título, capítulo e menus em geral.

● **PBC** – *Playback control*. Função para controlar a reprodução do conteúdo gravado em CDs, como menus iterativos. Ex.: discos gravados no formato VCD (karaoke, clips, pequenos vídeos, etc.). O disco deve ter sido gravado com esse recurso.

● **PROLOGIC** – sistema de decodificação de áudio, que separa o som proveniente de áudio 2.0 canais em 5.1 canais - efeitos frontais, traseiros (*surround*), central (voz) e *subwoofer* (gaves).

● **Progressive Scan**: Esta é uma tecnologia que permite a reprodução de uma imagem muito mais nítida. O Progressive Scan funciona duplicando o número de linhas de varredura na tela, possibilitando maior nitidez e definição nas imagens. A tecnologia Interlaced Scan, adotada em televisões convencionais, envia para a tela primeiro as linhas ímpares de varredura e depois as linhas pares. Já a tecnologia Progressive Scan projeta os dois campos ao mesmo tempo. A imagem completa é criada instantaneamente, usando a resolução máxima, possibilitando imagens mais nítidas, vivas e detalhadas.

● **RCA** – *Radio Corporation of America*. Tipo de conector amplamente utilizado para áudio e vídeo. Os cabos RCA possuem um *plugue* em cada extremidade, que consiste em um conector central, envolvido por um anel.

● **S.Vídeo** – formato de transmissão de sinal de vídeo com qualidade melhor que o vídeo composto. Utiliza dois fios em um mesmo cabo, um fio transmite informações de cor e outro de luminosidade. Conhecido também como *Separated Vídeo*.

● **Screensaver** – protetor de tela. Imagem animada que aparece quando o aparelho fica ligado e inativo por algum tempo.

● **Stand-by** – no modo *stand-by*, o aparelho consome o mínimo de energia necessária, utilizando-a apenas para manter as funções básicas em operação, como a manutenção do relógio, configurações pessoais e a condição de espera para ser ativado via controle remoto.

● **Título** – é o filme como um todo. Um conjunto completo de capítulos formam um título.

● **USB** – *Universal Serial Bus*. Possui conexão *Plug&Play* podendo alimentar equipamentos passivos.

Pode ter velocidades 1.1 e/ou 2.0 *full speed*. Utilizado para conectar câmeras digitais, MP3, MP4, teclados de PCs, mouses, impressoras...

● **VCD** – significa vídeo CD. É um formato de digitalização de vídeo com áudio com qualidade VHS. O formato é MPEG1 com capacidade de até 700 MB, 80 minutos. Armazena também fotos e áudio com menus iterativos. É o formato utilizado na maioria de discos de karaoke.

● **Vídeo Componente** – formato de transmissão de sinal de vídeo com qualidade melhor que o vídeo composto. Utiliza três conectores RCA (verde, vermelho e azul). O conector Y (verde) transmite imagem preto e branco e os conectores Pb ou Cb e Pr ou Cr transmitem a cor.

● **Vídeo Composto** – formato de transmissão de sinal de vídeo. Utiliza apenas um cabo (conector amarelo) misturando informações de cor e imagem no mesmo sinal. É o mais utilizado atualmente em aparelhos reprodutores de DVD.

ESPECIFICAÇÕES TÉCNICAS

ÁUDIO:

Modelo	Potência Máxima (RMS) 50 W	ALTO-FALANTES	
		diâmetro (polegadas)	Impedância (OHMS)
BS392		4	6

-Faixa de resposta: 20Hz a 20Khz +/- 2dB

- VIDEO:

- Sistema de cor: *PAL-M / NTSC*
- Formatos de tela: 16:9 e 4:3
- Resolução máxima: 720 x 480 pixels
- Decodificador de vídeo: 108MHz | 12bits

- LEITOR:

- Relação sinal Ruído: 80dB [1KHz]
- Diâmetro de discos compatíveis: 80mm e 120mm
- Formatos de mídia reproduzidos:
*DVD | DVD-R/RW | DVD+R/RW | VCD | SVCD | CD | CD-R/RW
MP3 | JPEG*

- RÁDIO:

- Faixa FM: 87.5MHz – 108MHz
- Faixa AM: 520KHz – 1620KHz
- Antena FM: externa tipo FIO
- Antena AM: externa tipo BOBINA

- ENTRADA FLASH:

- USB: 1.1|2.0 Classe
- MSC: (Mass Storage Class)
- Cartão de memória: *SD | MMC | MS*

- GERAL:

- Alimentação (AC): 110V - 220V ~ | 60Hz (automático)
- Consumo: 100 W
- Consumo Standby < 17 W
- Condições de funcionamento: 0°C a 40°C

Em virtude de constantes aperfeiçoamentos em sua linha de produtos, a **Britânia** reserva-se o direito de proceder, sem prévio aviso, às modificações técnicas que julgar conveniente.