

04/06 704.901 REV.0



**BRITANIA**  
*SOUND*



### **Mini Mp3 Player**

### **Manual do Usuário**

MP3 + Drive de Memória USB + Gravador de Voz + Rádio FM + Agenda Telefônica

**SOMENTE PARA USO DOMÉSTICO**

[www.britania.com.br](http://www.britania.com.br)

e-mail: [sac@britania.com.br](mailto:sac@britania.com.br)



LINHA DIRETA GRATUITA **0800-417644**

Foto Meramente Ilustrativa

## Introdução

Parabéns pela escolha do *Mini Mp3 Player Britânia*.

Para garantir o melhor desempenho do produto, **ler atentamente as recomendações a seguir. Não jogar fora este Manual de Instruções, guardá-lo para eventuais consultas.**

Sob nenhuma circunstância o fabricante será responsável por perdas e/ou danos de dados pessoais nem outros danos consequentes causados pela operação incorreta (software ou hardware), conserto do produto, substituição de pilhas ou outros acidentes. Considerando-se que a possível má interpretação deste Manual do Usuário também está fora do nosso controle, o fabricante não será responsável por quaisquer danos acidentais no processo de uso deste Manual do Usuário ou quaisquer reclamações de terceiros devidas ao uso deste produto.

As informações contidas neste Manual do Usuário estão sujeitas a modificação sem aviso prévio.

## Precauções

1. Não formatar este MP3 player. Caso seja necessário, utilizar arquivos FAT/FAT 16. Não utilizar o formato de arquivos FAT 32, pois o firmware do sistema será danificado.
2. Não desmontar este MP3 player ou a garantia será imediatamente invalidada.
3. Não utilizar este MP3 player em clima extremamente seco, para evitar eletricidade estática.
4. Não desligar abruptamente o aparelho quando ele estiver em processo de formatação ou estiver carregando ou ainda baixando dados/música.

## Características

As principais características deste MP3 player são:

1. Suporte ao modo MP3/WMA.
2. Pode ser utilizado como um Drive de Memória Flash, padrão USB V 2.0.
3. Interface USB V 2.0.
4. Suporte à apresentação de letras de música.
5. Firmware atualizável.
6. Display com exibição de 7 cores de fundo.
7. Suporte ao sistema de menu GUI (interface gráfica para o usuário).
8. Tecnologia VOX, suporta até 280h de gravação de voz (Modelo com 1 GB)

## •Especificações

Dimensões	88 x 31 x 20 mm	
Peso	25 gramas	
Mostrador LCM	128 x 32 pixels - Com exibição de 7 cores de fundo	
Conexão com PC	USB 2.0 (FS)	
Memória Flash	128MB / 256MB / 512MB e 1GB - Dependendo do modelo.	
Pilhas	1 x AAA Alcalina	
	Tempo máx. de execução: 12 horas	
Gravação	Taxa de amostragem	8 kHz
	Formato de gravação	WAV (32 Kbps), ACT (8 Kbps)
	Tempo de gravação	35 horas (128 MB) / 280 horas (1 GB)
MP3 e WMA	Saída máx. para os fones de ouvido	(E) 10 mW + (De) 10 mW (32 Ohms)
	MP3 bit rate	8 Kbps 320 Kbps
	WMA, WMV, ASF bit rate	5 Kbps 384 Kbps
	Resposta de frequência	20 Hz 20 kHz
	SNR	85 dB
Recepção FM	Recepção faixa de frequência	87,5 MHz 108 MHz (opcional)
	Estações armazenadas	20 / 20
	Saída máx. para os fones de ouvido	(E) 10 mW + (De) 10 mW (32 Ohms)
	SNR	45 dB
Formato de música	MP3 e WMA	
Temperatura de operação	-5 A +40°C	
Línguas	Chinês simples - Inglês - Chinês tradicional - Japonês - Coreano - Francês - Italiano - Alemão - Espanhol - Sueco - Português - Dinamarquês - Holandês	
Sistemas Operacionais	Windows 98/SE/ME/2000/XP, Mac OS 10, Linux 2.4.2	

8. É necessária uma senha e um nome de usuário para acessar o disco criptografado a cada conexão feita ao PC.

•Observação: Dividir um disco em duas partes pode apagar dados que estejam nele. Fazer uma cópia de segurança dos dados do disco antes de dividi-lo. Unir duas partes em uma também pode destruir dados.

•Atenção: O usuário não deverá perder o nome dele nem a senha utilizados; caso contrário, ele não poderá ter acesso ao disco criptografado e terá que unir as duas partes para cancelar esse disco, o que acarretará na perda dos arquivos ali contidos.

#### Resolvendo problemas

**Obs.:** Antes de Procurar um posto de serviço Autorizado **Britânia**, verificar se a pilha está nova e na posição correta. Para um problema específico consultar o quadro abaixo.

O aparelho não liga	Verificar o correto posicionamento da pilha e se ela está carregada.
Não há som nos fones de ouvido	Verificar se o volume está ajustado para 0 e conectar os fones de ouvido firmemente. Verificar se o plugue dos fones de ouvido está sujo. MP3 corrompido pode criar ruído de estática e o som pode ser desligado. Certificar-se de que os arquivos de música não estão corrompidos.
Os caracteres no LCM estão corrompidos	Verificar se a linguagem correta está selecionada.
A recepção FM é fraca.	Ajustar a posição dos fones de ouvido e do aparelho. Desligar outros aparelhos elétricos que estejam próximos ao MP3 Player. O fone de ouvido deve ser utilizado como antena.
Ocorre erro ao baixar arquivos de música	Verificar se o cabo USB não está danificado e está corretamente conectado. Verificar se o <i>driver</i> está corretamente instalado. Verificar se a memória do MP3 player está cheia. Certificar-se que a porta USB do computador se encontra funcionando.

## Índice

Componentes	04
Conhecendo o Mini MP3	05
1- Armazenando Arquivos e Músicas	06
2- Operação Básica	08
•Ligar / Desligar	08
•Executar e Parar (Pausa durante a Gravação)	08
•Controle de Volume	08
•Entrando no Sistema de Menus	09
•Navegando	09
•Entrando nos Diferentes Modos	10
3- Operação das Teclas	11
•Modo de Música e Modo de Voz	11
•Modo de Gravação	11
•Modo FM	12
4- Executar Músicas	13
•Operação Básica	13
•Modo de Equalização	14
•Apresentação de Letras de Música	15
5- Gravação de Voz	16
•Iniciar o Modo de Gravação	16
•Escolher o Tipo de Gravação	18
•Tipos de Gravação	18
6- Executar Arquivos Gravados	19
7- Como Utilizar FM	20
•Função Auto Procura (Auto Search):	21
•Guardar (Save) / Eliminar Estação (Delete) / Eliminar Todas (Delete All)	21

•Tipos de Banda (Normal/Japonesa)	21
•Tipos de Gravação (Excel/Longa)	21
8- Agenda Telefônica (Tel Book)	22
9- Ajustes do Sistema	23
•Parâmetros Disponíveis	23
•Instruções	24
•Luz de Fundo	24
•Backlight	25
•Idioma	25
•Desligar	26
•Modo de Repetição	27
•Contraste	27
•Modo <i>On line</i>	27
•Informações sobre a memória	28
•Versão do <i>Firmware</i>	28
•Atualização do <i>Firmware</i>	28
10- Disco USB	28
11- Escolher Pastas	29
•Escolher Pastas (no submenu Parado (Stop))	29
•Apagar um Arquivo (no submenu Parado)	30
•Modo de Execução (Submenu de Execução)	32
•Taxa de Tempo (Submenu de Execução)	33
•Modo de Repetição	34
•Leitura Consecutiva (Follow Read) (Esta função não existe no Modo de Voz)	35
•Comparação (Comparison) (Esta função não existe no Modo de Voz)	36
•Tempo de Repetição (Submenu de Execução)	36
•Intervalo de Repetição (Submenu de Execução)	36
12- Recomendação	36
•Função de Espaço Privado (Private Space)	36
•Resolvendo Problemas	41
•Especificações	42

6. Após a reinicialização, poderão ser mostrados dois discos (apenas uma letra de *drive* será apresentada quando sob Windows 2000, SP4). Clicar para acessar o disco criptografado (o segundo deles) que possui 3 arquivos, um deles executável e apresenta, com 300KB de tamanho.

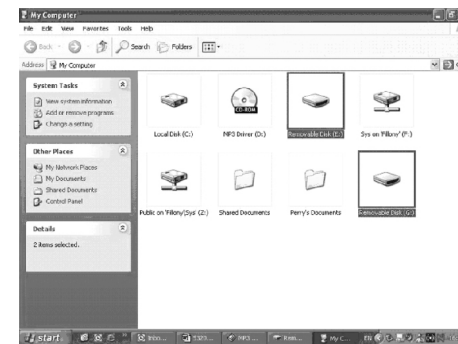

7. Executar o arquivo "RdiskDecrypt.exe" e digitar o nome de usuário e a senha na caixa de diálogos. Se eles estiverem corretos, o disco pode ser acessado e os arquivos podem ser copiados.

4. A divisão termina com as informações abaixo:



5. Clicar sobre o botão "OK" e o PC reinicializará.

## Componentes

A embalagem deste MP3 player contém:

1. Um MP3 player
2. Um cabo extensor USB
3. Um CD com *Driver* de instalação
4. Um manual
5. Um par de fones de ouvido
6. Uma pilha

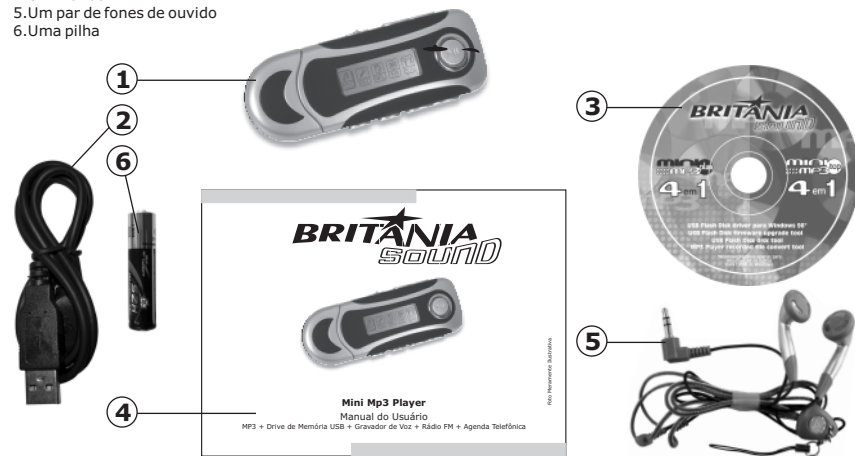

## Conhecendo o Mini MP3

### •Teclas e Layout

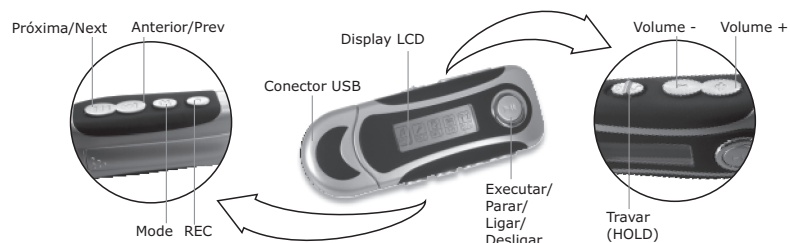

### •Visor LCD

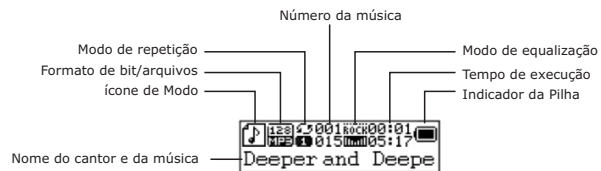

### •Pilhas

- Indica que a pilha está com 1,5 V e que a energia diminuirá durante o uso.
- Indica que a potência da pilha está baixa e que esta deve ser trocada por uma nova.

3. A primeira ferramenta é de formatação. Escolher "Partition and encrypt" e definir a capacidade desejada para o disco criptografado. Então, escolher um nome de usuário e a senha. Preencher o nome do usuário no campo em branco "New username" e a senha no campo em branco "New password". Então, digitar a mesma senha novamente no campo em branco "New password Confirm". Após a operação acima, clicar sobre o botão "Start" e a divisão começará.

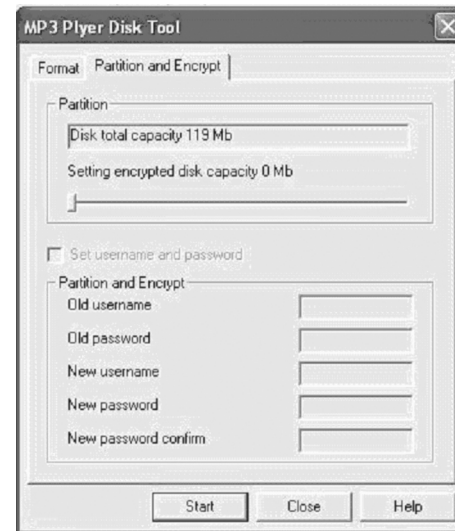

1. Conectar o aparelho ao PC.
2. Executar as ferramentas acessórias de instalação "MP3 Player Disk Tool"



37

## 1- ARMAZENANDO ARQUIVOS E MÚSICAS

NOTA: Para os sistemas operacionais *Windows 2000* e superiores, *Mac OS 10.3* e superiores, *Linux RedHat 8.0* e superiores, não é necessário a utilização do CD de instalação.

Para o sistema operacional *Windows 98*, é necessário instalar o programa no computador, através do CD de instalação que acompanha o *Mini MP3 Player* (Ler primeiramente as instruções abaixo antes de transferir arquivos).

Para transferência de arquivos entre *Mini MP3 Player* e computador é necessário uma *interface USB*.

### A) TRANSFERINDO ARQUIVOS E MÚSICAS (EM FORMATOS MP3, WMA, WAV, ASF, WMV)

1. Insirir o conector USB do *Mini MP3 Player* diretamente na porta USB do computador ou utilizar o cabo extensor para conectá-lo;
2. A janela "Disco Removível" abrirá automaticamente;
3. A transferência dos arquivos pode ser feita também através do "Windows Explorer";
4. A unidade referente ao *Mini MP3 Player* é a unidade "Disco Removível";
5. Para transferir arquivos do computador para o *Mini MP3 Player*, arrastar os arquivos das pastas do computador para o "Disco Removível";
6. Para transferir arquivos do *Mini MP3 Player* para o computador, arrastar os arquivos do "Disco Removível" para as pastas do computador;
7. Para desconectar, clicar no ícone "Remover hardware com segurança" que aparece na barra de tarefas e em seguida em "Remover dispositivo de armazenamento USB".

**Obs: Desconectar o *Mini MP3 Player*, sem o procedimento anterior, poderá danificar os componentes do computador ou do *Mini MP3 Player*.**



06

## B) COMO INSTALAR O PROGRAMA (SOMENTE PARA WINDOWS 98)

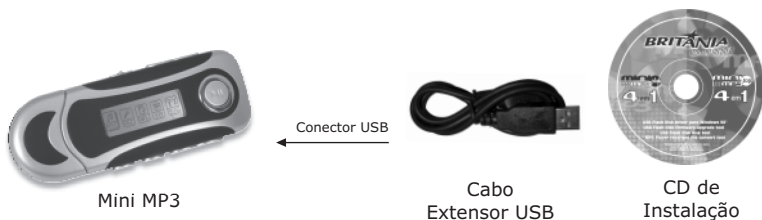
1. Inserir o CD instalação no *drive* do computador;
2. Ajustar o conector USB do Mini MP3 Player na porta do computador;
3. Abrir o "Windows Explorer";
4. Selecionar a unidade de CD-ROM pasta MP3 *driver*;
5. Abrir a pasta "2085&7WIN98Driver";
6. Clicar no arquivo de instalação "setup.exe";
7. Escolha a opção "CONTINUE";
8. Pressionar a tecla "NEXT" (avançar) algumas vezes, até que a mensagem "INSTALLATION COMPLETE" (instalação completa) apareça na tela do computador;
9. Retirar o CD instalação e reiniciar o microcomputador;
10. O programa foi instalado com sucesso. Para a transferência de arquivos, basta seguir os passos do item A, descritos acima.



### • Comparação (Comparison) (Esta função não existe no Modo de Voz)

1. Entrar neste modo. O ícone de repetição muda para  e o som dos usuários que foi gravado é executado.
2. Depois de executar o som gravado, o ícone muda para  e o som original é executado.
3. Após executar o som original, o som gravado é executado novamente. Todo o procedimento não será interrompido (sem limitação de tempo de repetição) até que a tecla Mode seja pressionada, para sair. Neste modo, pressionar a tecla "Anterior" faz com que haja um retorno ao modo de Leitura Consecutiva. Nos três modos acima, pressionar a tecla Mode fará com que se saia diretamente do Modo de Repetição.

### • Tempo de Repetição (Submenu de Execução)

Os passos de operação referem-se aos ajustes da iluminação do mostrador. O Tempo de repetição significa que depois do segmento A-B ter sido executado por um tempo definido, o aparelho sairá do Modo de Repetição.

### • Intervalo de Repetição (Submenu de Execução)

Os passos de operação referem-se aos ajustes da iluminação do mostrador. O intervalo de repetição significa o intervalo entre dois tempos de execução diferentes (em segundos).

## 12- Recomendação

### • Função de Espaço Privado (Private Space)

Muitos usuários de MP3 enfrentam dificuldades pelo problema da divulgação de informações e dados particulares que são acessados por outras pessoas. Quando o usuário empresta seu MP3 *player*, ele pode ter que apagar as informações particulares, o que pode causar grande incômodo.

No entanto, a função "Espaço Privado" fornecida com este aparelho resolve totalmente esse problema. Os usuários podem dividir o disco USB deste aparelho, por meio das ferramentas acessórias, em duas partes, em qualquer proporção (os usuários podem ver duas letras de *drive* no PC. Mas o SP4 deve ser instalado em um sistema operacional Windows 2000, caso contrário apenas uma letra de *drive* será vista. Sem tal instalação, os usuários têm que escolher "Disco único comum" ou "Disco único criptografado" no "Modo online", no menu "Ajustes do Sistema"), e uma parte pode ser criptografada como um espaço particular que precisa de uma senha para ser acessado. (Se os usuários não criptografarem ambas as partes, a memória USB pode ser tratada como se fossem dois discos.) Esta é a ótima função "Espaço Privado".

5. Pressionar a tecla "Próxima" para ajustar "A". Depois que "A" for ajustado, "B" pisca no ícone e o ponto final precisa ser definido.

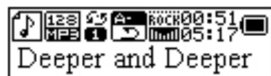



6. Pressionar a tecla "Próxima" para definir "B".



O ícone de repetição  fica fixo e a repetição do segmento A-B começa. Quando o tempo de repetição for igual ao tempo definido anteriormente, o aparelho sairá do Modo de Repetição. No Modo de Repetição, ao pressionar a tecla "Anterior" o usuário poderá ajustar "A" novamente, para escolher outro segmento. O ajuste dos tempos de repetição refere-se a "Tempos de Repetição" (Replay Times), na próxima seção.

No Modo de Repetição, pressionar as teclas VOL + / VOL - pode ajustar diretamente a taxa de tempo.

#### •Leitura Consecutiva (Follow Read) (Esta função não existe no Modo de Voz)

1. Enquanto o usuário estiver repetindo o segmento A-B, ele deverá pressionar a tecla "Próxima" para entrar no modo de Seguir a Leitura.
2. O ícone de repetição  muda para o ícone de Leitura Consecutiva  e a gravação de sons dos usuários é feita. O tempo de gravação será tão longo quanto o segmento A-B.
3. Depois do tempo de gravação, o ícone muda para  e o som original é tocado. Pressionar a tecla "Próxima" para entrar em Comparação.
4. Neste modo, se a tecla "Anterior" for pressionada volta-se ao modo de repetição A-B.

## 2- Operação Básica

### •Ligar / Desligar

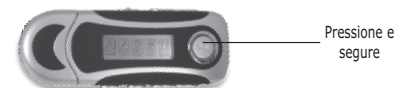

### •Executar e Parar (Pausa durante a gravação)



### •Controle de Volume

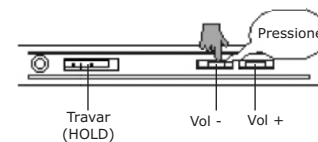

Quando *Hold* estiver ligado (ON), qualquer operação com as teclas apresentará:



Quando *Hold* estiver ligado (ON), o modo USB apresentará:

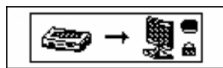

Neste modo, a função de proteção contra escrita (Write-Protect) do disco USB está ativa e dados não podem ser escritos no MP3 *Player*, a menos que a tecla *Hold* seja colocada na posição desligada (OFF).

O usuário poderá pressionar a tecla Executar (Play) para sair rapidamente de qualquer menu ou interface de opção.

#### •Entrando no Sistema de Menus

Pressionar a tecla *Mode* para entrar na opção de menu desejada.



#### •Navegando

Para buscar as opções de menu ou percorrer músicas pressione PREV/NEXT.

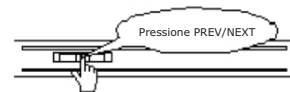

#### •Observação:

A Taxa de Tempo é utilizada para cada arquivo de música, até que ele seja mudado.

#### •Modo de Repetição

•Entrar no Submenu de Execução.

Repetição A-B

1. No Modo de Música ou de Voz

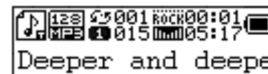

2. Pressionar a tecla *Mode* para entrar no Submenu de Execução



3. Pressionar a tecla "Próxima" para selecionar a "Replay"

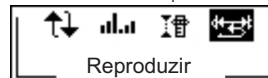

4. Pressionar a tecla *Mode* para entrar no Modo de Repetição: "A" pisca no ícone do Modo de Repetição e o ponto inicial pode ser definido.

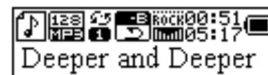

#### •Taxa de Tempo (Submenu de Execução)

Quando o usuário estiver executando músicas (apenas para os formatos MP3) e também alguns arquivos gravados, diferentes taxas de tempo podem ser definidas (mais rápidas ou mais lentas) sem modificar o tom e o som. Para entrar no submenu de Execução, o aparelho deverá estar com os fones de ouvido conectados.

1. Quando estiver executando arquivos de música

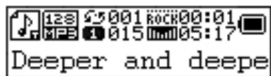

2. Pressionar a tecla Mode para entrar no submenu de Execução



3. Pressionar a tecla "Próxima" para selecionar a Taxa de Tempo (Tempo Rate)



4. Pressionar a tecla Mode para entrar em Tempo Rate

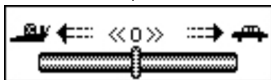

5. Pressionar a tecla "Próxima" para acelerar a Taxa de Tempo ou pressione a tecla "Anterior" para reduzi-la
6. Pressionar a tecla Mode para confirmar o tempo desejado e sair da interface atual.

#### •Entrando nos Diferentes Modos

O usuário poderá entrar nos diversos modos a partir do menu principal.  
Menu principal: (pressionar e segurar a tecla Mode)  
OBS: Devido às mudanças de *software*, algumas figuras podem ser diferentes.

Modo de Música (MSC):



Modo de Gravação (REC):



Modo de Voz (RPL):



Modo FM:



Modo de Agenda Telefônica (TEL):



Ajustes do Sistema (SYS):



Modo USB para conexão com PC:

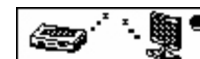

### 3- Operação das Teclas

#### •Modo de Música e modo de Voz

Operação	Ação	Parado	Em execução	Submenu Executando	Submenu - Parado
Play (Executar)	pressionar e segurar	desligar	desligar	desligar	desligar
	pressionar	executar	parar	sair do menu	sair do menu
Mode (Modo)	pressionar e segurar	menu principal	menu principal	menu principal	menu principal
	pressionar	submenu - parado	submenu executando	confirmar a opção ou entrar no próximo submenu	confirmar a opção ou entrar no próximo submenu
Next (Próxima)	mover	próxima música	executar a próxima música	trocar de submenu	trocar de submenu
	mover e segurar	navegar continuamente para frente	avanço rápido	avanço contínuo	avanço contínuo
Last (Anterior)	mover	música anterior	executar a música anterior	trocar de submenu	trocar de submenu
	mover e segurar	navegar continuamente para trás	retrocesso rápido	retrocesso contínuo	retrocesso contínuo
Vol +	pressionar	aumenta o volume	aumenta o volume	x	x
	pressionar e segurar	aumenta o volume continuamente	aumenta o volume continuamente	x	x
Vol -	pressionar	diminui o volume	diminui o volume	x	x
	pressionar e segurar	diminui o volume continuamente	diminui o volume continuamente	x	x

#### •Modo de Gravação

Operação	Ação	Parado	Em gravação
Play (Executar)	pressionar e segurar	desligar	parar gravação
	pressionar	iniciar gravação	pausar gravação
Mode (Modo)	pressionar e segurar	menu principal	x
	pressionar	submenu gravação (Record)	x

•"Eliminar Todos" significa que todos os arquivos relevantes no modo atual, na pasta atual, serão apagados. (Por exemplo, no modo de música, se o usuário selecionar:

"Eliminar Todos", fará com que todos os arquivos de música na pasta atual sejam apagados, enquanto os arquivos gravados permanecem sem mudança).





•No modo FM, a interface de apagamento é muito mais simples, apenas até o terceiro passo. As estações FM armazenadas é que serão apagadas.

•Quando estiver apagando arquivos em PC, por favor certificar-se de ejetar o MP3 *player* com segurança, antes de retirar o cabo USB ou, de outro modo, os arquivos podem não ser apagados.

#### •Modo de Execução (Submenu de Execução)

Quando o usuário estiver executando músicas ou arquivos gravados, ele pode escolher diferentes modos de execução. (Tais como Repetir, Embaralhar, etc.) A primeira opção no submenu de execução é o Modo de Execução (Play Mode). Este aparelho executará os arquivos de acordo com o modo escolhido.

##### Repetição

	Normal	Executa os arquivos da pasta atual, em sua sequência normal
	Repetir uma vez (Repeat One)	Executa repetidamente um único arquivo de música
	Pasta (Folder)	Executa em sequência todos os arquivos de música da pasta atual
	Repetir pasta (Repeat Folder)	Executa repetidamente todos os arquivos de música da pasta atual
	Repetir todos (Repeat All)	Executa repetidamente todos os arquivos de música

##### Embaralhar

	Aleatório (Random)	Executa aleatoriamente os arquivos de música da pasta atual
---	--------------------	---

##### Intro

	Intro	Executa os primeiros 10 segundos de cada arquivo de música da pasta atual
---	-------	---

1. Na interface Parado (não existe interface Parado no modo FM)

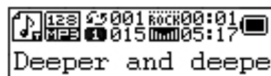

2. Pressionar a tecla Mode para entrar no submenu Parado.



3. Pressionar a tecla "Anterior/Próxima" para selecionar Apagar ou Apagar Todos



4. Pressionar a tecla Mode para entrar na interface de Apagar

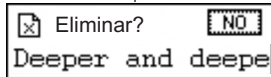

5. Pressionar a tecla "Próxima" para trocar entre SIM (YES) e NÃO (NO)

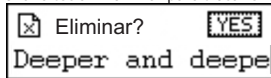

6. Pressionar a tecla Mode para confirmar e os itens selecionados serão apagados.

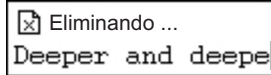



•Modo FM (FM)

Operação	Ação	FM	Submenu FM
Play (Executar)	pressionar e segurar	desligar	desligar
	pressionar	x	sair do menu
Mode (Modo)	pressionar e segurar	menu principal	menu principal
	pressionar	menu principal	confirmar a opção ou entrar no próximo submenu
Next (Próxima)	mover	gradualmente aumentar 100 kHz ou parar a pesquisa	trocar de submenu
	mover e segurar	aumentar 100 kHz e pesquisar continuamente	avanço contínuo
Last (Anterior)	mover	gradualmente diminuir 100 kHz ou parar a pesquisa	trocar de submenu
	mover e segurar	diminuir 100 kHz e pesquisar continuamente	retrocesso contínuo
Vol +	pressionar	aumenta o volume	x
	pressionar e segurar	aumenta o volume continuamente	x
Vol -	pressionar	diminui o volume	x
	pressionar e segurar	diminui o volume continuamente	x

## 4- Executar Músicas

### •Operação Básica

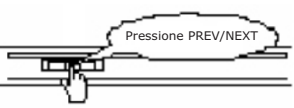
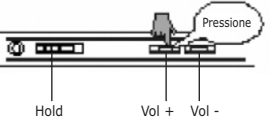
1. Conectar os fones de ouvido	2. Desligar a tecla Hold (OFF) 
3. Pressionar e segurar a tecla Play para ligar o aparelho e entrar no modo de Música. Pressionar Play novamente para executar a música.  Ligar:  Pressione e segure  Executar:  Pressione	4. Para selecionar a música anterior ou a próxima música: 
	Notas: Quando a tecla Hold estiver acionada, nenhuma outra tecla funcionará.  Nos modos "Executar Música" e "Gravação de Voz", o aparelho pode desligar-se automaticamente conforme as configurações do menu "Ajustes - Desligar".

13

2. Pressionar a tecla Mode para entrar no submenu Parado.



3. Pressionar a tecla Mode novamente para entrar na interface de seleção de pastas.



4. Pressionar "Próxima"/"Anterior" para escolher as pastas.

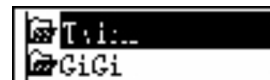

5. Pressionar a tecla Mode para confirmar a pasta selecionada.

Observação: Podem ser definidas algumas pastas para os modos correspondentes à Música, à Gravação ou Voz, isto é, os três modos não correspondem necessariamente à mesma pasta.

### •Apagar um Arquivo (no submenu Parado)

Os arquivos e as estações FM podem ser apagados nos modos correspondentes de Música, Voz ou FM.

30

1. Estado de Espera (Standby State)

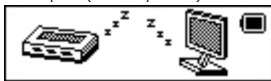

2. Estado de baixar (Downloading State)



3. Modo de carregar (Uploading Mode)

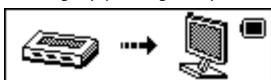

Obs.: Nova Pasta

Este aparelho pode identificar até 99 pastas criadas no U-Disk/Disco U Móvel.

## 11- Escolher Pastas







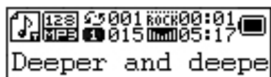



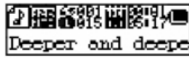

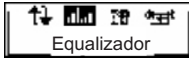
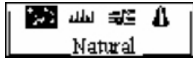
### ●Escolher Pastas (no submenu Parado (Stop))

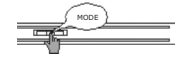
Os usuários podem salvar arquivos em diferentes pastas (as pastas devem ser criadas antecipadamente em um PC), para gerenciar e executar arquivos de acordo com os diferentes tipos. Este aparelho suporta a identificação de 99 subdiretórios.

1. Na interface Parado. (O exemplo apresentado está no Modo de Música (Music Mode) e as pastas podem ser selecionadas tanto no modo de Gravação como no modo de Voz).



### ●Modo de Equalização

1. Executando uma música 	2. Pressionar a tecla Mode para entrar no Submenu Executando (o aparelho deverá estar com os fones de ouvido conectados) 
3. Pressionar "Próxima" para selecionar o menu de Equalização 	4. Pressionar a tecla Mode para entrar no menu de EQUALIZAÇÃO 
5. Pressionar a tecla "Próxima" para trocar e pressionar a tecla Mode para confirmar:  	Opções de equalização: <ul style="list-style-type: none"><li> Natural (Natural)</li><li> Rock</li><li> Pop</li><li> Clássico (Classical)</li><li> Suave (Soft)</li><li> Jazz</li><li> DBB</li></ul>

#### •Apresentação de letras de música

Este aparelho suporta arquivos "\*.LYRICS" e as letras das músicas podem ser apresentadas enquanto ela estiver sendo executada.

Como utilizar arquivos de letras?

Salvar o arquivo com a letra, com o mesmo nome do correspondente arquivo de música.

Por exemplo, Nome do arquivo de música: Desafinado.mp3

Nome do arquivo com a letra da música: Desafinado.lrc

Como saber se a letra existe?

Se não houver letras que correspondam à música corrente, o ícone  mudará para .

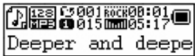
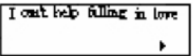
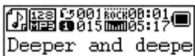
1. A música atual possui um arquivo com sua letra, mas ela não aparece 	2. Pressionar e segure a tecla Mode para entrar na interface de letras (Lyrics) 
3. Pressionar Mode para voltar ao modo de execução de músicas 	4. Percorrer as letras manualmente. Pressionar VOL para percorrer as letras

#### •Informações sobre a memória

O número apresentado representa a capacidade total de memória e o percentual refere-se à capacidade já utilizada.

#### •Versão do firmware

Os passos de operação referem-se ao ajuste de linguagem.

#### •Atualização do firmware

Esta função foi especialmente projetada para atualização do *firmware*.

Dicas: depois de pressionar a tecla Mode para escolher as opções, o usuário poderá pressionar a tecla Play para sair diretamente do menu. A operação com a tecla Play para saída direta é válida para todos os menus.

## 10- Disco USB

Este MP3 player suporta a função de disco padrão USB, com os sistemas operacionais Windows 98 (é necessário um *driver*), Windows 2000 e superiores (não é necessário *driver*), Mac OS 10.3 e superiores, Linux RedHat 8.0 e superiores.

Este aparelho suporta alimentação por meio do conector USB. No modo de Espera (Standby), pressionar a tecla Mode para sair do menu principal e então fazer a própria escolha para entrar no modo desejado.

Este aparelho também suporta o modo Suspensão (Suspend Mode).

Como conectar a um PC?

Ligar o aparelho e conectar o cabo USB para entrar no Modo 1 seguinte.

O mostrador do aparelho pode apresentar três modos depois de conectado a um PC:

#### •Modo de Repetição

Repetição manual significa que no módulo de repetição A-B (A-B Replay Mode), o ponto final (B) pode ser manualmente ajustado.

Repetição automática significa que no modo de repetição A-B (A-B Replay Mode) o ponto final (B) pode ser automaticamente ajustado. (Especialmente para ler arquivos em inglês sem música).

#### •Contraste

Os passos de operação referem-se ao ajuste de contraste do mostrador.

#### •Modo online

Alguns sistemas operacionais (anteriores ao Windows 2000 SP4) não suportam *drives* de duas letras em um disco USB. Portanto, se a função "Espaço Privado" (Private Space) estiver ligada, o usuário deverá escolher qual disco irá usar, isto é, "Disco único comum" ou "Disco único criptografado", para que o disco escolhido seja corretamente apresentado após a conexão com PC.

## 5- Gravação de Voz

Certificar-se de que a pilha não esteja gasta (*low battery*). Este aparelho pode salvar até 99 arquivos de gravação em cada diretório.

#### •Iniciar o Modo de Gravação

Entre no menu principal.



Pressionar a tecla "Próxima" para selecionar o modo de gravação.



Pressionar Mode para entrar no modo de gravação.

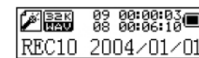

Pressionar Play para começar a gravar.



Pressionar Play para interromper a gravação. (o ícone de tempo pisca)



Pressionar Play para continuar a gravar.



**NOTA:**

- O arquivo gravado é salvo na pasta corrente, definida em "Local Folder", submenu no modo de Gravação Parada.
- Se "Overflow" for apresentado no LCD, a memória do aparelho está cheia. Apagar outros arquivos para abrir espaço.
- Se "Over Record" for apresentado no LCD, o diretório atual já possui 99 arquivos. Mudar para outro diretório.

	Chinês simples
	Inglês
	Chinês tradicional
	Japonês
	Coreano
	Francês
	Italiano
	Alemão
	Espanhol
	Sueco
	Português
	Dinamarquês
	Holandês

4. Pressionar a tecla Mode para confirmar e sair.

**•Desligar**

Os passos de operação referem-se ao ajuste de linguagem.

O modo de desligamento (Off Time) refere-se ao fato de que após um período determinado de tempo (em segundos), quando não houver operações com as teclas no modo parado (Stop), o MP3 *player* será automaticamente desligado para economizar energia. Se for escolhido o valor "0", a função de economia de energia será desativada.

Função Soneca (Sleep Timer) - esta função permite que um período de tempo seja estabelecido (em minutos) para que o MP3 *player* desligue-se automaticamente quando não houver operação sobre as teclas, não importa em que modo ele esteja. Esta função é especialmente projetada para o usuário ouvir música antes de dormir. Obs.: o ajuste da função Soneca é válida apenas uma vez; o tempo definido será zerado após o desligamento. Este período precisa ser reajustado na próxima vez em que for ser utilizado.

2. Pressionar a tecla Mode para entrar na interface de ajuste da iluminação

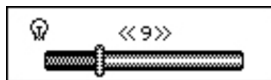

3. Pressionar a tecla "Anterior / Próxima" para selecionar a cor de sua preferência. 0 - Alterna entre as opções disponíveis

4. Pressionar a tecla Mode para confirmar e sair.

#### •Backlight

1. Na interface de ajustes do sistema, pressionar a tecla "Próxima" para selecionar o ícone "Backlight".
2. Pressionar a tecla Mode para entrar na interface de ajuste do tempo de iluminação".
3. Pressionar a tecla "Anterior / Próxima" para selecionar o tempo da preferência do usuário.
4. Pressionar a tecla Mode para confirmar e sair.

#### •Idioma

1. Na interface de ajustes do sistema, pressionar a tecla "Anterior / Próxima" para selecionar o ícone "Idioma"



2. Pressionar a tecla Mode para entrar na interface de ajustes da linguagem



3. Pressionar a tecla "Anterior / Próxima" para escolher a linguagem desejada. Os ícones correspondentes às linguagens

#### •Escolher o tipo de gravação

1. Sob o estado de gravação interrompida (Stop Recording)

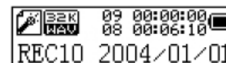

2. Pressionar a tecla Mode para entrar no submenu de gravação



3. Pressionar a tecla "Próxima" para selecionar a opção REC Type



4. Pressionar a tecla Mode para entrar nesta opção

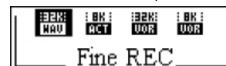

5. Pressionar a tecla "Próxima" para escolher o tipo de gravação desejado

6. Pressionar a tecla Mode para confirmar esta opção

7. Pressionar a tecla Play para iniciar a gravação

#### •Tipos de Gravação

REC	Fine REC	formato WAV	Qualidade ótima
REC	Long REC	formato ACT	Qualidade geral
REC	Fine VOR	formato WAV	Gravação com controle de voz
REC	Long VOR	formato ACT	Gravação com controle de voz

**Nota: Gravação com controle de voz significa que o aparelho pausa automaticamente quando não há som.**

## 6- Executar arquivos gravados

1. Entrar no menu principal



2. Pressionar a tecla "Próxima" para selecionar "Voice Mode"



3. Pressionar a tecla Mode para entrar na interface de modo de Voz



4. Pressionar a tecla Play para iniciar a execução

5. Para escolher o arquivo desejado pressione a tecla anterior ou próxima.

6. Controle de Volume

VOL +: para aumentar o volume  
VOL -: para diminuir o volume

## •Instruções

Horário de Gravação

1. Interface de Ajustes do Sistema

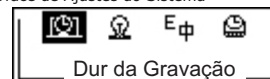

2. Pressionar a tecla Mode para entrar na interface do Horário de Gravação

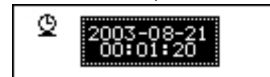

3. Pressionar a tecla VOL + para ajustar o tempo seqüencialmente, no formato "AA-MM-DD" (pressionar a tecla VOL - para ajustar na seqüência oposta). O ícone do ano estará piscando

4. Pressionar a tecla "Anterior / Próxima" para ajustar os números  
O número do ano aumenta



5. Pressionar a tecla Mode para confirmar e sair da interface atual.

## •Luz de fundo

1. Na interface de ajustes do sistema, pressionar a tecla "Próxima" para selecionar o ícone "Luz de fundo"



## 9- Ajustes do Sistema

Os parâmetros do sistema podem ser ajustados aqui e as opções variam de acordo com as atualizações do *firmware*. Entrar no menu principal, pressionar a tecla "Próxima" para selecionar o ícone de ajustes do Sistema, e então pressionar a tecla Mode para entrar na interface do submenu de ajustes do sistema, que é a que segue:

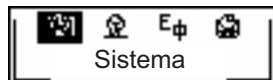

### •Parâmetros disponíveis

	Horário de gravação (Record time)	Ajusta a data e horário de quando os arquivos são salvos
	Luz de fundo	Ajusta a cor da luz de fundo
	Iluminação do mostrador (Backlight)	Ajusta o tempo, em segundos, que o mostrador permanece aceso sem operação
	Linguagem (Language)	Define a linguagem a ser apresentada
	Desligar (Power off)	Define o período após o qual o MP3 <i>player</i> será automaticamente desligado
	Modo de repetição (Replay mode)	Estabelece a forma de trabalho no modo de repetição
	Contraste (Contrast)	Ajusta o nível de contraste do mostrador LCD
	Modo <i>online</i> (Online mode)	Uma opção especialmente projetada para a função "Espaço Privado" (Private Space)
	Informações da memória (Memory info.)	Mostra a capacidade de memória e o percentual que já foi usado
	Versão do <i>firmware</i> ( <i>Firmware version</i> )	Mostra a versão do <i>firmware</i>
	Atualização do <i>firmware</i> ( <i>Firmware upgrade</i> )	Especial para a atualizações do <i>firmware</i>
	Sair (Exit)	Sai interface atual

## 7- Como utilizar FM

1. Entrar no menu principal

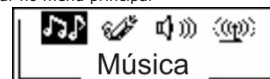

2. Pressionar a tecla "Próxima" para selecionar o modo FM

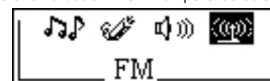

3. Pressionar a tecla Mode para entrar no modo FM

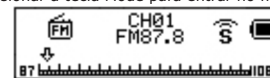

4. Pressionar a tecla Mode para entrar no submenu do modo FM



5. Introdução às opções no submenu do modo FM

•**Função Auto Procura (Auto Search):**

Quando for selecionada, a função de Auto Procura permite a varredura das frequências entre 87,5MHz e 108 MHz, armazenando as estações encontradas

•**Guardar (Save) / Eliminar Estação (Delete) / Eliminar todas (Delete All)**

Guardar: As estações encontradas são salvas em seqüência. As faixas Americana e Japonesa podem salvar no máximo 20 estações, respectivamente.

Eliminar estação: Apaga estações existentes.

Eliminar todas: Apaga todas as estações armazenadas.

•**Tipos de Banda (Normal/Japonesa)**

Banda Normal: Pressionar o botão MODE para confirmar a escolha de banda FM Brasileira

Banda Japonesa: Pressionar o botão MODE para confirmar a escolha de banda FM Japonesa

•**Tipos de Gravação (Excel/Longa)**

Gravação Excel: Pressionar o botão MODE para iniciar a gravação de rádio em modo 32Kb Alta qualidade

Gravação Longa: Pressionar o botão MODE para iniciar a gravação de rádio em modo 8Kb Baixa qualidade

Ajustar o índice com essas modificações.

## 8- Agenda telefônica (Tel Book)

1. Entrar no menu principal



2. Pressionar a tecla "Próxima" para selecionar o modo de agenda telefônica

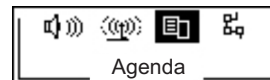

3. Pressionar a tecla Mode para entrar na interface do submenu da agenda telefônica, que é a que segue:

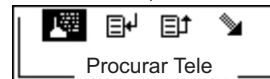

4. Opções do submenu:

Procurar telefone (Browse Tel)

O usuário pode percorrer as informações na agenda telefônica que está no MP3 *player*.

Importar arquivo de telefones (Import Tel file)

Utilizar a ferramenta de processamento de agenda telefônica para criar no PC um arquivo de agenda telefônica, do tipo *Tel\_save.bin*, colocá-lo no diretório raiz do U-disk/disco U. Esta função pode importá-la para o MP3 *player*.

Exportar arquivo de telefones (Export Tel file)

Esta função pode exportar as informações na agenda telefônica, a partir do MP3 *player*, e salvá-las em um arquivo texto do tipo *Tel\_Expt.bin* no diretório raiz do U-disk/disco U.