

# Philco

MANUAL DE INSTRUÇÕES  
ASPIRADOR ROBÔ PASE10 BIV





# Philco

## PARABÉNS PELA ESCOLHA DE MAIS UM PRODUTO DE NOSSA LINHA!

Para garantir o melhor desempenho de seu produto, **o usuário deve ler atentamente as instruções a seguir**. Recomenda-se não jogar fora este Manual de Instruções. Ele deve ser guardado para eventuais consultas.

O APARELHO DESTINA-SE SOMENTE PARA USO DOMÉSTICO



LEIA O MANUAL



Para ter acesso ao manual (em PDF) entre em contato com o nosso SAC em horário comercial.

**SAC PHILCO: (47)3431-0499**

## RECOMENDAÇÕES

Os símbolos no Manual de Instruções, estão interpretados como descritos à seguir:



**Nota:** Recomendações sobre o funcionamento, para melhor utilização.



**Importante / Aviso:** Recomendações que garantem a segurança do usuário



**Dica:** Conselhos para utilização e melhor funcionamento.



**Atenção / Cuidado :** Práticas que podem resultar em acidentes ou riscos.

## CUIDADOS COM O PRODUTO DIARIAMENTE

- Antes da primeira utilização, é aconselhável ler este Manual atentamente e guardá-lo para futuras referências.
- Se o cordão estiver danificado, ele deve ser substituído pelo fabricante, Assistência Técnica Autorizada ou pessoa qualificada, a fim de evitar riscos.
- Para evitar acidentes, manter o material da embalagem fora do alcance de crianças, após desembalar o aparelho.
- Não usar este aparelho para aspirar nenhum tipo de líquido ou materiais inflamáveis.
- Sempre esvaziar o reservatório de pó quando estiver cheio.
- Para se proteger contra o choque elétrico, o usuário não pode mergulhar o cordão elétrico nem o plugue em água ou em outro líquido.
- Desligar sempre o aparelho antes de cada interrupção momentânea de utilização ou para adaptar acessórios.
- Evitar o contato físico; manter os cabelos, as roupas e outros utensílios longe dos bocais de aspiração do aparelho, para se evitarem acidentes.
- Não guardar nem utilizar o aparelho perto de locais com temperatura elevada.
- Nunca transportar o aparelho pelo cordão elétrico, nem desligá-lo da tomada puxando pelo cordão. Sempre desconectar segurando pelo plugue.
- Utilizar uma tomada elétrica exclusiva. Não utilizar adaptadores tipo "T" ou temporizadores.
- Não utilizar adaptadores e benjamins, sempre ligar o produto direto a uma tomada com o padrão NBR5410 que esteja dimensionada para o produto em questão (circuito elétrico), instalada por um eletricitista habilitado.
- O aparelho não deve ser operado por meio de um temporizador externo ou sistema de controle remoto separado.
- Antes de usar o aparelho, certificar-se de que a tensão da sua tomada elétrica corresponde à indicada na etiqueta do aparelho. Sempre utilizar uma tomada elétrica com a mesma tensão.
- O uso de acessórios não recomendados para uso com este aparelho pode causar acidentes.
- Não utilizar o aparelho para fins diferentes dos previstos neste manual de instruções.
- Sempre remover o cabo de alimentação da tomada, puxando pelo plugue, durante a limpeza e manutenção do produto. Nunca toque no plugue com a mão molhada.
- Este aparelho não foi projetado para ser utilizado por pessoas (incluindo crianças) com capacidades físicas, sensoriais ou mentais reduzidas, ou falta de experiência e conhecimentos, exceto se forem supervisionadas ou instruídas por uma pessoa responsável pela sua segurança.
- Manter o aparelho longe do alcance de crianças.
- As crianças devem ser supervisionadas, para assegurar de que não brinquem com o aparelho.
- Uma atenção constante é necessária durante o funcionamento do aparelho. Não deixar que este aparelho seja utilizado por crianças ou perto delas e de animais.
- O aparelho não deve ser deixado sozinho enquanto estiver conectado à tomada elétrica.
- Não utilizar este aparelho ao ar livre.
- Se o uso de uma extensão elétrica for necessária, deve-se garantir que a especificação do fio da extensão seja igual ou

superior ao cordão elétrico original do aparelho, para evitar superaquecimento e acidentes.

- Deve-se tomar cuidado para que ninguém tropece no cordão elétrico.
- Para não perder a garantia e para evitar problemas técnicos, jamais tentar consertar o produto em casa. Caso necessário, o usuário deve levá-lo à Assistência Técnica Autorizada.
- A nota fiscal e o certificado de garantia são documentos importantes e devem ser guardados para efeito de garantia.
- Não utilize acessórios que não sejam originais do aparelho. O uso de acessórios que não sejam originais pode prejudicar o funcionamento, causar danos ao usuário e

ao produto.

Este aparelho não se destina ao uso por pessoas (incluindo crianças) com capacidades físicas, sensoriais ou mentais reduzidas, ou falta de experiência e conhecimento, a menos que tenham recebido supervisão ou instruções sobre o uso do aparelho por uma pessoa responsável por sua segurança.

As crianças devem ser supervisionadas para garantir que não brinquem com o aparelho.

A bateria deve ser removida do aparelho antes de ser descartada;

O aparelho deve ser desconectado da rede elétrica ao remover a bateria;

A bateria deve ser descartada com segurança

## ⚠ ADVERTÊNCIA



- Retirar o plugue da tomada elétrica antes de efetuar qualquer manutenção no aparelho.
- Recolocar todos os componentes antes de ligar o produto.
- Ligar o plugue em uma tomada com aterramento efetivo, conforme norma NBR5410.
- Não usar adaptadores, benjamins ou T's.

**• Não seguir estas instruções pode trazer risco de morte, incêndio ou choque elétrico.**

## ⚠ AVISO

Qualquer serviço de manutenção ou de reparos só deve ser efetuado por um técnico credenciado. Não tentar consertar o produto por conta própria.

# COMPONENTES

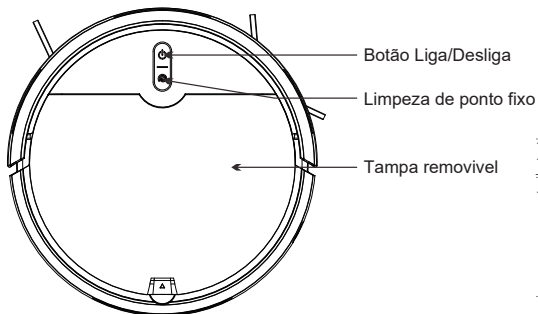

imagens meramente ilustrativas

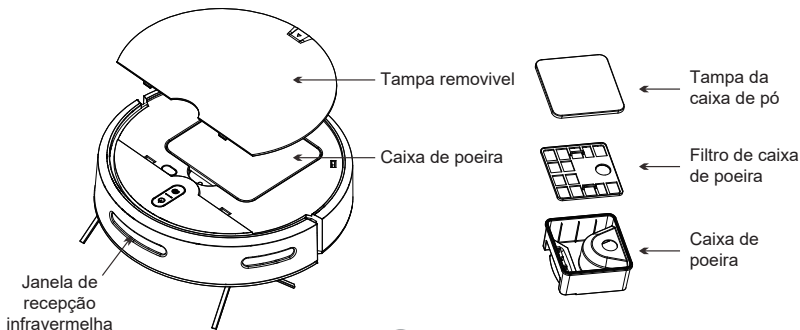
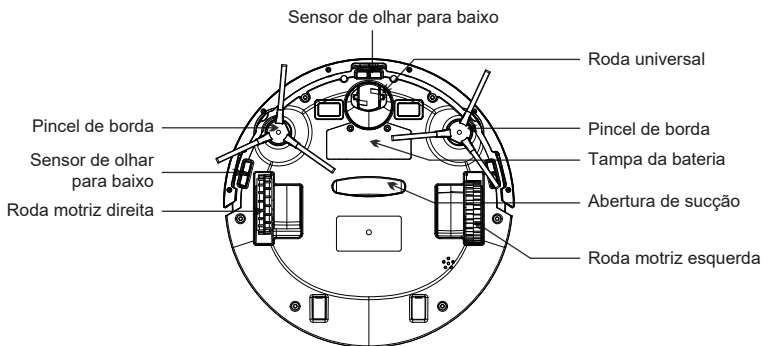

## FUNÇÕES



Liga/Desliga

Limpeza de  
ponto fixo

Para ligar o produto, pressione e mantenha pressionado o botão Liga/Desl. por 3 segundos.

Para desligar, pressione e mantenha pressionado o botão Liga/Desl. por 6 segundos.

### Luzes indicadores

1. Ligado: luz verde constantemente acesa
2. Anormal: luz vermelha piscando
3. Carregamento: luz vermelha pulsando
4. Finalização do carregamento: luz verde constantemente acesa

## COLETOR DE SUJEIRA



Tampa da  
caixa de pó



Filtro de caixa  
de poeira



Caixa de  
poeira

## CARREGANDO A BATERIA

### CARREGAMENTO DO PRODUTO

Conecte diretamente o adaptador de energia na máquina, como mostra a figura.



#### NOTA

- A.** Por favor, carregue a máquina por pelo menos 12 horas ao carregar pela primeira vez e carregue-a até que a luz vermelha da tecla liga/desliga pulse. Quando a bateria estiver totalmente carregada, a luz verde ficará acesa constantemente.
- B.** Quando não estiver em uso por um longo período de tempo, carregue totalmente a máquina, desligue o aspirador e guarde-o em local fresco e seco.

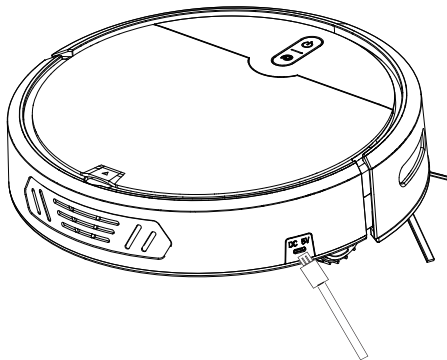

imagens meramente ilustrativas



#### ATENÇÃO

Utilizar somente com o carregador original, caso contrário o produto poderá sofrer defeitos e demonstrar mal funcionamento.

### INSTALANDO AS ESCOVAS LATERAIS

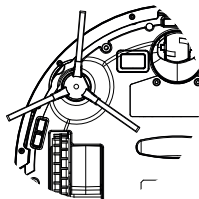

Após o carregamento completo do produto, instale as escovas laterais antes de dar início ao funcionamento do produto.



## LIGANDO O APARELHO

Pressione o botão  na parte superior da máquina por 3 segundos para ligar o aspirador de pó.

### Modos de limpeza

- Pressione o botão  brevemente, a luz verde irá acender e se manterá acesa durante o processo de limpeza. Pressione o botão  novamente para pausar o processo.
- Pressionar  brevemente, para dar início na limpeza de ponto fixo.

### Desligar

- Pressione a parte superior  da máquina 3s depois que a energia for desligada
- Não havendo nenhuma ação 5 minutos após a máquina ser ligada e a máquina é desligada automaticamente

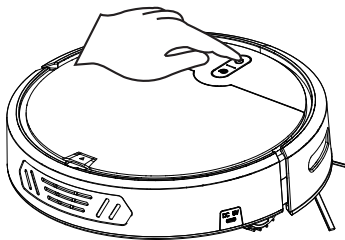

## INSTALAÇÃO DO MOP

1- Coloque a parte inferior do aspirador para cima, e cole os velcros na parte inferior do produto.

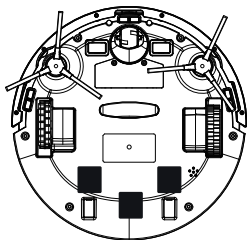

2- Cole o MOP sobre os velcros.

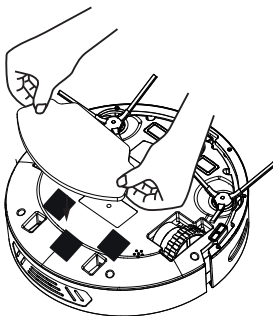

### Coletor de poeira e limpeza da tela do filtro.

1 - Retire o coletor de pó.

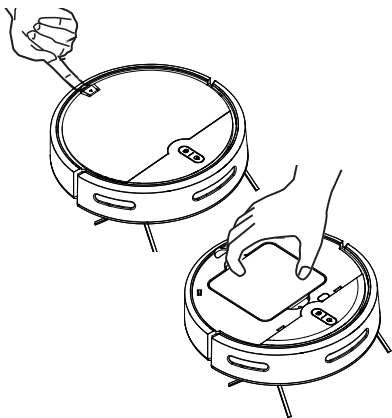

2 - Abra a trava do coletor de pó e despeje a poeira e o lixo.

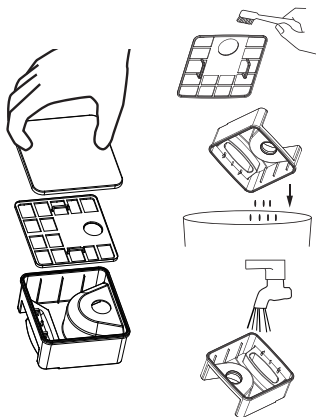

3 - Remova os elementos do filtro. O HEPA pode ser lavado com água e você pode bater nele para remover a poeira antes de lavar.

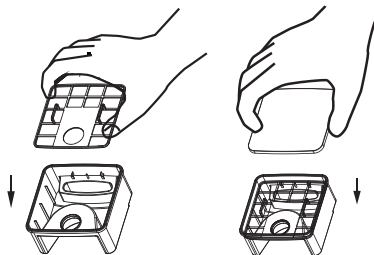

4 - Lave o coletor de pó e o primeiro elemento do filtro, seque o coletor de pó e os elementos do filtro e mantenha-os secos para garantir uma longa vida útil.

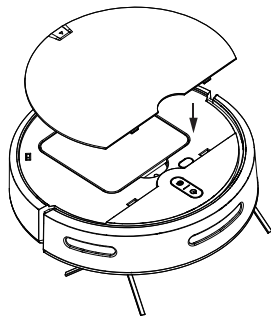

## Escova lateral e o rodízio universal.

Remova a escova lateral e limpe-a com um pano limpo.

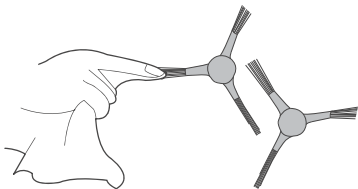

Limpe o rodízio universal para remover o emaranhado de cabelo.

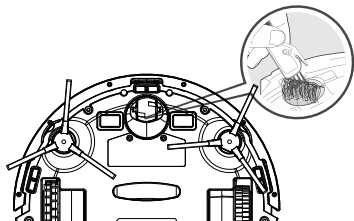

Limpe o sensor de queda para garantir a sensibilidade do sensor.

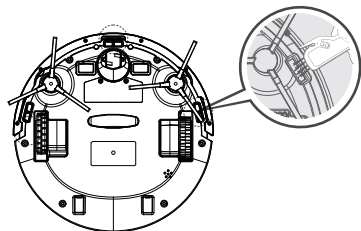

## MANUTENÇÃO E LIMPEZA

### Limpe a porta de sucção.

Se houver muita poeira na porta de sucção, limpe-a com um pano.

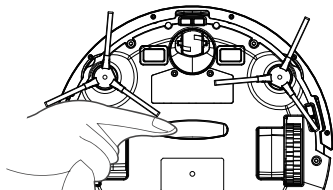

Limpe a janela do sensor com um pano úmido.

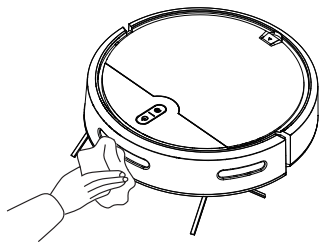

## RESOLVENDO POSSÍVEIS PROBLEMAS

| Problema   | Possível causa   | Solução  |
|--|--|--|
| Não liga.  | Bateria descarregada.<br><br>O botão liga/desliga não foi acionado corretamente.   | Carregar a bateria.<br><br>Pressionar o botão 3 Seg. para ligar o aspirador.   |
| O aparelho não aspira sujeira de modo eficiente          | O compartimento de poeira está cheio.<br><br>O filtro está entupido.<br>Bloqueio da entrada de ar.   | Esvazie o compartimento de poeira (Consulte o capítulo "Limpeza").<br>Limpe o filtro.<br>(Consulte o capítulo "Limpeza").  |
| A sujeira escapa do aparelho                             | O compartimento de poeira está cheio.<br><br>O compartimento de poeira não está devidamente encaixado.   | Esvazie o compartimento de poeira (Consulte o capítulo "Limpeza").<br><br>Verifique se o compartimento de poeira está corretamente instalado após esvaziá-lo (Consulte o capítulo "Limpeza").          |
| O aparelho faz muito barulho e vibra durante a operação. | Há sujeira acumulada no compartimento de poeira.   | Esvazie o compartimento de poeira (Consulte o capítulo "Limpeza").   |
| O Aspirador emitindo o som de "BIP"                      | O aspirador está preso ou em um lugar irregular.   | Coloque o aspirador em um piso plano.  |
| Queda do aspirador robô                                  | Os sensores estão sujos ou obstruídos.   | Verificar e efetuar a limpeza dos sensores.  |
| As escovas laterais giram devagar ou não estão girando   | Há excesso de cabelo preso nas escovas.<br><br>As escovas não estão encaixadas corretamente no aparelho.<br><br>Objeto estranho travando o eixo da escova. | Desligar o aparelho e efetuar o excesso de sujeira.<br><br>Assegurar que as escovas estão corretamente montadas.<br><br>Desmontar a escova e verificar se há algum objeto bloqueando o giro da escova. |

O aspirador robo emitirá uma série de bipes quando estiver com problemas, indicados por uma luz vermelha intermitente ou sólida.

|   |   |                            |
|---|---|----------------------------|
| 1 | Bipe uma vez e a luz fica acesa                 | A roda está presa          |
| 2 | Bipe uma vez e a luz continua piscando          | Sensor de obstáculos preso |
| 3 | Dois bipes e a luz vermelha continua piscando   | Escova lateral anormal     |
| 4 | Três bipes e a luz vermelha continua piscando   | Sensor de solo anormal     |
| 5 | Quatro bipes e a luz vermelha continua piscando | Acabou a energia           |

## REMOÇÃO E DESCARTE DA BATERIA

### Importante

Para proteger o meio ambiente, descarte este produto de acordo com as leis e regulamentações nacionais ou regionais vigentes sobre o descarte de resíduos elétricos e eletrônicos, ou entregue-o a uma agência de reciclagem/descarte local aprovada.

A remoção e o descarte da bateria devem ser realizados exclusivamente por um técnico qualificado de uma assistência técnica autorizada, seguindo os seguintes procedimentos:

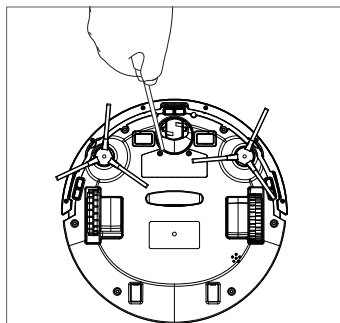

Retire o compartimento da bateria utilizando uma chave de fenda.

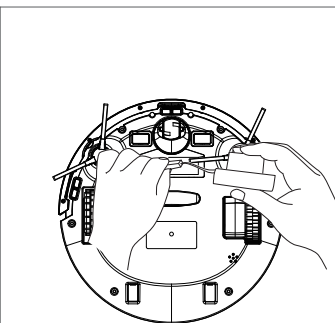

Desconecte o terminal da bateria.

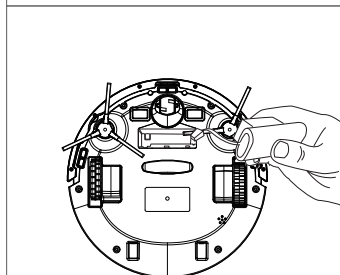

Remova o conjunto da bateria e recoloca o compartimento da bateria.

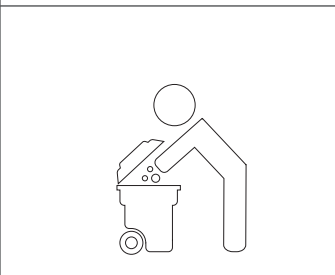

Descarte o conjunto da bateria em local reciclagem adequado.

# CERTIFICADO DE GARANTIA ELETROPORTÁTEIS

A Fabricante solicita ao consumidor a leitura prévia do Manual de Instruções para a melhor utilização do produto. A Fabricante garante seus produtos contra defeitos de fabricação durante o período estabelecido, contados a partir da data de entrega do produto expresso na nota fiscal de compra. Conforme modelo a seguir:

| ELETROPORTÁTEIS           |          |
|---------------------------|----------|
| <b>Garantia legal*</b>    | 90 Dias  |
| <b>Garantia adicional</b> | 270 Dias |
| <b>Garantia total**</b>   | 360 Dias |

\*A garantia legal é de 90 dias e tem seu início na data de aquisição do produto.  
\*\*A garantia total é a soma da garantia legal mais a garantia adicional.

- Os controles remotos terão garantia legal de 90 dias, mais 90 dias de garantia adicional, totalizando 180 dias.
- Os acessórios terão somente garantia legal de 90 dias.
- A Fabricante prestará serviços de Assistência Técnica, tantos os gratuitos quanto os remunerados, somente nas localidades onde mantiver Postos Autorizados.
- Em locais onde não haja Postos Autorizados, o produto deverá ser transportado, por conta e risco do consumidor. A relação de Postos Autorizados está disponível através do site **www.philco.com.br** ou através do SAC **(47) 3431-0499**. Se o consumidor vier a transferir a propriedade deste produto, a garantia ficará automaticamente transferida, respeitando o prazo de validade, contado a partir da primeira aquisição. Produtos que necessitam de serviço de instalação terão despesas e responsabilidades por conta do consumidor. O compromisso de garantia cessará caso:
  - O produto seja examinado, adulterado ou consertado fora de Assistência Técnica Autorizada.
  - Ocorra a utilização de peça ou componente não original.
  - O produto seja ligado em tensão diferente daquela para qual foi projetado.
  - O defeito seja decorrente de uso inadequado ou negligência do consumidor em relação às instruções do manual.
  - Danos sejam causados por ação de agentes da natureza (enchentes, maresia, raios, etc.).
  - O produto seja utilizado para fins não domésticos.
  - Não sejam seguidas as recomendações de conservação, conforme manual.
- Ausência ou adulteração do número de série.

BRITÂNIA ELETRODOMÉSTICOS S.A  
Rua Hans Dieter Schmidt, 3303 - Bloco 3  
Zona Industrial Norte - Joinville - SC  
CEP 89219-504  
Inscr. Est 24.784.565-8  
CNPJ 76.492.701/0014-71  
FABRICADO NA CHINA

(47) 3431-0499  
www.philco.com.br

