

MANUAL DE INSTRUÇÕES



BRITANIA | MICRO-ONDAS BMB28IEB
DESDE 1956



122001125

01/24 112001125 6086-00-05 Rev.1



(47) 3431-0300
www.britania.com.br

ATENDIMENTO AO CONSUMIDOR



LEIA O MANUAL

BRITANIA
www.britania.com.br

Para ter acesso ao Manual de Instruções completo, acesse o **QR CODE** ao lado ou entre em contato com o nosso SAC em horário comercial **SAC BRITÂNIA: (47) 3431-0300**



O APARELHO DESTINA-SE SOMENTE PARA USO DOMÉSTICO

IMPORTANTE

Para garantir o melhor desempenho do seu produto, o usuário deve ler atentamente as instruções a seguir. Recomenda-se guardar este manual de instruções para eventuais consultas.

CUIDADOS

- Não utilizar o forno com a sua porta aberta, pois poderá resultar em exposição perigosa à alta energia (raios de micro-ondas).
 - Não colocar quaisquer objetos entre a parte frontal do forno e a sua porta. Não deixar que sujeira ou resíduos de produtos de limpeza se acumulem nas superfícies isolantes do forno.
 - Não utilizar o forno se este apresentar defeitos.
- É extremamente importante que a porta do forno feche corretamente e que os seus componentes não estejam danificados.

Em particular:

- 1. A porta não deverá pender para baixo.

MEDIDAS DE SEGURANÇA

- Não utilizar o produto quando ele apresentar algum dano no adaptador ou em outros componentes. Para substituir qualquer peça danificada, procurar a Assistência Técnica Autorizada a fim de evitar riscos.
- O forno deve ser colocado em superfície nivelada.
- O prato giratório e o suporte giratório devem estar dentro do forno durante o seu funcionamento. Colocar o recipiente, gentilmente, sobre o prato giratório e tratá-lo com cuidado para evitar que se quebre.
- O uso de louça inapropriada pode quebrar o prato giratório.
- O forno tem vários dispositivos de segurança, embutidos, para assegurar que o

- 2. Os fechos e dobradiças não deverão estar quebrados ou frouxos.
- 3. A vedação da porta e das demais superfícies não deverá apresentar irregularidades.
- 4. O forno não deverá ser desmontado ou consertado por pessoas não qualificadas. Nosso aparelho está em conformidade com os níveis de tensão estabelecidos na resolução número 505, de 26 de novembro de 2001 da ANEEL (Agência Nacional de Energia Elétrica).

	127V	220V
Mínimo	116V	201V
Máximo	133V	231V

- aparelho não seja ligado se a porta estiver aberta. Não modificar esses dispositivos
- Não deixar o forno funcionar se estiver vazio. A operação do forno sem alimentos ou com alimentos com baixo teor de umidade pode causar incêndio, fagulhas ou faíscas.
- Não cozinhar qualquer alimento diretamente no prato giratório. O excesso de aquecimento em um determinado local, no prato giratório, pode fazer com que ele se quebre.
- O conteúdo de mamadeiras ou objetos similares deve ser mexido ou agitado e a temperatura deve ser verificada antes do consumo, a fim de evitar queimaduras.
- Não aquecer nada em recipientes com gargalo estreito, como vidros de calda, por

- exemplo.
- Não tentar fritar dentro do forno de micro-ondas.
- Não tentar fazer conservas no forno de micro-ondas. É impossível assegurar que todo o conteúdo do recipiente atingiu a temperatura de fervura.
- Não usar este forno de micro-ondas para propósitos comerciais. Este forno de micro-ondas é apenas para uso doméstico.
- Para prevenir queimaduras em decorrência de fervura retardada de líquidos e bebidas, mexer o conteúdo ao colocá-lo no forno e, depois, no meio do processo de aquecimento. Deixar a bebida dentro do forno por alguns segundos e mexer o líquido novamente antes de remover o recipiente.
- Ser cuidadoso ao usar o forno de micro-ondas, para evitar que o alimento se queime por excesso de cozimento.
- O forno deve ser limpo regularmente e qualquer resíduo de alimentos deve ser removido. Deixar de limpar adequadamente pode diminuir o tempo de vida do aparelho ou resultar em situação de incêndios.
- Para não perder a garantia e para evitar problemas técnicos, não consertar o aparelho em casa. Quando precisar, o usuário deverá levá-lo à Assistência Técnica Autorizada.
- A nota fiscal e o certificado de garantia são documentos importantes e devem ser mantidos para efeito de garantia.
- Por questão de segurança este forno deve ser ligado a um circuito de no mínimo 15 A (127V~) ou 10 A (220V~). Nenhum outro eletrodoméstico deve ser ligado a este circuito. Em caso de dúvidas, consulte um electricista de sua confiança para que a instalação esteja de acordo com a NBR5410.
- Ligar o micro-ondas a uma tomada exclusiva. Não utilizar extensores ou conectores tipo T (benjamim).
- É aconselhável a instalação de disjuntores termomagnéticos exclusivos para micro-ondas próximos ao mesmo e de fácil acesso:
- Para micro-ondas em 127V~, utilizar um disjuntor de 15 A na fase.
- Para micro-ondas em 220V~, utilizar um disjuntor bipolar de 10 A para cada fase, ou um disjuntor em cada fase. Se o sistema de 220V~ for de uma fase e neutro, utilizar

- A tensão da tomada da parede deve ser a mesma especificada na etiqueta localizada na parte de trás do forno micro-ondas.
- Para reduzir o risco de incêndios, choques elétricos e ferimentos ou exposição excessiva às micro-ondas, ao usar o aparelho, seguir as seguintes precauções básicas, incluindo o seguinte:
- Ler todas as instruções antes de usar o aparelho.
- Ler e seguir as instruções específicas: "CUIDADOS".
- Como ocorre com a maioria dos eletrodomésticos para cozimento, ficar sempre atento ao funcionamento do aparelho para reduzir o risco de incêndios dentro do forno.
- Se o material dentro do forno pegar fogo:
 - a. Manter a porta do forno fechada.
 - b. Desligar o forno e desconectá-lo da tomada.
- Usar apenas utensílios apropriados para fornos micro-ondas.
- Não cozinhar os alimentos em excesso. Observar o funcionamento do aparelho quando o recipiente, dentro do forno, for feito de plástico, papelão ou outros materiais combustíveis, pois há possibilidade de ignição.
- Líquidos e outros alimentos não devem ser aquecidos em recipientes fechados, já que podem explodir.
- É perigoso para qualquer pessoa, que não tenham qualificações técnicas necessárias, fazer qualquer conserto ou reparo que envolva a remoção da cobertura que protege contra a exposição à energia das micro-ondas.
- Se a porta ou a vedação da porta estiver (em) danificada (s), o forno não deve ser ligado até que os problemas sejam corrigidos por pessoal qualificado.
- Não usar a parte interna do forno para armazenamento. Não armazenar pães, biscoitos, produtos feitos de papel, etc. dentro do forno.
- Remover qualquer prendedor ou fecha-pacote, em metal, dos recipientes, antes de colocá-los dentro do forno.
- Este forno deve ser aterrado. Fazer a conexão apropriada de aterramento.
- Instalar ou posicionar o forno apenas de acordo com as instruções de instalação oferecidas pelo fabricante.

04. COZINHAR POR PESO:

Pressione "COZINHAR" duas vezes. O display exibirá "Peso", pressione "INICIAR/+30Seg.", o display exibirá 100g, pressione seguidamente a tecla "COZINHAR", para alterar para os demais pesos (200g, 300g, 400g, 500g, 600g, 1000g, 1500g, 2000g, 2500g e 2700g). Pressione "INICIAR/+30Seg." quando selecionado o peso escolhido.

05. DESCONGELAR POR PESO:

Pressione a tecla "DESCONGELAR POR PESO". O display exibirá 100g, pressione "DESCONGELAR POR PESO" novamente, caso deseje aumentar para os próximos pesos disponíveis (200g, 300g, 400g, 500g, 600g, 1000g, 1500g, 2000g, 2500g e 2700g). Pressione "INICIAR/+30Seg." para iniciar.

06. DESCONGELAR POR TEMPO:

Pressione a tecla "DESCONGELAR POR TEMPO" e digite o tempo desejado, no teclado numérico. Pressione "INICIAR/+30-Seg." para iniciar.

07. TIMER:

Pressione o botão TIMER e escolha a hora de 00:01 a 99:99 e pressione INICIAR/+30 Seg., apenas a tela ficará funcionando e fazendo contagem regressiva do tempo selecionado. Quando chegar em 0, o produto emitirá um bip.

08. TOQUE RÁPIDO:

A função possibilita a seleção do tempo em minutos ao digitar um número de 1 a 6, na função COZINHAR POR TEMPO (item 03).

09. RELÓGIO:

Ligar o aparelho na tomada, no mostrador do relógio aparecerá piscando ":",

01. Pressionar a tecla RELÓGIO e o mostrador vai piscar ":" e aparecerá a opção de escolha do formato de horas 12h e 24h.

02. Pressionar as teclas numéricas para selecionar a hora correta. Por exemplo, agora são 10:12, portanto, pressionar "1", "0", "1" e "2", nesta ordem.

03. Pressionar RELÓGIO para salvar o ajuste do relógio.

04. Se os números inseridos não estiverem dentro da variação para o formato escolhido (entre 00:00 e 12:59 para 12h e entre 00:00 e 23:59 para 24h), o ajuste será considerado inválido.

23:59 para 24h), o ajuste será considerado inválido.

IMPORTANTE:

Durante o processo de ajuste do relógio, se pressionado CANCELAR ou se não ocorrer qualquer operação dentro de 30 segundos, o forno voltará automaticamente ao seu status anterior.

O relógio funciona no sistema de 12 e 24 horas

10. CANCELAR/PAUSAR:

Usado para cancelar as configurações anteriores ou interromper o preparo dos alimentos.

11. POTÊNCIA:

• Pressione o botão POTÊNCIA para selecionar a potência de micro-ondas na faixa de 100P, 90P, 80P, 70P, 60P, 50P, 40P, 30P, 20P, 10P.

• Pressione a tecla numérica 0 - 9 para inserir o tempo de cozimento, o tempo mais longo pode 99:99.

• Pressione INICIAR/+30 Seg. para iniciar.

12. INICIAR/+30 Seg:

Pressionar esta tecla para dar início ou adicionar mais 30 segundos nos preparos dos alimentos.

TRAVA DE SEGURANÇA

• A trava de segurança evita que crianças usem o forno sem a supervisão de um adulto.

• Para ativar a trava de segurança, seguir os passos abaixo:

01. Pressionar a tecla CANCELAR por aproximadamente 7 segundos.

• A mensagem LOCK (TRAVA) será mostrada no visor.

02. Para cancelar, pressionar novamente a tecla CANCELAR por aproximadamente 7 segundos.

• A mensagem LOCK (TRAVA) desaparecerá do visor.

limpar o painel para evitar qualquer programação indevida.

Se vapor se acumular em volta da porta, após o uso, seque-a com um pano macio. Isso acontece quando o forno opera em condições de alta umidade e de forma alguma indica defeitos de funcionamento.

RESOLUÇÃO DE PROBLEMAS

O forno não inicia a operação:

O cordão elétrico não está ligado na tomada ou a tomada está desenergizada.

Conectar o aparelho na tomada e/ou verificar se a tomada está energizada.

A porta está aberta.

Fechar a porta completamente antes de iniciar a operação.

A operação selecionada está incorreta.

Repetir a operação (verificar manual de instruções).

Arqueamento de materiais e faíscas:

Foi usado material que deve ser evitado.

Usar apenas materiais recomendados conforme indicado no manual de instruções.

O forno está vazio e entrou em funcionamento.

Não deixe o forno funcionar vazio.

Existem resíduos de comida dentro do forno.

limpar a parte interna do forno com um pano úmido.

Cozimento desigual:

Foi usado material que deve ser evitado.

Usar apenas materiais recomendados conforme indicado no manual de instruções.

O alimento não foi devidamente descongelado.

Completar o descongelamento do alimento.

O tempo de cozimento ou o nível de potência escolhidos são inadequados.

Usar o tempo de cozimento/nível de potência adequados.

O alimento não foi virado ou misturado.

Virar ou misturar o alimento.

LIMPEZA E MANUTENÇÃO

O consumidor deve lembrar-se de desligar o micro-ondas da tomada sempre que for limpá-lo. Após a limpeza é aconselhável manter a porta aberta por alguns minutos para eliminar o excesso de umidade.

Para limpar o micro-ondas, deve-se usar apenas um pano macio umedecido em água (de preferência morna) e detergente neutro. Após a limpeza, secar com pano macio e seco.

Jamais limpar o micro-ondas com fluidos inflamáveis como álcool, querosene, gasolina, tinner, varsol, solvente, removedores, nem com produtos químicos como detergentes com amoníacos, ácidos, vinagres, soda ou abrasivos como sapólio esponjas plásticas ou de aço, lâ de aço, etc, nem usar produtos que liberam vapores químicos corrosivos e/ou tóxicos no aparelho.

INTERIOR: Manter o interior do forno limpo e seco. Os resíduos dentro do forno absorvem micro-ondas e assim prolongam o tempo de cozimento. Os resíduos de alimentos líquidos derramados grudam nas paredes do forno e na superfície da porta. Limpar o interior do forno imediatamente após o uso com um pano úmido. Retirar a gordura com um pano úmido com água e sabão neutro ou com papel toalha, enxaguar o pano, passar novamente para retirar os resíduos de sabão e secar bem.

EXTERIOR: Manter o exterior do forno limpo. Limpar o exterior do forno com um pano úmido com água e detergente neutro, enxaguar o pano, passar novamente para retirar os resíduos de sabão e secar com um pano macio ou toalha de papel. Para evitar danos ao funcionamento das partes internas do micro-ondas a água não deve penetrar pelos orifícios de ventilação. Para limpar o painel de controle, abrir a porta do forno para evitar que ele seja ligado acidentalmente, limpar com um pano úmido e secar imediatamente. Pressionar a tecla CANCELAR depois de

CERTIFICADO DE GARANTIA MICRO-ONDAS

A Fabricante solicita ao consumidor a leitura prévia do Manual de Instruções para a melhor utilização do produto. A Fabricante garante seus produtos contra defeitos de fabricação durante o período estabelecido, contados a partir da data de entrega do produto expresso na nota fiscal de compra. Conforme modelo a seguir:

MICRO-ONDAS	
Garantia legal*	3 Meses
Garantia adicional	9 Meses
Garantia total**	12 Meses

*A garantia legal é de 90 dias e tem seu início na data de aquisição do produto.
**A garantia total é a soma da garantia legal mais a garantia adicional.

- Peças plásticas, acessórios, copos, jarras, terão apenas a Garantia Legal de 90 dias contra defeitos de fabricação.
- A Fabricante prestará serviços de Assistência Técnica, tantos os gratuitos quanto os remunerados, somente nas localidades onde mantiver Postos Autorizados.

Em locais onde não haja Postos Autorizados, o produto deverá ser transportado, por conta e risco do consumidor. A relação de Postos Autorizados está disponível através do site www.britania.com.br ou através do SAC (47) 3431-0300. Se o consumidor vier a transferir a propriedade deste produto, a garantia ficará automaticamente transferida, respeitando o prazo de validade, contado a partir da primeira aquisição. Produtos que necessitam de serviço de instalação terão despesas e responsabilidades por conta do consumidor. O compromisso de garantia cessará nos casos a seguir:

- O produto seja examinado, adulterado ou consertado fora de Assistência Técnica Autorizada.
- Ocorra a utilização de peça ou componente não original.
- O produto seja ligado em tensão diferente daquela para qual foi projetado.
- O defeito seja decorrente de uso inadequado ou negligência do consumidor em relação às instruções do manual.
- Danos sejam causados por ação de agentes da natureza (enchentes, maresia, raios, etc.).
- O produto seja utilizado para fins não domésticos.
- Não sejam seguidas as recomendações de conservação, conforme manual.
- Ausência ou adulteração do número de série.



PHILCO ELETRÔNICOS S.A - Manaus
Rua Palmeira de Miriti, 287 - Bairro: Gilberto Meistrinho
Manaus - AM - CEP: 69.006-373
Insc. Est. 06.200.708-4 - CNPJ 11.283.356/0002-87
INDÚSTRIA BRASILEIRA

- Ovos na casca ou inteiros não devem ser aquecidos em fornos de micro-ondas, uma vez que podem explodir, mesmo após o aquecimento por micro-ondas ter cessado.
- Usar este aparelho apenas para os propósitos descritos neste manual. Não usar produtos químicos corrosivos ou vapores neste forno. Este forno de micro-ondas foi concebido especificamente para aquecer e cozinhar alimentos. Ele não foi concebido para uso industrial ou em laboratórios.
- Não deixar crianças usarem o forno micro-ondas sem supervisão e apenas deixar crianças usarem o aparelho desde que bem instruídas sobre como usar o forno com segurança e desde que elas entendam bem os perigos de seu uso inapropriado.
- Se o cabo elétrico ou a tomada estiverem danificados ou não estiverem funcionando adequadamente, não usar o forno, encaminhar o produto a uma Assistência Técnica Autorizada, afim de evitar riscos.
- Este aparelho deve ser ajustado ou consertado apenas por técnicos qualificados. Entrar em contato com a assistência técnica mais próxima quando precisar que este aparelho seja examinado, consertado ou ajustado.
- Não cobrir ou bloquear as saídas de ar deste forno de micro-ondas.
- Não armazenar ou usar este aparelho em locais descobertos ou desprotegidos.
- Não usar este aparelho perto de água, por exemplo, perto de um tanque, em um porão úmido, perto da piscina ou locais similares.
- Não colocar o cabo de força ou a tomada na água.
- Manter o cabo de força longe de superfícies aquecidas.
- Não deixar o cabo de força pendurado por sobre uma mesa ou balcão.
- Antes de limpar o aparelho, desligue-o da tomada elétrica.
- Ao limpar o aparelho e sua porta, usar água morna e sabão ou detergente neutro, aplicados com uma esponja ou pano macio.
- Líquidos como água, café ou chá podem ser superaquecidos, além do ponto de fervura, sem parecer que estão nessa temperatura. Nem sempre o borbulhar ou ferver são aparentes quando se remove o recipiente do forno. Isso pode resultar em líquidos superaquecidos que podem, de repente

- fervem quando perturbados pelo movimento de uma colher ou outro utensílio colocado dentro do líquido.
- Não superaquecer o líquido.
- Mexer o líquido antes e na metade do processo de aquecimento.
- Não usar recipientes com laterais retas e gargalos estreitos.
- Este aparelho não foi projetado para ser utilizada por pessoas (incluindo crianças) com capacidades físicas, sensoriais ou mentais reduzidas, ou falta de experiência e conhecimentos, exceto se forem supervisionadas ou instruídas por uma pessoa responsável pela sua segurança.
- As crianças deverão ser supervisionadas, para assegurar de que não brinquem com o aparelho.
- Depois do aquecimento, deixar o recipiente dentro do forno de micro-ondas por alguns segundos antes de removê-lo.
- Muito cuidado ao colocar uma colher ou outro utensílio dentro do recipiente.
- Ao aquecer alimentos em recipientes de plástico ou papel, fique de olho no excesso devido à possibilidade de ignição.
- O forno micro-ondas destina-se ao aquecimento de alimentos e bebidas. A secagem de alimentos ou roupas e o aquecimento de almofadas, chinelos, esponjas, panos úmidos e semelhantes podem causar risco de ferimentos, ignição ou incêndio. (IEC 60335-2-25/2010)
- Se for observada fumaça, desligue ou retire o plugue do aparelho e mantenha a porta fechada para abafar as chamas.

UTENSÍLIOS

⚠️ PERIGO

Perigo de choque elétrico ao tocar alguns componentes internos que pode causar ferimentos sérios e até a morte. Não desmontar este aparelho. O uso inapropriado do aterramento pode resultar em choque elétrico. Não conectar o aparelho na tomada antes dele estar adequadamente instalado e aterrado.

Este aparelho deve ser aterrado. Em caso de curto-circuito, o aterramento reduz o risco de choque elétrico porque oferece uma via de escape para a corrente elétrica.

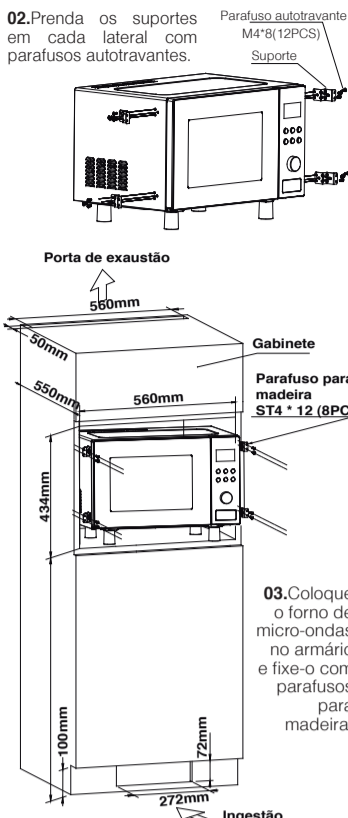

03. Coloque o forno de micro-ondas no armário e fixe-o com parafusos para madeira.

⚠️ PRECAUÇÃO

Dada a limitação de espaço do armário, o forno micro-ondas deve ser instalado de acordo com as seguintes instruções para evitar perigos.
01. Posição da porta de admissão e escape, conforme mostrado na Fig.3.
02. Profundidade líquida ≥ 550mm, conforme Fig.3.
03. Espessura da placa de referência entre 18mm e 20 mm.

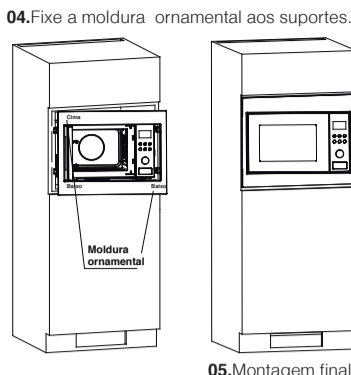

05. Montagem final.

06. Gráfico do fluxo de ar do gabinete.

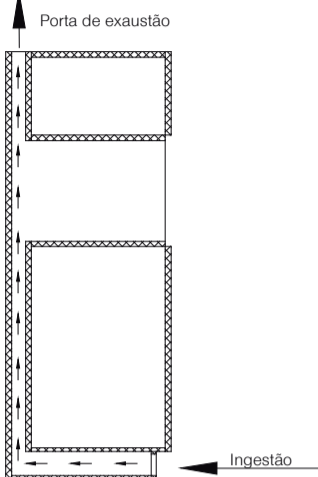

Este aparelho é equipado com um cabo de força com aterramento. O Plugue deve ser colocado em tomada de parede adequadamente instalada e aterrada.

Procurar um electricista ou técnico qualificado se as instruções de aterramento não forem completamente entendidas ou se existirem dúvidas se o aparelho está, ou não, adequadamente aterrado.

01. O aparelho vem com um cabo de força curto, para reduzir o risco do cabo se enroscar em alguma coisa ou de alguém tropeçar nele.

02. O Fabricante não poderá ser responsabilizado por danos ou acidentes pessoais resultantes de uma instalação elétrica incorreta.

UTENSÍLIOS

⚠️ PRECAUÇÃO

Recipientes hermeticamente fechados podem explodir. Recipientes fechados devem ser abertos e sacos plásticos devem ser perfurados antes do cozimento.

Ver as instruções "Materiais que podem ser utilizados". Podem existir certos utensílios não-metálicos que são perigosos para uso em forno de micro-ondas. Na dúvida, testar o utensílio em questão seguindo as instruções.

MATERIAIS QUE PODEM SER UTILIZADOS

Papel Alumínio: Apenas como proteção. Pequenos pedaços podem ser usados para cobrir fatias de carne ou frango, para evitar que cozinhem demais. Esses pedaços podem arquear ou soltar faíscas se estiverem muito próximos das paredes do forno. O papel alumínio deve ficar, pelo menos, 2,5 cm longe das paredes do forno.

Prato de Cerâmica: Seguir as instruções do fabricante. O fundo do prato de cerâmica deve ficar, pelo menos, 5 mm do prato giratório. O uso incorreto pode resultar na quebra do prato.

Espuma de plástico: Pode derreter e contaminar o líquido dentro, se exposto à alta temperatura.
Madeira: Pode secar dentro do forno e rachar ou se quebrar.

COMPONENTES

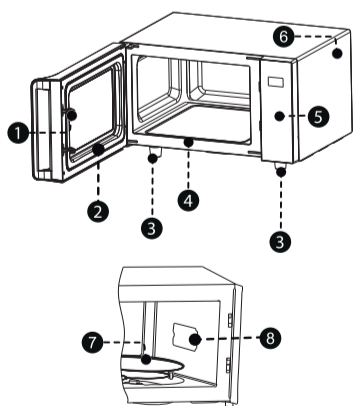

01. Sistema de travas de segurança;
02. Moldura da porta;
03. Pé do forno;
04. Cavidade;
05. Painel de controle;
06. Tampa externa;
07. Prato giratório;
08. Capa do guia de ondas.

Acessórios: Prato giratório, Suporte giratório e Manual de Instruções.

INSTALAÇÃO DO PRATO GIRATÓRIO

- Nunca colocar o prato giratório de cabeça para baixo. O prato giratório não deve ficar preso.
- Tanto o prato giratório como o suporte giratório deve ser sempre usado.
- Todos os alimentos e recipientes devem ser posicionados, sempre, em cima do prato, no

cozimento de alimentos.
 •Se o prato giratório ou o suporte giratório racharem ou se quebrarem, entrar em contato com o representante autorizado mais próximo para substituí-los.

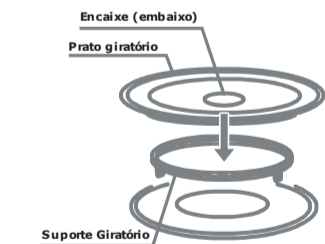

INSTALAÇÃO

DETALHES DO GABINETE	
Nicho	(C)560mm X (A)434mm X (P)550mm
Entrada de ar	(C) ≥272mm X (L) ≥72mm
Porta de exaustão	(C) ≥560mm X (L) ≥50mm
Frame	(C) 594mm X (A)457mm

C = comprimento A = altura P = profundidade L = largura

Remover toda a embalagem e os acessórios. Examinar o forno à procura de danos, batidas e verificar se a porta não foi quebrada. Não instalar o forno se estiver danificado.

Selecionar uma superfície nivelada que ofereça espaço livre suficiente para o livre fluxo de ar pelas aberturas do forno.

01. Deite o micro-ondas e instale os pés altos com parafusos autotravantes.

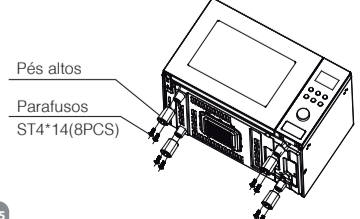

OPERAÇÃO

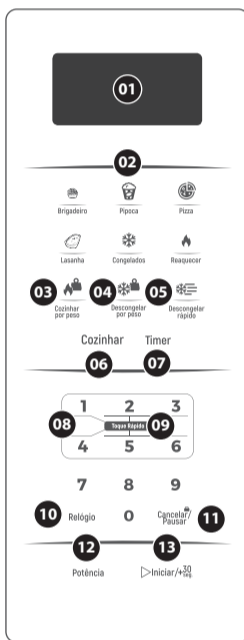

01. VISOR DE PAINEL:

Tempo de preparo, potência, indicadores e a hora atual são exibidos neste visor.

02. BOTÕES PARA PREPARO RÁPIDO:

Configurações instantâneas para o preparo de alimentos mais usuais.

03. COZINHAR POR PESO:

Função de cozimento programado pelo peso do alimento desejado.

04. DESCONGELAR POR PESO:

Função de descongelamento programado pelo peso do alimento desejado.

05. DESCONGELAR RÁPIDO:

Função de descongelamento rápido, programado por tempo.

06. COZINHAR:

Pressione "COZINHAR" uma vez, e o display exibirá "TEMP".

As funções LASANHAS e PIPOCA, lhe permitem escolher diferentes porções dos alimentos.

Brigadeiro

A função BRIGADEIRO prepara uma receita de brigadeiro de 400g.

01. Misturar os ingredientes até atingir uma mistura homogênea.

02. Colocar no micro-ondas, pressionar a tecla BRIGADEIRO e apertar INICIAR/+30 Seg.

03. Após alguns minutos soar um bip e o micro-ondas pausará o processo. Retirar a travessa e mexer novamente.

04. Recolocar a travessa no micro-ondas e pressionar a tecla INICIAR/+30 Seg. para continuar o preparo.

05. Após alguns minutos o micro-ondas finalizará o preparo. Retirar a travessa, misturar uma última vez e levar à geladeira por 2 horas.

Tempo de preparo:
 400g: 02:00 (100%) + 02:00 (50%) + 02:00 (50%) minutos.

Pipoca

01. Retirar o plástico que envolve o pacote e colocá-lo no micro-ondas com o lado indicado VIRADO PARA CIMA;

02. Pressionar a tecla PIPOCA e em seguida INICIAR/+30 Seg. para iniciar a operação.

03. Após o término do preparo o aparelho desligará automaticamente. Retirar o pacote do forno e abrir puxando pelos cantos superiores. Deve-se ter cuidado ao abrir, o vapor pode provocar queimaduras.

Tempo de preparo:
 PIP 1: 100g

Tempo de preparo: 03:10 minutos.

PIP 2: 50g

Tempo de preparo: 02:45 minutos.

Pizza

01. Retirar o plástico que envolve a pizza e colocá-la no micro-ondas.

02. Pressionar a tecla PIZZA e em seguida INICIAR/+30 Seg. para iniciar a operação.

03. Após o término do preparo o aparelho desligará automaticamente. Retirar a pizza do forno. Deve-se ter cuidado, o vapor pode provocar queimaduras.

Tempo de preparo:
 460g: 07:20 minutos

Pressione a tecla numérica 1 - 6 para inserir o tempo de cozimento expresso, de modo que o cliente pressione apenas 1 - 6 e o micro-ondas começará sem pressionar INICIAR/+30 Seg.

07. TIMER:

Função de temporizador.

08. TECLADO NUMÉRICO (0-9):

Pressionar as teclas numéricas para escolher tempo de preparo ou o peso dos alimentos.

09. TOQUE RÁPIDO:

Pressionar as teclas numéricas para escolher tempo de preparo ou o peso dos alimentos.

10. RELÓGIO:

Usado para acertar o relógio do aparelho. Utiliza o sistema de 12:00h ou 24:00h.

11. CANCELAR/PAUSAR:

Usado para cancelar as configurações anteriores ou interromper o preparo dos alimentos.

12. POTÊNCIA:

Pressionar para escolher potências diferentes da potência máxima.

13. LIGAR/+30SEG.:

Pressionar esta tecla para dar início ou adicionar mais 30 seg. nos preparos dos alimentos.

INSTRUÇÕES DE OPERAÇÃO

01. VISOR DE PAINEL

- Tempo de preparo, potência, indicadores e a hora atual são exibidos neste visor.
- Um sinal sonoro (BIP): o forno aceitou a programação.
- Dois sinais sonoros (BIP): a programação não foi aceita. Verificar e tentar novamente.

02. FUNÇÕES PARA PREPARO RÁPIDO DE ALIMENTOS

As funções para preparo rápido de alimento permitem preparar ou aquecer alimentos automaticamente, sem necessidade de informar a potência e o tempo de cozimento.

Para pequenas porções, basta pressionar na tecla correspondente ao alimento e o forno entrará em funcionamento. Para quantidades maiores, pressionar a tecla mais de uma vez para definir a porção desejada.

Lasanha

01. Remover inteiramente a tampa protetora da bandeja, puxando pelo lado. Levantar a lasanha ainda congelada ao micro-ondas.

02. Pressionar a tecla LASANHA repetidamente para selecionar a porção que se deseja. Pressionar a tecla lasanha uma vez para porção de 600g ou duas vezes para 350g.

03. Pressionar a tecla INICIAR/+30 Seg. para iniciar a operação.

04. Após o término do preparo o aparelho desligará automaticamente. Retirar a bandeja do forno e tomar todo cuidado ao manuseá-la pois o vapor pode causar queimaduras.

Tempo de preparo:

600g: 14:45 minutos

350g: 09:00 minutos

Congelados

01. Pressione CONGELADOS uma vez, o micro-ondas funcionará por 5 minutos (200-250g por porção).

02. Pressione CONGELADOS duas vezes, (2 porções, 400-500g) neste momento, o micro-ondas funcionará 9 minutos (4 minutos a mais que 1 porção).

03. Apertar INICIAR/+30 Seg.

Tempo de preparo:

200-250g: 05:00 minutos

400-500g: 09:00 minutos

Reaquecer

01. Colocar o alimento no micro-ondas, pressionar a tecla REAQUECER e apertar INICIAR/+30 Seg.

02. Após alguns minutos soar um bip e o micro-ondas pausará o processo. Retirar a travessa e mexer novamente.

03. Recolocar a travessa no micro-ondas e pressionar a tecla INICIAR/+30seg.

03. COZINHAR POR PESO

Pressione "COZINHAR". No display aparecerá "TEMP", pressione "INICIAR/+30Seg." e em seguida, uma das teclas rápidas (1 a 6), no display aparecerá o tempo correspondente (1: 1min, 2: 2min, 3:3min, 4:4min, 5:5min, 6:6min) e então pressione novamente "INICIAR/+30Seg."

08