

Nº	MODIFICAÇÃO	VISTO	REG.	MDEJ.	POR	DATA
0	Liberado para Produção	-	-	000-00	Jeferson	04-08-2009

Hoje a marca reúne quase 200 produtos em seu portfólio, que compõem as linhas: Beleza, Casa, Cozinha, Climatização, Som e Imagem.

A Britânia consolidou-se como uma das principais marcas de eletro-portáteis e eletrônicos do país.

Está sempre procurando aumentar a variedade de seu mix com produtos inovadores e de qualidade reconhecida, com o objetivo de que seus clientes encontrem em uma só marca todas as soluções.

BRITÂNIA
Em uma marca, todas as soluções



BRITÂNIA
0800-417644
sac@britania.com.br

ATENDIMENTO
AO CONSUMIDOR

08/09 836-05/00 707597 REV 0

w w w . b r i t a n i a . c o m . b r

Imagem meramente ilustrativa

ESTE DESENHO É PROPRIEDADE EXCLUSIVA DA BRITÂNIA ELETRDOMÉSTICOS LTDA. E NÃO PODERÁ SER UTILIZADO POR TERCEIROS

PROJ.	DATA	MATERIAL	QUANTIDADE	
DES. Jeferson Martins	DATA 04-08-2009	TRATAMENTO	TOL. N ESPECIF.	ESCALA
VERIF. Alexandre	DATA 04-08-2009	PRODUTO	ESTRUTURA	FOLHA
APROV. Thamy	DATA 04-08-2009	DVD GAME BRG150_FAMA6P_BRG150	707597	1/1
TÍTULO			NÚMERO	REV.
Folheto de Instrução / User Manual			836-05/00	0

Parabéns pela escolha de um produto **Britânia**.

Para garantir o melhor desempenho do produto, **ler atentamente as recomendações a seguir**.

Seguir corretamente as instruções do manual para não invalidar a garantia.

Devido aos avanços tecnológicos e ao sistema de produção por lotes, algumas das telas e ilustrações deste manual poderão ser um pouco diferentes das telas e ilustrações do seu aparelho.

ÍNDICE

RECOMENDAÇÕES	01
CONTEÚDO DA EMBALAGEM	08
PRINCIPAIS CARACTERÍSTICAS	09
O APARELHO	10
O CONTROLE REMOTO	11
MONTAGEM E INSTALAÇÃO	14
MODOS DE OPERAÇÃO	19
AJUSTE E CONFIGURAÇÕES	32
SOLUÇÃO DE PROBLEMAS	39
DÚVIDAS MAIS FREQUENTES	41
GLOSSÁRIO	44
ESPECIFICAÇÕES TÉCNICAS	47

RECOMENDAÇÕES

A **Britânia** garante o bom funcionamento deste aparelho. Porém, é necessário que sua utilização seja adequada para que o usuário desfrute do máximo que o aparelho pode proporcionar sem prejudicar a sua saúde.

Cuidados com o LOCAL DE INSTALAÇÃO, PRECAUCÕES QUANTO À SEGURANÇA, MANUSEIO E LIMPEZA, CUIDADOS COM O DISCO e MEIO AMBIENTE são descritos a seguir e devem ser obedecidos.

Muitos dos “problemas” que acometem os produtos eletrônicos têm como causa a desinformação em relação ao aparelho ou até mesmo uma conexão equivocada por parte do usuário. Existe uma grande probabilidade do usuário resolver eventuais contratemplos de operação ou funcionamento insatisfatório do aparelho apenas consultando o Manual de Instruções. Antes de submeter seu aparelho a um posto de *Assistência Técnica Autorizada Britânia*, acompanhar atentamente o fluxograma a seguir.

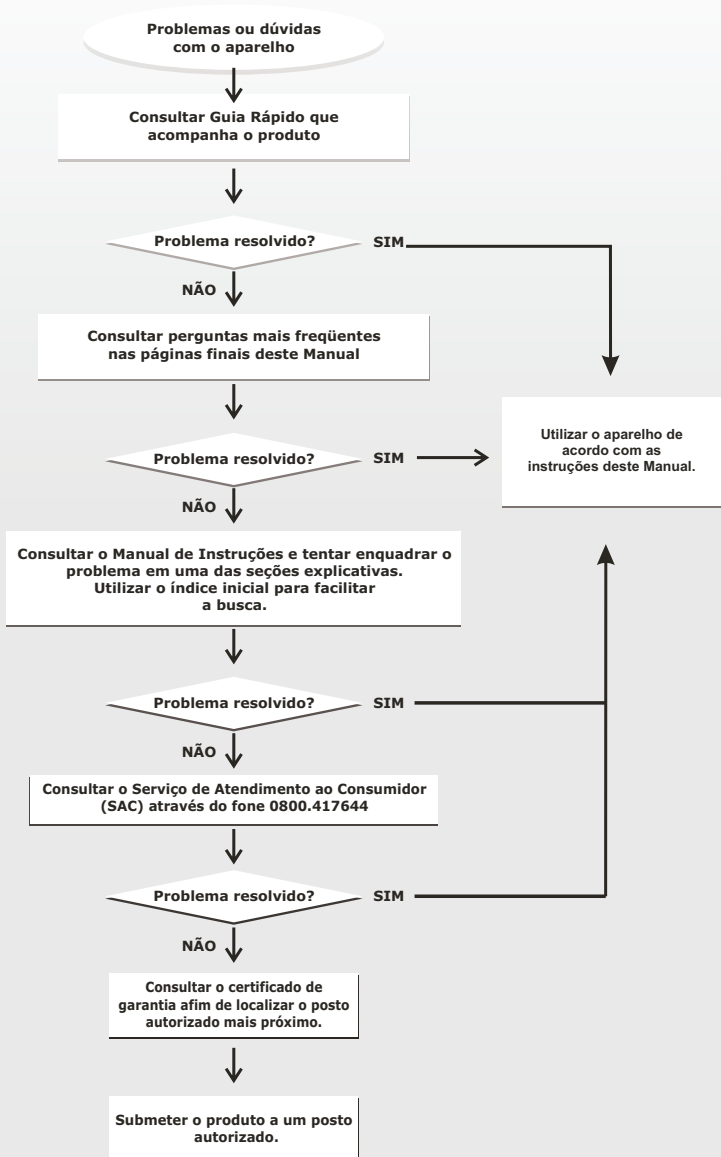

LOCAL DE INSTALAÇÃO

- Instalar o aparelho sobre superfície firme, plana e horizontal.
- A ventilação normal do produto não deve ser impedida. Os orifícios de ventilação devem ficar sempre desobstruídos para evitar o superaquecimento.
- Não expor o aparelho à luz solar direta.
- Não utilizar este aparelho perto de fontes de calor, incluindo aquecedores, fogões, ou outros tipos de aparelhagens que gerem calor.
- Não colocá-lo próximo ao mar nem próximo a locais poeirentos e arenosos.
- O produto não deve ser exposto a gotejamentos nem a respingos. Objetos com líquidos, como vasos, não devem ser colocados sobre o produto.
- Não operar o aparelho em ambientes abafados, como pequenas salas. Poderá existir um superaquecimento do aparelho acarretando mau funcionamento.
- Instalar o aparelho de modo que o cabo de alimentação possa ser desconectado imediatamente da tomada da rede elétrica em caso de alguma anormalidade.

PRECAUÇÕES QUANTO À SEGURANÇA

- Jamais desmontar o aparelho. Não tocar o interior do produto nem inserir um objeto metálico. Qualquer uma dessas operações poderá causar choque elétrico ou falhas no aparelho.
- Quando houver tempestades, desligar o cordão elétrico da tomada elétrica e se estiver sendo utilizado ao ar livre interromper o uso.
- Para proteção contra choques ou outros acidentes não imergir o cordão elétrico, o plugue ou o próprio aparelho na água ou em qualquer outro líquido.
- O uso de acessórios que não sejam originais do aparelho pode prejudicar o funcionamento do produto, além da perda da garantia.
- Pode haver algum ruído de interferência se alguma lâmpada fluorescente for ligada ou desligada próxima ao aparelho. Isto não é defeito.
- Para não perder a garantia e evitar problemas técnicos, não tentar consertar o aparelho em casa. Quando precisar, levar a uma *Assistência Técnica Autorizada Britânia*.
- Não utilizar aparelhos apresentando qualquer tipo de dano no cordão elétrico, no plugue ou em outros componentes. Para substituir qualquer peça danificada procurar um posto de *Assistência Técnica Autorizada Britânia*.
- Para evitar eventuais transtornos no caso de uma necessidade de manutenção em posto autorizado, é recomendável que o usuário anote o número de série presente na região superior do aparelho.
- É recomendável para a maioria dos aparelhos a sua instalação num circuito único, ou seja, um circuito sem ramificações ou saídas adicionais para a alimentação do aparelho.
- Não instalar vários equipamentos numa mesma tomada. Isso sobrecarregará o circuito e aumentará o risco de incêndios.
- As tomadas de parede soltas, danificadas ou sobrecarregadas, cabos de extensão fissurados ou danificados e isolamentos rachados são perigosos. Qualquer uma dessas situações poderá causar choques elétricos ou fogo.
- Inspeccionar regularmente o cabo do seu aparelho e, se este apresentar sinais de danos ou deterioração, desligá-lo, suspender a utilização do aparelho e proceder à substituição do cabo por outro cabo de origem, por um agente de reparação autorizado.

- Proteger o cabo elétrico contra danos físicos ou mecânicos, tais como: ao ser dobrado, torcido, pisado, preso por uma porta ou calçado.
- Não retirar o cabo elétrico da tomada puxando pelo fio. Sempre segurar na base do plugue macho.
- Evitar o uso prolongado do aparelho com volume superior a 85 dB. Níveis de ruídos acima deste valor podem ser prejudiciais à audição humana.

NÍVEIS DE DECIBÉIS	EXEMPLOS PARA SIMPLES COMPARAÇÃO
30 dB	Brisa na floresta, biblioteca silenciosa.
40 dB	Geladeira, sala de estar.
50 dB	Trânsito leve, escritório silencioso.
60 dB	Ar condicionado a seis metros de distância, máquina de costura.
70 dB	Aspirador de pó, secador de cabelos.
80 dB	Tráfego médio na cidade, coletor de lixo.
90 dB	Metrô, máquina de cortar grama.
100 dB	Serra elétrica, furadeira pneumática.
120 dB	Concerto de <i>Rock</i> em frente às caixas acústicas, trovão.
140 dB	Espingarda de caça, avião a jato.

IMPORTANTE

- Este reproduzidor é capaz de reter indefinidamente uma imagem congelada de vídeo ou a imagem da tela de ajustes na tela do televisor. Caso uma imagem congelada do vídeo ou uma imagem da tela de ajustes ficar em exibição na tela do televisor por um período muito longo, você estará correndo o risco de causar danos permanentes à tela do aparelho. As telas dos televisores de plasma e de projeção, em particular, são muito sensíveis a isto.
- Quando não for utilizar o aparelho por um longo período de tempo, o usuário deve certificar-se de desconectá-lo da tomada elétrica para a sua segurança. Quando o aparelho estiver conectado a uma tomada elétrica, uma pequena quantidade de corrente passa através dele, mesmo que o aparelho esteja desligado.

Abaixo está a simbologia relacionada à segurança utilizada no aparelho.



O sinal em forma de raio é destinado a alertar o usuário para a presença de tensões perigosas no interior do aparelho. Tocar componentes internos poderá resultar em choque elétrico para as pessoas.



O ponto-de-exclamação é destinado a alertar o usuário para a existência de instruções importantes de uso.



Para reduzir o risco de choque elétrico ou incêndio, não abrir o gabinete do aparelho.



Este símbolo indica que o aparelho pertence a uma categoria de produtos *laser* de primeira classe. O raio *laser* poderá causar queimaduras por radiação se tocar diretamente o corpo humano.

MANUSEIO E LIMPEZA

- Retirar o plugue da tomada antes de realizar qualquer tipo de limpeza.
- Não mover o aparelho subitamente de um ambiente muito frio para um quente. Quando um *DVD Player* é movido de um ambiente frio para um quente, pode haver a formação de umidade condensada sobre o leitor, o que comprometerá a operação correta. Nesse caso, aguardar de 1 a 2 horas antes de retornar à execução.
- Não limpar o gabinete do aparelho com detergentes nem solventes fortes, pois esses podem danificar o acabamento da superfície do aparelho.
- Manter todo aparelho elétrico fora do alcance de crianças, especialmente quando estiver em uso.
- Não deixar o aparelho ligado sem ninguém por perto.
- Se o *DVD Player* for submetido a choque ou a movimento brusco durante a leitura de um disco, poderá ocorrer ruído. Isso não é defeito.
- O aparelho em modo *Stand-by* consome uma quantidade mínima de energia necessária para responder ao comando do controle remoto. Para evitar o consumo total de energia elétrica, remover o cabo de alimentação da tomada.
- Não inserir nenhum objeto dentro do compartimento do disco. Isso pode causar danos ao mecanismo.
- Quando estiver movimentando o aparelho, primeiro certificar-se de retirar o disco de dentro dele. Se o *DVD Player* for carregado com um disco, este poderá ser danificado.
- Não transportar o aparelho com algum dispositivo *USB* conectado. Tal ação poderá causar danos ao dispositivo *USB* (quedas) ou a entrada *USB*.
- A nota fiscal e o certificado de garantia são documentos importantes e devem ser guardados para efeito de garantia.

CUIDADOS COM OS DISCOS

Os discos *CD / DVD* são construídos para suportar uma certa quantidade de poeira, sujeira e riscos, porém, devem ser tratados com o mesmo cuidado utilizado com os discos analógicos convencionais (vinil).

Sempre proteger o disco contra arranhões, sujeira, poeira, etc. Recomendamos que durante os períodos em que não sejam usados, os discos permaneçam guardados em suas caixas originais. Se um disco for tratado com cuidado, a única manutenção necessária para manter uma excelente reprodução de som será limpá-lo com um pano, como indicado abaixo nas ilustrações.

IMPORTANTE

- Não armazenar discos em locais com alta temperatura ou alta umidade. Os discos podem entortar e não serão executados corretamente. Além disso, os discos com umidade condensada sobre eles podem não ser executados. Limpar qualquer umidade dos discos com um pano macio e seco. Certificar-se de que esses discos estejam totalmente secos antes de usá-los.
- Alguns *DVD/CD-R[W]* podem não ser reproduzidos pelo aparelho dependendo da

qualidade da gravação, condições físicas do disco ou características do dispositivo de gravação. Além disso, o disco NÃO será reproduzido caso não tenha sido devidamente finalizado.

- Não utilizar *CD/DVDs* que tenham formatos irregulares ou diferentes do padrão.
- Não colar nenhum selo ou etiqueta em qualquer um dos lados (no lado com etiqueta ou no lado da gravação) de um disco.
- Não utilizar discos com formato irregular (por exemplo, com forma de coração ou octogonais), o que poderia resultar em mau funcionamento.

Abaixo estão algumas dicas de como manusear corretamente um disco.

- Não utilizar discos com formato irregular (por exemplo, com forma de coração ou octogonais), o que poderia resultar em mau funcionamento.

Abaixo estão algumas dicas de como manusear corretamente um disco.



Para manusear o disco, utilizar apenas uma das duas maneiras ilustradas (não tocar o lado espelhado).



Para limpar um disco, usar apenas um pano macio.



Nunca usar benzina nem tiner, porque estes produtos danificarão o disco.

O disco sempre deve ser limpo em linha reta, a partir do centro em direção à extremidade. Nunca limpá-lo com movimentos circulares.



Jamais colocar um disco sobre outros equipamentos nem deixá-lo próximo a fontes de calor.

Evitar algum local onde o disco fique exposto à luz solar direta por longos períodos.

MEIO AMBIENTE

Embalagem

Um terço do consumo de papel destina-se a embalagens. E alguns têm um período de uso inferior a 30 segundos. É muito importante contribuir para a redução do consumo dos recursos naturais.

É reciclável o material utilizado para a embalagem e a proteção do aparelho e dos acessórios. Ex.: Caixas de papelão, plásticos, isopores, etc. podem e devem ser reciclados sempre que possível.

Pilhas

Todos os tipos de pilhas devem receber atenção especial. Uma só pilha contamina o solo durante 50 anos. As pilhas incorporam metais pesados tóxicos. Portanto, deve-se observar a legislação local quanto ao destino adequado dos materiais que serão descartados. As pilhas e as baterias nunca devem ser jogadas no lixo comum.

Produto

O simples fato de ter adquirido este modelo já demonstra certa responsabilidade ecológica, pois se sabe que eletroeletrônicos recentes e de qualidade gastam menos energia.

Este produto é constituído de várias partes que podem ser reaproveitadas (recicladas) por empresas especializadas. Logo, ao descartar, é preciso manter a mesma consciência ecológica inicial e não destinar ao lixo comum. Devem-se obter informações sobre os locais para o correto fim a ser dado a ele.



A consciência ecológica deve depender de cada um, porém, é um ato que afeta a todos.

CONTEÚDO DA EMBALAGEM



Manual de Instruções

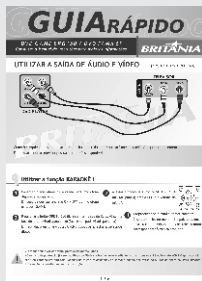

Guia Rápido

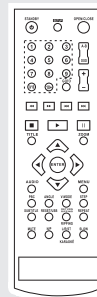

Controle remoto

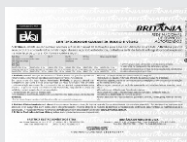

Certificado de Garantia

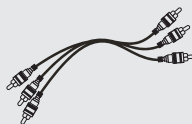

Cabo áudio e vídeo



Microfone

IMPORTANTE

- O Manual de Instruções é um guia de referência que deve ser consultado sempre que houver dúvidas quanto à instalação, operação e manuseio do aparelho. Nunca realizar operações duvidosas, caso seja mal utilizado, podem ocorrer danos permanentes no aparelho.
- O Guia Rápido é uma boa alternativa ao uso do Manual de Instruções. Exibe as informações de forma concisa e é totalmente ilustrado, proporcionando um fácil entendimento.
- O controle remoto é exclusivo para uso das funções digitais, como as operações básicas do *DVD Player*. Controle de volume, funções de reprodução de discos *DVDs*, entre outros.
- As pilhas são a fonte de energia para o controle remoto do aparelho. Deve-se instalar, utilizar e descartar esse material de acordo com a legislação vigente na respectiva cidade.
- O Certificado de Garantia aponta o tempo de garantia do aparelho e a localização dos postos autorizados mais próximos. O usuário deve guardá-lo para eventuais problemas com o aparelho.
- O cabo de áudio (vermelho e branco) e vídeo (amarelo) permite conectar o aparelho a um monitor ou amplificador.
- O microfone é um acessório a ser utilizado junto à função karaokê.

PRINCIPAIS CARACTERÍSTICAS

- Entrada USB;
- Função Karaokê com Pontuação;
- Função *CD RIPPING*;
- Reproduz as mídias: DVD | DVD-R/RW | DVD+R/RW | CD | CD-R/RW | VCD | SVCD | JPEG | WMA | MP3;
- Picture CD - Leitura de CD's em formato JPEG;
- Saída de áudio digital coaxial;
- Saída de Áudio e Vídeo Composto;
- Decodificador de áudio Digital (AC3);
- Zoom Play, Censura, Multiângulo, Câmera lenta e Proteção de tela;
- Sistema de cor: NTSC / PAL / PAL-M / PAL-N / AUTO;
- Idioma do menu multilinguas;
- Display Digital;
- Bivolt Automático;
- Garantia de 1 ano;

O APARELHO

Conhecer plenamente o aparelho ANTES do uso inicial é essencial para o seu correto manuseio. Nesta seção o usuário irá encontrar a localização dos botões de operação e as conexões possíveis.

VISTA FRONTAL - DVD FAMA 7

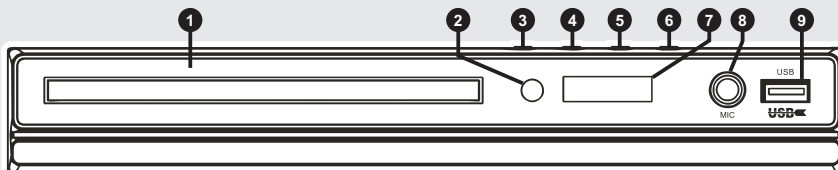

1) GAVETA DE DISCOS.

2) SENSOR DO CONTROLE REMOTO

3) **ON/STANDBY**: liga / desliga o aparelho.

4) **EJECT**: abre a gaveta de discos.

5) **PLAY/PAUSE**: inicia e interrompe a reprodução.

6) **STOP**: para a reprodução.

7) **DISPLAY**: exibe informações relacionadas a reprodução.

8) ENTRADA PARA MICROFONE.

9) **ENTRADA USB**: permite conectar dispositivos *USB*, tais como: *MP3 / MP4 player*, *pen-drivers*, etc.

VISTA TRASEIRA - DVD FAMA 7

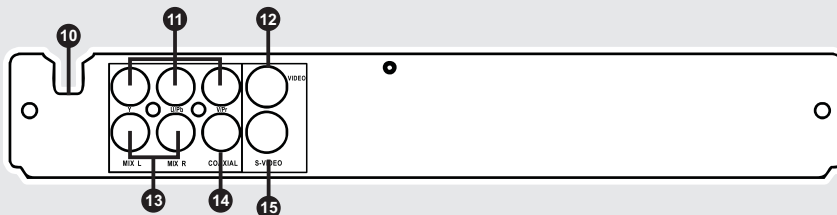

10) CABO DE FORÇA.

11) **Y | U/Pb | V/Pr** - saída de vídeo componente

12) SAÍDA VÍDEO COMPOSTO.

13) **ML/MR**: saída de áudio estéreo.

14) **COAXIAL**: saída de áudio digital coaxial.

15) SAÍDA DE S-VÍDEO

O CONTROLE REMOTO

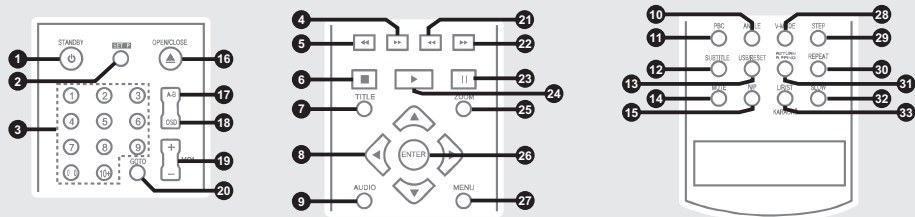

- 1) **POWER** – pressionar este botão para ligar ou desligar o modo de espera (*stand-by*) se a alimentação principal estiver ligada (botão **POWER** no painel frontal do aparelho).
- 2) **SETUP** – pressionar este botão para entrar no menu de ajustes iniciais.
- 3) **BOTÕES NUMÉRICOS** – pressionar estes botões para selecionar a faixa desejada.
- 4) **>>** – pressionar este botão para executar uma busca rápida para frente.
- 5) **<<** – pressionar este botão para executar uma busca rápida para trás.
- 6) **STOP** – pressionar este botão uma vez para parar momentaneamente a execução de um disco ou pressionar uma segunda vez para parar definitivamente a execução.
- 7) **TITLE** – pressionar este botão para selecionar diferentes títulos em um mesmo disco.
- 8) **TECLAS DE NAVEGAÇÃO** – (Para cima/para baixo/esquerda/direita)
- 9) **ÁUDIO** – seleciona a trilha sonora do disco, se houver mais de uma gravada.
- 10) **ANGLE** – pressionar este botão para selecionar diferentes ângulos.
- 11) **PBC** – quando executando *VCD*, este botão liga ou desliga o menu inicial. E, quando executando *DVD*, exibe o menu do filme.
- 12) **SUBTITLE** – pressionar este botão para mostrar as legendas na tela com uma linguagem diferente
- 13a) **USB** – pressionar este botão para acessar o dispositivo *USB*.
- 13b) **RESET** – Indisponível para estes modelos.
- 14) **MUTE** – pressionar este botão para desligar a saída de áudio da unidade principal.
- 15) **N/P** – alterna entre os formatos de vídeo (*PAL-M*, *NTSC* e *AUTO*).
- 16) **OPEN/CLOSE** – pressionar este botão para ejetar ou recolher a bandeja para o disco.
- 17) **A-B** – pressionar este botão para que o aparelho repita seções entre dois pontos específicos (*A-B*).
- 18) **OSD** – pressionar este botão para que sejam exibidas na tela do televisor as informações correspondentes ao disco.
- 19) **VOLUME-** – pressionar este botão para diminuir o volume.
- 20) **GO TO** – pressionar este botão para selecionar um determinado tempo do título.
- 21) **|<<** – pressionar este botão para localizar a faixa ou capítulo anterior.
- 22) **>>|** – pressionar este botão para localizar a faixa ou capítulo seguinte.

- 23) PAUSE** – pressionar este botão para pausar a execução do disco.
- 24) PLAY** – pressionar este botão para iniciar a execução do disco.
- 25) ZOOM** – pressionar o botão *ZOOM* para ampliar ou reduzir o tamanho da imagem.
- 26) ENTER** – pressionar este botão para confirmar uma opção selecionada.
- 27) MENU** – ao reproduzir um disco *DVD*, pressionar o botão para voltar ao menu inicial.
- 28) VMODE** – pressionar este botão para selecionar o modo da saída de vídeo.
- 29) STEP** – visualizar as imagens quadro a quadro.
- 30) REPEAT** – pressionar este botão para repetir a execução de um capítulo ou título (para *DVDs*), ou repetir a execução da faixa atual ou todas as faixas (para *VCDs/CDs*)
- 31a) RETURN** – Pressionar este botão para retornar ao menu anterior ou principal.
- 31b) RIPPING** – Pressionar este botão durante a reprodução de um disco (*CD-DA*) para exibir a interface *CD Ripping*.
- 32) SLOW** – pressionar este botão para iniciar a execução do filme em câmera lenta.
- 33a) L/R/ST** – alterna o modo da saída de som estéreo podendo suprir a voz do artista no modo Karakê.
- 33b) KARAOKÊ** – pressionar este botão para ativar a função *KARAOKÊ*.

IMPORTANTE

- Algumas funções descritas acima serão executadas dependendo de sua disponibilidade no disco.

PILHAS

- 1º Passo – Remover a tampa do compartimento das pilhas do controle remoto.
- 2º Passo – Inserir duas pilhas (*AAA*), assegurando-se de que a polaridade das mesmas corresponda às marcas dentro do compartimento.
- 3º Passo – Recolocar a tampa no lugar.



RECOMENDAÇÕES

- Inserir duas pilhas do tamanho "AAA" no compartimento de pilhas do controle remoto. O controle remoto atua sobre um sensor na unidade do DVD PLAYER. Ele tem um alcance de 5 metros, e deve ser utilizado dentro de uma abertura de 30° (em qualquer direção) em relação ao sensor do controle remoto presente no painel frontal do DVD PLAYER.
- Manter a pilha fora do alcance de crianças. Em caso de ingestão, deve-se consultar um médico imediatamente.
- Não manusear a pilha com objetos metálicos.
- Não misturar pilhas de marcas diferentes nem pilhas gastas com pilhas novas.
- Retirar as pilhas do controle remoto, se o usuário não for utilizá-lo por um longo período de tempo.
- Não deixar objetos entre o sensor do DVD PLAYER e o controle remoto. Isso poderá causar o mau funcionamento do controle, pois interromperá o sinal enviado ao aparelho.
- Ao utilizar o controle remoto, não pressionar as teclas utilizando força em demasia. Isto poderá comprometer o funcionamento deste acessório em curto prazo.

IMPORTANTE

- Quedas podem danificar permanentemente o controle remoto.

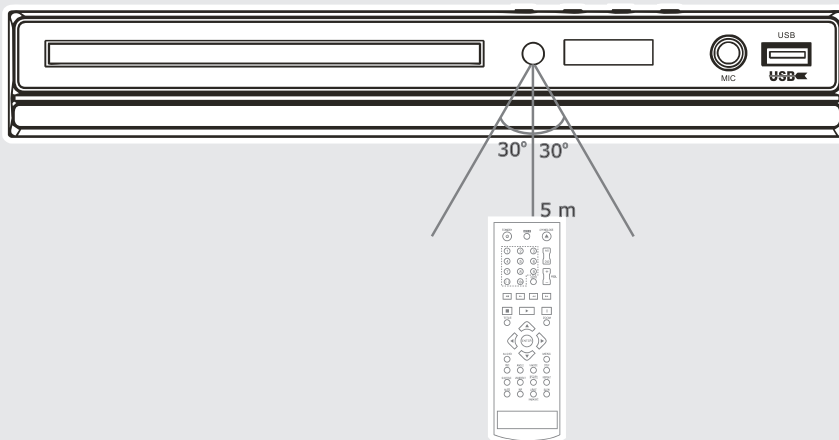

MONTAGEM E INSTALAÇÃO

Para que se possa extrair o máximo de qualidade tanto no áudio quanto no vídeo, é necessário preparar o aparelho adequadamente, efetuando-se todas as conexões de forma segura e tendo em mente que as conexões poderão ser feitas dependendo da disponibilidade das entradas no televisor/monitor e em equipamentos secundários, como amplificadores.

Nesta seção, o leitor irá se familiarizar com as conexões disponíveis nestes aparelhos. Seguir as instruções abaixo.

- 1–Retirar o aparelho e os acessórios da caixa cuidadosamente.
- 2–Ler atentamente o manual de instruções antes de ligar o aparelho na tomada.
- 3–Ligar o aparelho na tomada e efetuar as conexões conforme instruções a seguir.

IMPORTANTE:

- Para todas as conexões de áudio mostradas a seguir, o usuário deverá efetuar a conexão de vídeo.
- Sempre desligar o DVD player, o televisor e outros aparelhos envolvidos antes de efetuar qualquer ligação.

ÁUDIO

Com relação às conexões de áudio, o usuário deve estar ciente de que a conexão estéreo (2 canais) desses modelos irá disponibilizar o formato digital de áudio DOLBY decodificado para o uso analógico. O formato de áudio chamado DTS estará disponível somente na saída digital coaxial, porém necessitando de decodificador / amplificador externo para sua reprodução.

IMPORTANTE

•Muito se debate sobre a qualidade destes dois formatos de codificação de áudio. Tecnicamente, a qualidade do formato DTS é superior devido a menor compressão imposta sobre a trilha de áudio. Na verdade, para aplicações domésticas, tais como DVD *players*, a percepção do ouvido humano deixa a desejar, não nos permitindo assim colocar em "xeque" nenhuma destas duas tecnologias.

O **DVD Britânia** possui conexões de áudio do tipo estéreo e digital coaxial. Os tópicos a seguir ilustram essas conexões.

Saída estéreo

Consiste num sistema de reprodução do áudio que utiliza dois canais de som distintos (direito e esquerdo) sincronizados no tempo. É o padrão de reprodução encontrado nos CDs de música, porém vem sendo substituído pelo áudio multi-canal (5.1/7.1).

A figura a seguir ilustra a conexão **ESTÉREO** do **DVD Britânia** com o televisor.

Neste caso o áudio será amplificado pelos alto-falantes do próprio televisor.

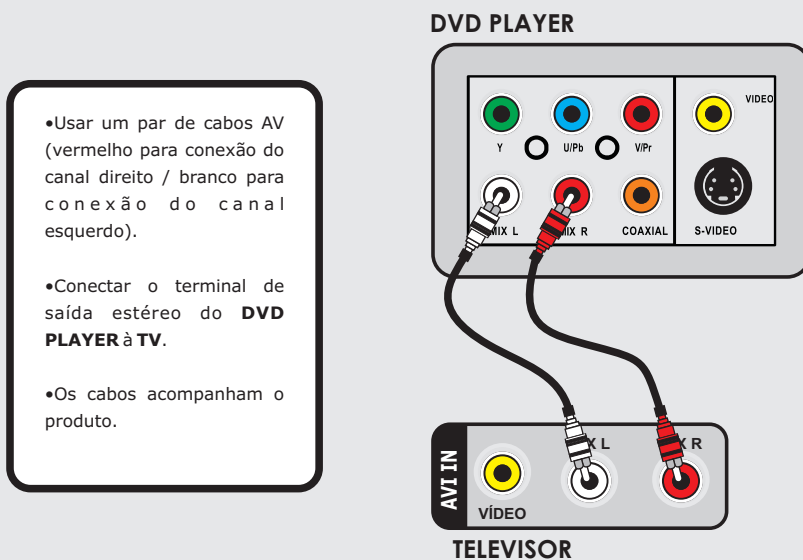

Saída de áudio digital coaxial

Consiste num sistema de reprodução do Áudio Digital transmitido por um cabo coaxial constituído por um fio de cobre condutor revestido por um material isolante e rodeado por uma blindagem.

Este meio permitem transmissões sem ruídos e sem interferência elétrica ou magnética externa.

A figura a seguir ilustra a conexão de saída de **ÁUDIO DIGITAL** do **DVD Britânia** com um amplificador. Neste caso o áudio será amplificado pelo amplificador de potência.

- Conectar o terminal de saída **COAXIAL** do **DVD PLAYER** ao terminal de entrada do amplificador de potência.

- Usar o cabo **COAXIAL** especial (não incluso).

DVD PLAYER

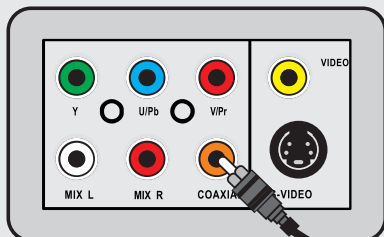

DECODIFICADOR AMPLIFICADOR

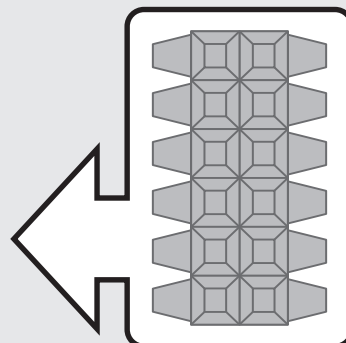
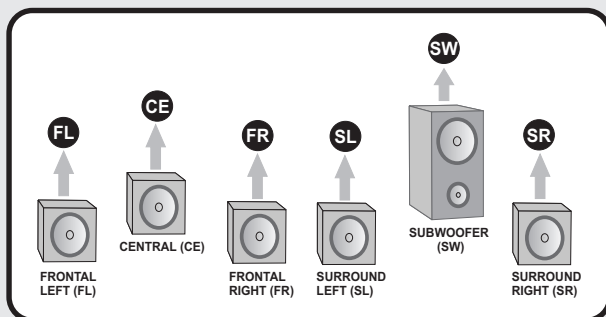
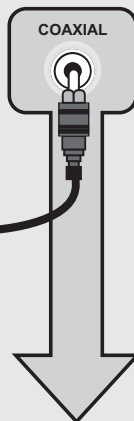

IMPORTANTE

- Para todas as conexões mostradas acima, o usuário deverá acessar o *Setup* do aparelho e configurá-lo de acordo com a conexão efetuada.
- Algumas das conexões de áudio apresentadas poderão não estar disponíveis no seu televisor.
- Conexões equivocadas por parte do usuário poderão danificar permanentemente o *DVD player*.
- Para conexão sugerida acima, é obrigatória a utilização do amplificador para decodificar o áudio em formato digital proveniente da saída coaxial.

VÍDEO

As conexões de vídeo são absolutamente necessárias para a utilização do aparelho, visto que permitirão que a imagem gerada pelo **DVD PLAYER** seja projetada por um televisor / monitor externo.

Atualmente existem dois métodos de se projetar imagens em alta resolução numa tela. Os chamados métodos ENTRELAÇADO e PROGRESSIVO diferem-se entre si pelo modo como as linhas de resolução são desenhadas na tela. Ao contrário do modo ENTRELAÇADO que projeta uma imagem completa em dois ciclos de varredura, o método PROGRESSIVO projeta todas as linhas de uma única vez, sendo portanto este último o mais adequado para imagens em constante movimento.

Nos dias de hoje, os dois métodos acima foram incorporados à nomenclatura das altas resoluções, desta forma uma resolução dada como 720P, pode ser traduzida como 1280x720 pixels progressivos.

O **DVD PLAYER Britânia** possui três saídas de vídeo, sendo elas por ordem crescente de qualidade o **vídeo composto**, **S-vídeo** e **vídeo componente**.

IMPORTANTE

Para a conexão de vídeo mostrada, o usuário deverá efetuar as conexões de áudio.

Saída de vídeo composto

Formato de transmissão de sinal de vídeo. Utiliza apenas um cabo (conector amarelo) misturando informações de cor e imagem no mesmo sinal.

A figura a seguir ilustra a conexão de **VÍDEO COMPOSTO** com um televisor.

- Utilizar o cabo de terminal amarelo que acompanha o produto para estabelecer a conexão.

DVD PLAYER

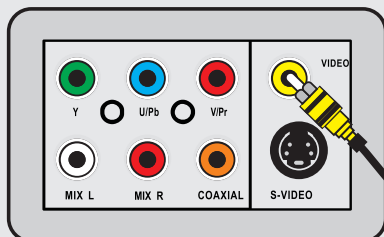

TELEVISOR



Saída de vídeo componente

Formato de transmissão que utiliza três conectores RCA (verde, vermelho e azul), onde o conector Y (verde) transmite imagem preto e branco e os conectores Pb ou Cb e Pr ou Cr transmitem a cor .

Sáida de S.Vídeo

Formato de transmissão que utiliza dois fios em um mesmo cabo, um fio transmite informações de cor e outro de luminosidade. Conhecido também como *Separated Video*.

A figura a seguir ilustra a conexão de **VÍDEO COMPONENTE** e **S.VÍDEO** com um televisor .

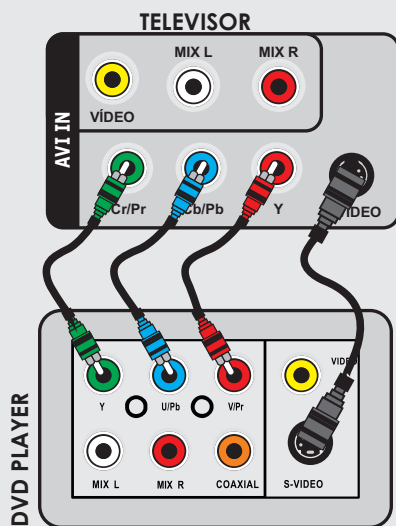

- Para a conexão vídeo componente utilizar os cabos com os terminais vermelhos, verdes e azuis (não acompanha o produto).

- Para a conexão S.Vídeo Utilizar um cabo especial (não acompanha o produto).

IMPORTANTE

- Para todas as conexões mostradas acima, o usuário deverá acessar o Setup do aparelho e configurá-la de acordo com a conexão efetuada.
- Não usar todos os tipos de conexão ao mesmo tempo, pois a imagem poderá ser afetada.
- Somente a conexão física que corresponde à configuração efetuada no vídeo poderá produzir uma imagem normal.
- A função Progressive Scan só poderá ser utilizada se a conexão de vídeo for vídeo componente. A TV deve ser compatível com tal recurso.
- Algumas das conexões de vídeo apresentadas poderão não estar disponíveis no seu televisor .
- O aparelho vem configurado de fábrica para a saída de vídeo composto. Para utilizar o vídeo componente, habilitar a saída.
- Conexões equivocadas por parte do usuário poderão danificar permanentemente o DVD player.

MODOS DE OPERAÇÃO

Este aparelho possui vários modos de operação. Para conhecê-las, ler as instruções a seguir. As descrições das opções disponíveis nos menus do aparelho poderão ser ligeiramente distintas das opções mostradas nas páginas seguintes devido à rotatividade e à atualização dos *softwares* de controle desses aparelhos. Todavia, a eventual existência dessas pequenas discrepâncias não afetará a conexão intuitiva com a função propriamente dita.

MODO DISCO

Esta seção se destina a detalhar os passos a serem seguidos para reprodução de discos do tipo CD e DVD. Para que o leitor se familiarize com tal tecnologia, apresentam-se previamente alguns pontos e detalhes relevantes a tal operação.

Tipos de discos

Existem atualmente no mercado dois diferentes tipos de disco, cuja principal diferença é a capacidade de armazenamento. Tal fato leva fabricantes e gravadoras a destinarem diferentes empregabilidades para esses discos. Entre eles, os mais comuns são:

1) CD (Compact Disc): Com capacidade de 700MB, esse tipo de disco revolucionou o mercado de leitores de dados. Ele foi introduzido rapidamente em aparelhos de áudio e computadores, trazendo maior comodidade perante o uso de fitas do tipo K7, discos de vinil e leitores de disquete para computadores. Os CD's podem ser adquiridos em diversas formas de gravação; eles contêm os mais variados tipos de arquivos em que os mais comuns são:

- CD-DA: CD's musicais do tipo comuns, geralmente com 20 músicas.
- CD-ROM: Programas, *softwares* ou jogos para computadores.
- CD-R: CD's que são vendidos "vazios" cujo consumidor têm a liberdade de gravar (1 só vez) arquivos de seu interesse.
- CD-RW: Disco similar ao CD-R, mas que pode ser gravado mais vezes (permite apagar o que foi gravado).
- VCD: Trata-se de um CD gravado com arquivos de vídeo. Esse recurso permite que um o usuário possa ter maior interatividade com o conteúdo do disco através do recurso PBC (*playback control*). Discos no formato VCD gravados com recurso PBC, possuem um menu de reprodução similar ao encontrado nos discos de filmes em DVD.
- SVCD: Disco similar ao VCD cuja diferença está na codificação empregada para a gravação dos vídeos.

2) DVD (Digital Video Disc): Disco similar a um CD, porém com capacidade de armazenamento muito superior. Discos DVD com dupla camada (*dual layer*) chegam a permitir gravações de até 8,5GB contra 4,7GB de discos com uma única camada. Eles podem ser encontrados facilmente como:

- DVD: Largamente empregado pelas indústrias cinematográficas para a gravação e a comercialização de filmes e documentários.
- DVD-ROM: Programas, *softwares* ou jogos para computador.
- DVD-R ou DVD+R: Discos DVD do tipo "virgem" cujo consumidor tem a liberdade de gravar (1 só vez) arquivos de seu interesse.
- DVD-RW ou DVD+RW: Disco similar ao DVD-R/+R, mas que pode ser gravado mais vezes (permite apagar o que foi gravado).

Diferença entre DVD+R/RW e DVD-R/RW

DVD+R e DVD-R possuem a mesma função e a mesma capacidade. A diferença entre tais discos é o desempenho: os discos DVD+R/RW são lidos mais rapidamente do que os discos DVD-R/RW. Essa diferença só é percebida durante o processo de gravação de arquivos de dados, quando for utilizado como uma mídia de *backup*. Para fins de reprodução de filmes, essa diferença não pode ser percebida.

Códigos de Regiões

Em razão de uma data de lançamento de um filme variar de país para país; para evitar que o público compre um filme antes que ele seja exibido no cinema do seu país; como medida de proteção desse mercado, os editores de DVDs dividiram o mundo em seis zonas. Desse modo, por exemplo, um DVD editado na zona 1 não pode ser lido por um leitor de DVDs da zona 2. O globo está disposto de acordo com a divisão ao lado.

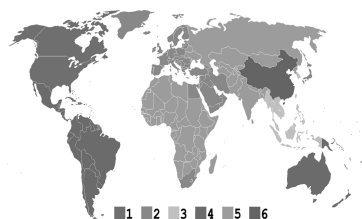

Esse aparelho é multi-zona, ou seja, pode efetuar a leitura de discos de qualquer região.

Reprodução de discos CD/DVD

Para iniciar com a reprodução do disco, basta seguir os passos abaixo.

1-Pressionar o botão *POWER* ou *STAND-BY* para ligar o aparelho.



2-Pressionar o botão *OPEN/CLOSE* para abrir o compartimento de discos.



3-Inserir um disco de *DVD* com a face de leitura virada para baixo (face estampada virada para cima).



4-Pressionar o botão *OPEN/CLOSE* para fechar o compartimento de discos.



5-A reprodução do disco iniciará automaticamente, caso isso não aconteça, pressionar o botão *PLAY*.



6-Geralmente, para filmes gravados em *DVD* um menu é exibido para a escolha do áudio e da legenda. Pressionar as teclas de direção (navegação) para se

movimentar entre os itens. Pressionar *ENTER* para confirmar.



7-Caso o filme entre diretamente ou a legenda ou o áudio não esteja de acordo com o desejado, pressionar repetidamente a tecla *ÁUDIO* para escolher o áudio e *SUBTITLE* para escolher a legenda.



8-Ajustar o volume com os botões VOL+ e VOL-.



9-Para pausar a reprodução pressionar *PAUSE*.
pressionando novamente a reprodução reinicia-se.



10-Para interromper a reprodução, pressionar *STOP*.



IMPORTANTE

- Algumas funções do aparelho podem não funcionar, pois dependem da gravação do disco. Isso quer dizer que o disco deve conter as funções para que estas sejam executadas. Exemplo: *Angle, Subtitle, Audio, etc.*
- Pode acontecer uma pequena pausa durante a reprodução do DVD. Isso acontece quando o aparelho passa a ler a segunda camada do disco. Não há defeito.
- Para DVD-R/RW, DVD+R/RW, VCD e SVCD, a capacidade de reprodução dependerá das condições de gravação, do formato e da mídia utilizada.

Recursos de reprodução

Durante a reprodução de um disco (CD ou DVD), o aparelho irá habilitar alguns recursos para facilitar e tornar mais agradável para a reprodução.

Dentre eles, destacam-se:

- PLAY/PAUSE/STOP: Inicia, congela a imagem ou interrompe a reprodução do disco.
- |<< / >>| : recurso que permite trocar a cena em reprodução ou avançar/recuar rapidamente para buscar um ponto específico.
- AUDIO: tecla que permite alternar entre os idiomas de dublagem existentes no disco.
- SUBTITLE: tecla que permite alternar entre os idiomas de tradução (legenda) existentes no disco.
- ANGLE: exibe a cena em reprodução de diferentes ângulos de visão. Caso esse recurso esteja disponível no disco, um ícone de uma câmera irá aparecer no canto superior direito da tela.
- ZOOM: permite ampliar a cena em reprodução. Como se trata de uma ampliação digital, pode haver certa distorção da imagem e o aparelho irá indicar na parte superior esquerda que o recurso está ativo.
- REPEAT: permite ao usuário reproduzir de maneira contínua um certo conteúdo do disco,
- A-B: recurso que permite ao usuário identificar um intervalo específico, entre os pontos A e B, para ser reproduzido repetidamente.
- SLOW: reproduz a cena em câmera lenta para melhor visualização dos detalhes.
- Screen Saver: caso o aparelho fique em modo PAUSE por mais de 10 minutos, o recurso de proteção de tela (similar ao de computador) será automaticamente acionado. Para voltar a exibir o conteúdo do disco, basta pressionar qualquer tecla.

IMPORTANTE:

- Alguns recursos dependem da disponibilidade existente no disco reproduzido, ou seja, eles podem não estar acessíveis.

REPRODUÇÃO DE ARQUIVOS DE FOTO / ÁUDIO / VÍDEO

Ao reproduzir um disco ou o conteúdo de um dispositivo USB (tópico seguinte), os arquivos serão dispostos na tela do televisor de maneira organizada através de um navegador (*browser*), conforme ilustração abaixo. Utilizar as teclas de navegação para selecionar uma pasta, acessá-la e executar o arquivo desejado.

IMPORTANTE

As pastas e arquivos serão exibidos seqüencialmente e em ordem alfabética na lista ao lado direito do navegador.

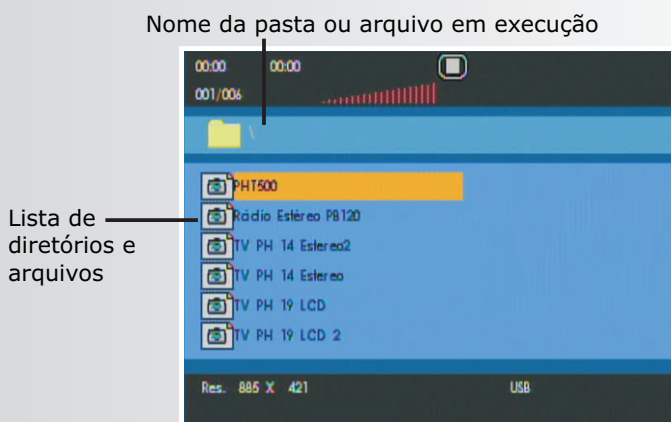

IMPORTANTE

- Alguns arquivos podem ser incompatíveis devido a diferentes formatos de gravação ou ao estado do disco.
- Caso haja arquivos em outros formatos não compatíveis, esses não serão exibidos.
- A reprodução ainda pode ser comprometida caso o arquivo esteja num formato não compatível.
- O número total de arquivos e pastas gravados no disco deve ser inferior a 999.
- Os consumidores devem estar cientes de que é necessária uma autorização para se fazer o download de arquivos de ÁUDIO / FOTO / VÍDEO a partir da internet. A **Britânia** não tem o direito de distribuir essa autorização.
- O nome do arquivo (música, foto ou vídeo) será exibido com no máximo 10 caracteres,

Recursos para visualização de arquivos JPEG

Durante a reprodução de arquivos de imagem em formato *JPEG*, estarão disponíveis os recursos de visualização descritos abaixo:

APRESENTAÇÃO DE SLIDES: Selecionar a foto e aguardar cerca de 5 segundos para que a unidade exiba a imagem seguinte, em ordem alfabética.

ROTACIONANDO AS FOTOS: Com a foto exposta na tela, pressionar os botões de navegação para **ESQUERDA** ou **DIREITA** para girar as fotos em sentido horário ou anti-horário.



INVERTENDO AS FOTOS: Com a foto exposta na tela, pressionar os botões de navegação para **CIMA** ou **BAIXO** para inverter as fotos em sentido horizontal ou vertical.

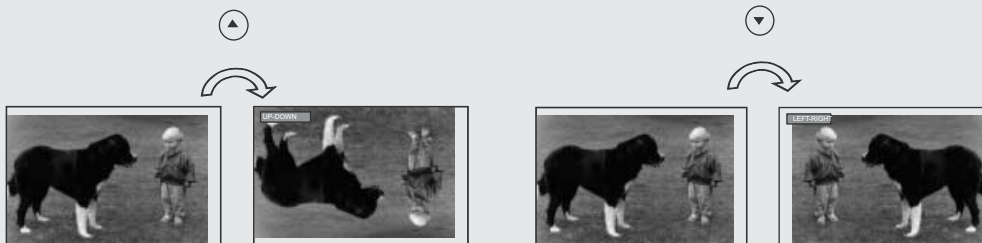

REDUZINDO E AMPLIANDO AS FOTOS: Com a foto exposta na tela, pressionar o botão **ZOOM** para aumentar ou reduzir a imagem. Com a função **ZOOM** ativada, usar as teclas de navegação para mover a imagem.



- Pressionar **MENU** para retornar ao tamanho original.

IMPORTANTE

Dependendo do tamanho e do número de arquivos JPEG, deve demorar algum tempo para que o leitor de DVD/CD leia o conteúdo do disco. Se ele não visualizar as instruções na tela após vários minutos, alguns dos arquivos podem ser por causa do tamanho dos arquivos reduzir então a resolução dos arquivos JPEG para menos 2760 x 2048 pixels e utilizar outro disco.

- Esse aparelho poderá exibir imagens em formato JPEG (extensão .JPG) no padrão de cores RGB. Arquivos no padrão CMYK não serão suportados
- Os arquivos gravados na memória *flash* devem estar no formato FAT16 ou FAT32. Arquivos gravados em NTFS não são suportados.

MODO USB

É notável que alguns dispositivos USB (IPOD / USB HUB / CÂMERAS), ao serem conectados em uma porta USB, simplesmente não são reconhecidos, o que inviabiliza a utilização. Isso porque existem classes de dispositivos USB englobando cada qual uma categoria de dispositivos de acordo com sua aplicabilidade (vídeo, armazenamento, áudio, impressão, *wireless*, etc). A porta USB de um computador, por exemplo, é capaz de trabalhar com essas diversas classes; no entanto, os dispositivos dedicados tal qual um DVD *Player*, não. O modelo **Britânia** contido neste Manual aceita apenas dispositivos MSC (*Mass Storage Class*), ou seja, dispositivos genuinamente com uma única finalidade: armazenar dados. Como exemplo têm-se os *pendrives*, *mp3 players*, etc. Para maiores informações sobre dispositivos USB, consultar a seção "CONSIDERAÇÕES SOBRE DISPOSITIVOS USB".

IMPORTANTE

- A **Britânia** não se responsabiliza por eventuais perdas de dados contidos em dispositivos USB, mesmo se eles estiverem sendo utilizados com modelos contidos neste Manual.

Este modelo é dotado de entrada USB que permite a reprodução de arquivos de FOTO / ÁUDIO / VÍDEO.

Poderão ser reproduzidos todos os formatos compatíveis com o aparelho, conforme anunciado na seção anterior.

A utilização desse recurso é bastante prática, principalmente pela comodidade que se tem de gerir o conteúdo do dispositivo USB através de um computador, como adicionar, apagar ou renomear arquivos. Seguir a seqüência abaixo para o uso.

- 1**—Conectar a unidade USB diretamente na respectiva entrada. Cabos extensores também podem ser usados, porém é preciso certificar-se de que eles estejam em boas condições de uso.

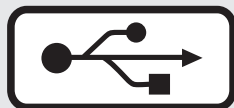

2—Se estiver reproduzindo um disco, DVD ou CD, o usuário deve pressionar a tecla do controle remoto USB/RESET.



3—Uma interface (navegador) contendo os arquivos compatíveis para reprodução bem como os diretórios criados surgirão na tela do televisor. Para executá-los, é necessário seguir as mesmas instruções da seção anterior.

Considerações sobre os dispositivos USB

Em razão do grande número de dispositivos USB encontrados no mercado e principalmente em função do avanço da tecnologia empregada, alguns dispositivos podem não ser reconhecidos por esse aparelho. Esse fato deve-se à incompatibilidade do *driver* de suporte. Abaixo apresentamos algumas considerações importantes sobre tal recurso.

- Não há uma relação direta de compatibilidade relacionada à capacidade de armazenamento do dispositivo e sim, à tecnologia nele empregada. Para reduzir a probabilidade de incompatibilidade, devem-se utilizar marcas conhecidas no mercado.
- A leitura de alguns arquivos contidos em determinados dispositivos USB pode ser mais lenta que outros. Isso é decorrente de alguns fatores como:
 - dispositivo USB com grande quantidade de arquivos;
 - arquivos dispostos em muitas pastas e estas contendo subpastas;
 - arquivos excessivamente grandes (> 1 MB);
 - existência de arquivos sem o devido suporte do aparelho, fazendo com que este fique tentando reproduzi-los.
- Alguns arquivos visualizados a partir do DVD *Player* podem ter seus nomes diferentes de quando visualizados a partir do computador. Isso ocorre porque o nome do arquivo visualizado através do DVD *Player* é cortado a partir do oitavo carácter. Essa é uma característica do sistema FAT16 usado pelo aparelho, que permite a exibição de apenas 10 caracteres.
- Quando algum dispositivo que o aparelho não suporta for conectado, o sistema ficará instável, podendo inclusive ocorrer o travamento da unidade. Exemplo, tentar usar uma câmera digital como *WEBCAM* a partir do DVD *Player*. Neste caso, deve-se retirar o cabo da alimentação da tomada e aguardar alguns segundos antes de voltar a ligá-lo. Não se deve tentar conectar o dispositivo novamente.
- O aparelho não suporta as unidades de armazenamento que usam discos rígidos não são suportados, tais como *iPods*, *HDD USB*, etc. O usuário deve utilizar, portanto, dispositivos de armazenamento com memória *flash*.

•Alguns arquivos de músicas, fotos e vídeos podem não ser reproduzidos a partir da entrada USB. Isso não é defeito. Isso é decorrente das várias extensões existentes no ramo digital atualmente, o que torna inviável a compatibilidade do aparelho com todos os arquivos digitais.

Da mesma forma, a resolução das fotos ou a taxa de *bits* da codificação podem ser muito altas, tornando a reprodução impossível para aparelhos com essas características.

•Conforme mencionado anteriormente, existem diversas classes de dispositivos USB, cada qual valendo-se de um protocolo de comunicação apropriado que permite, por exemplo, que uma impressora USB, um HUB USB e um *pendrive* possam ser bem distinguidos por um computador.

•O modelo suporta apenas dispositivos USB da classe MSC (*Mass Storage Class*), ou seja, os dispositivos de armazenamento de memória em massa do tipo FLASH, como *pendrives*, Mp3 *players* e outros.

•Os *players* de música portáteis podem não ser compatíveis com o produto. Isso acontece porque é necessário um *software* para o reconhecimento da unidade. Este aparelho não detém esse tipo de *software*. Portanto, o usuário deve conectar apenas dispositivos de armazenamento em massa.

IMPORTANTE

•Os arquivos gravados na memória *flash* devem estar no formato FAT16 ou FAT32. Os arquivos gravados em NTFS não são compatíveis.

•Este produto não pode ser conectado a computadores pessoais por meio do dispositivo USB.

•Os arquivos protegidos contra cópias não poderão ser reproduzidos.

•Antes de remover o dispositivo USB, é necessário desligar o aparelho reproduzidor.

MODO KARAOKÊ

A função karaokê permite que o usuário utilize o microfone para cantar uma música em modo clipe acompanhando a voz do artista. No final da execução, o aparelho dará uma nota de acordo com a performance do usuário.

TIPOS DE DISCOS

Na grande maioria das vezes, os discos de karaokê são gravados num formato conhecido como VCD.

Eles apresentam as seguintes peculiaridades:

- permite que vídeos sejam reproduzidos a partir de um CD;
- possibilidade de reprodução em CD *players*, DVD *players* e computadores;
- resolução máxima de 352 x 288 *pixels* (VCD 2.0);
- compressão de vídeo em formato MPEG.

IMPORTANTE

Existe também uma versão evoluída do VCD. O chamado SVCD tem resolução de vídeo ligeiramente superior (480 x 480) e compressão de vídeo em formato MPEG2.

1—Pressionar o botão **POWER** para ligar o aparelho.



2—Conectar o microfone na entrada para microfone disponível no aparelho. Em seguida deslizar a chave ON / OFF do microfone para posição ON e, através do **SETUP/ÁUDIO/CONFIG. KARAOKÊ** ajustar as configurações conforme desejado.

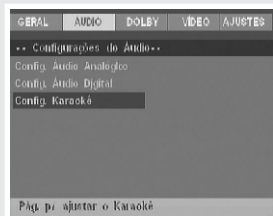

Após ajustar as configurações do Karaoke, ajustar também o volume do televisor.

IMPORTANTE: bater levemente com a mão no microfone para se certificar de que nível de volume ajustado é satisfatório.

4—Pressionar o botão **OPEN/CLOSE** para abrir o compartimento de discos.



5—Inserir um disco de Karaoke com a face de leitura virada para baixo (face estampada virada para cima).



6—Pressionar o botão **OPEN/CLOSE** para fechar o compartimento de discos.



7—A reprodução se iniciará automaticamente. Para exibir o menu do disco VCD, pressiona a tecla **PBC**.



OPÇÕES DE REPRODUÇÃO

8—Na tela contendo a lista de músicas disponíveis para reprodução, utilizar o teclado

numérico no controle remoto para escolher a música desejada e pressionar a tecla **ENTER**.



8—Para pausar a reprodução pressionar **PAUSE**. Pressionando esta tecla novamente a reprodução reinicia-se.



IMPORTANTE

Para executar músicas com número superior ao 9, utilizar o botão **0/10** e **10+** no controle remoto”.

9—Para interromper a reprodução, pressionar **STOP**.



INFORMAÇÕES ADICIONAIS E PRECAUÇÕES SOBRE O KARAOKÊ

É inegável que a função karaokê mexe, de certa forma, com o brio e a auto-estima de alguns usuários. Para uma saudável utilização deste recurso, a **Britânia** recomenda aos usuários que utilizem o bom senso ao se divertirem com o karaokê. A função SCORE (NOTA) é uma opção de entretenimento coletivo sem qualquer intenção de denegrir ou menosprezar a capacidade de alguém.

IMPORTANTE

A **Britânia** não tem nenhuma responsabilidade sobre os critérios utilizados pelo aparelho para fornecer a nota ao usuário.

COMO O KARAOKÊ FORNECE A NOTA AO USUÁRIO?

Mesmo para sistemas de karaokês ditos não profissionais, o que é o caso da maioria dos DVD *players* atuais, a função SCORE (NOTA) opera de uma maneira bastante complexa. O princípio fundamental é de que o sistema de karaokê compare as potências dos sinais advindos da voz do artista e do cantor (usuário) para cada palavra e sílaba existentes. Tendo-se em mente que a música gravada no disco VCD, SVCD ou compatível, ele possui uma potência fixa (ideal para aquela música) para cada sílaba / palavra, a nota será exibida com base no resultado do comparativo.

Assim, pode-se intuitivamente concluir que cantar de maneira não sincronizada (defasada) e com uma voz mais / menos potente causará uma deficiência na comparação, fazendo a nota tender a valores menores.

SUPRIMIR A VOZ DO ARTISTA

Para determinados discos VCD cujo o áudio é gravado em canais de som distintos (música no canal esquerdo e voz no direito por exemplo) É possível que o usuário suprima a voz original do cantor, valendo-se apenas do acompanhamento da melodia. Para isso, o usuário deve pressionar repetidamente o botão L/R/ST no controle remoto do aparelho.

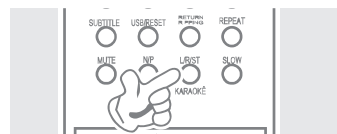

AJUSTAR O ECO DO MICROFONE

O usuário deve estar informado de que é possível ajustar o nível de eco do microfone. Para isso o usuário deverá acessar o **SETUP** do aparelho e efetuar o ajuste manualmente através da opção **ÁUDIO / CONFIG. KARAOKÊ / ECO DO MIC.**

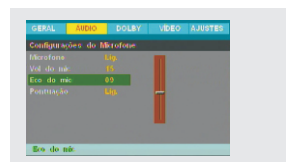

IMPORTANTE

- Esta configuração pode distorcer consideravelmente a voz do usuário durante a performance e influenciar a nota recebida.

AJUSTAR O VOLUME DO MICROFONE

O usuário deve estar informado de que é possível ajustar o volume do microfone. Para isso o usuário deverá acessar o **SETUP** do aparelho e efetuar o ajuste manualmente através da opção **ÁUDIO / CONFIG. KARAOKÊ / VOL DO MIC.**

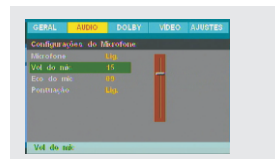

IMPORTANTE

É importante ajustar o volume para uma intensidade tolerável para o ouvido humano. Deve-se, para tanto, consultar o tópico de RECOMENDAÇÕES.

CD RIPPING

O modelo possui uma função chamada CD RIPPING que permite extrair músicas de um CD de áudio.

A seguir, é apresentado detalhes de tal recurso:

O que é RIPPING?

Ripping é o nome que se dá a um processo de cópia (extração) de arquivos de um CD/DVD para outro local de armazenamento.

Os arquivos de um CD de músicas comuns (CD-DA) e filmes de um DVD comum não podem ser apenas copiados; o seu conteúdo tem que ser "Ripado".

O que a função CD RIPPING deste aparelho pode fazer?

Podem-se extrair músicas de um CD de áudio comum (CD-DA) direto para um dispositivo USB compatível (MP3, MP4, PEN-DRIVE), convertendo-as automaticamente no formato MP3. Não é possível "ripar" vídeos.

Como o aparelho "ripar" as músicas?

Caso um dispositivo USB compatível esteja conectado e o aparelho esteja reproduzindo um CD de músicas, é possível executar a função CD RIPPING. Ao confirmar os passos conforme descritos abaixo, o aparelho inicia a leitura do CD (em 1x ou 4x de velocidade) e na medida em que vai lendo, ele vai transcrevendo a música para uma determinada pasta que é criada no dispositivo USB.

O que acontece se eu "Ripar" 2 CD's diferentes?

O aparelho irá criar uma pasta diferente para cada CD que for "ripado", contudo o nome das músicas só será mantido se o CD que for "ripado" tiver sido gravado com recurso de CD TEXT (recurso que mantém o nome das músicas durante a gravação).

Como faço para "Ripar" um CD?

Basta seguir os passos apontados abaixo, e selecionar as opções de acordo com sua preferência.

1-Ligar o aparelho e efetuar as conexões conforme instruções deste manual de instruções.

2-Inserir um *CD* de áudio com músicas gravadas no formato *CD-DA*.

3-Inserir um dispositivo *USB* na entrada *USB* do aparelho e pressionar a tecla **RIPPING**.

A tela do televisor exibirá a interface mostrada abaixo.

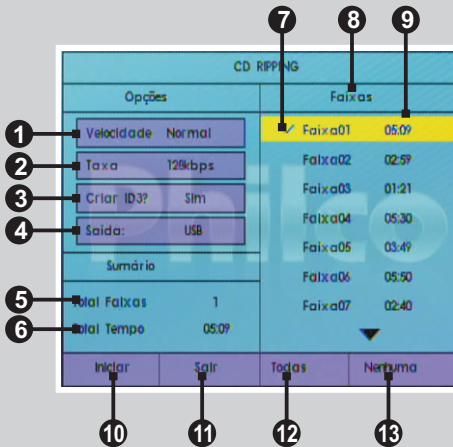

- 1 - VELOCIDADE** - permite ajustar a velocidade de conversão
 - Normal: com áudio durante a conversão
 - Rápida: sem áudio durante a conversão
- 2 - TAXA** - permite ajustar a taxa de transferência de bits 96/112/128/160/192/256/320 kbps
- 3 - CRIAR ID3?** - cria uma lista de reprodução após a conversão
- 4 - SAÍDA** - indica se a saída USB está habilitada
- 5** - mostra total de faixas selecionadas
- 6** - mostra tempo total das músicas selecionadas
- 7** - permite a seleção independente das faixas musicais
- 8** - lista de faixas disponíveis para a conversão
- 9** - tempo de cada faixa
- 10 - INICIAR** - Inicia a conversão
- 11 - SAIR** - sai do menu de conversão
- 12 - TODAS** - seleciona todas as faixas do disco
- 13 - NENHUMA** - desfazer a seleção das faixas do disco

4 - Após configurar da forma desejada e selecionar as faixas que serão convertidas clicar no botão **INICIAR**.

5 - Após clicar no botão **INICIAR** um menu aparecerá informando o percentual da conversão já completado. No término da conversão o menu principal será mostrado, esperando por nova conversão.

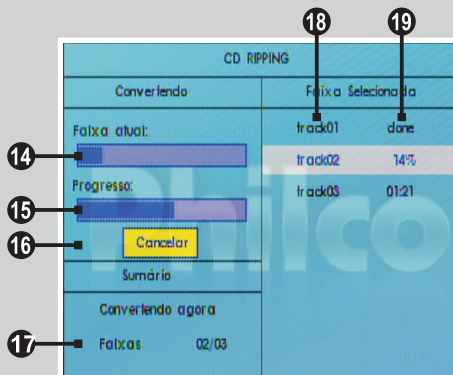

- 14 - FAIXA ATUAL** - progresso da conversão em relação a faixa atual.
- 15 - TOTAL** - progresso da conversão em relação ao total de faixas selecionadas
- 16 - CANCELAR** - cancela a conversão
- 17** - indica qual faixa está sendo convertida
- 18** - nome da faixa selecionada
- 19** - percentual convertido

6 - Selecionar o botão SAIR na tela e pressionar ENTER ou pressionar o botão RETURN / RIPPING no controle remoto para sair da do menu de conversão.

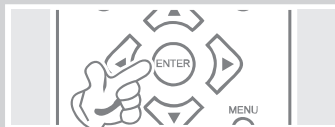
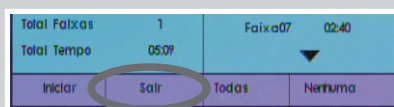

7 - Ao iniciar a reprodução do disco, pressionar o botão STOP e em seguida o botão USB / RESET no controle remoto para acessar o conteúdo do dispositivo USB.

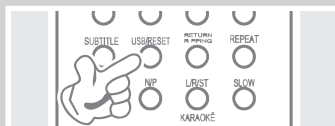

IMPORTANTE

- Ao pressionar o botão INICIAR, é normal que o processo de ripagem demore um pouco para iniciar. Isto não é defeito.
- Se a musica selecionada já estiver sido ripada neste dispositivo USB, uma mensagem de substituição de arquivo será exibida conforme abaixo.

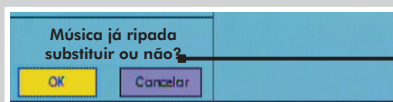

Arquivo já existente
deseja substituir?

AJUSTES E CONFIGURAÇÕES

A próxima seção tem o objetivo de familiarizar o usuário com todas as páginas de configurações disponíveis no *Setup* do aparelho. O *Setup* permite que configurações relacionadas ao áudio e vídeo do aparelho sejam alteradas conforme a necessidade do usuário.

Seguir as instruções abaixo:

- Pressionar a tecla *SETUP* para que a tela exiba a página de configuração.
- Pressionar novamente a tecla *SETUP* para sair da página de configuração.
- Pressionar as teclas de direção para selecionar a função desejada e *ENTER* para confirmar a escolha.

IMPORTANTE

- As opções de configuração mais usuais vêm de fábrica.
- As opções do setup que aparecem em menor destaque do que as outras não podem ser alteradas.
- A configuração escolhida é armazenada e permanecerá na memória mesmo se o aparelho for desligado.

Configuração Geral – *System Setup*

Permite ajustar as configurações de forma geral.

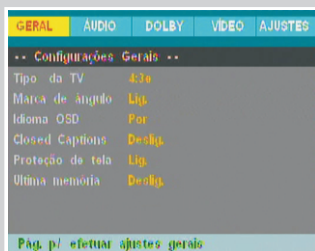

•Tipo de TV (*TV MODE*)

Existem no mercado dois formatos de telas para os televisores. Os mais convencionais são os televisores no formato 4:3. Estes possuem uma tela num formato quase quadrado. Já os televisores 16:9, ou *widescreen*, possuem a tela retangular, assemelhando-se a uma tela de cinema. Tais televisores são os mais adequados para a visualização dos filmes gravados em *DVDs*.

O aparelho contido neste manual possibilitam escolher os modos 4:3 Tela Cheia, 4:3 Original e 16:9 *Widescreen*.

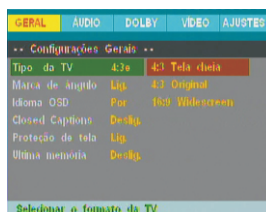

4:3 Tela Cheia: Este modo possibilita eliminar as tarjas negras, inferior e superior, que aparecem num televisor 4:3, quando o disco de *DVD* estiver gravado no formato 16:9. Entretanto, as partes laterais serão cortadas.

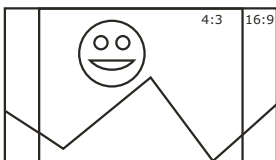

4:3 Original: Este modo possibilita visualizar um filme (em um televisor 4:3), gravado no formato 16:9, em sua totalidade, sem perdas de partes das imagens. Porém, as tarjas negras, inferior e superior aparecerão no televisor.

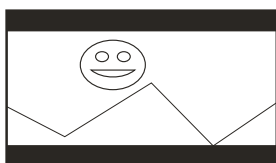

16:9:Widescreen: Usar esta opção quando o *DVD* estiver conectado a um aparelho de TV de tela larga (*Wide Screen*). Neste modo, a tela ficará totalmente preenchida e a imagem não será afetada.

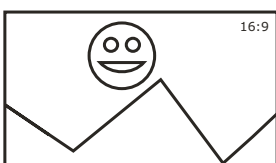

●MARCA DE ÂNGULO (ANGLE MARK)

A opção Marca de ângulo, serve para a exibição da marca ângulo quando reproduzir DVD com imagens multiângulo, podendo observar determinadas cenas de vários modos.

IMPORTANTEO disco deve conter a opção multiângulo.

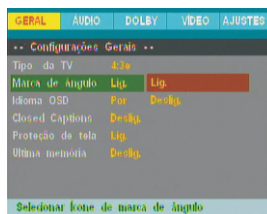

●IDOMA OSD (OSD LANGUAGE)

Permite escolher dentre os idiomas disponíveis para a exibição do *SETUP* do aparelho, além das informações referentes aos capítulos e títulos de um filme, etc.

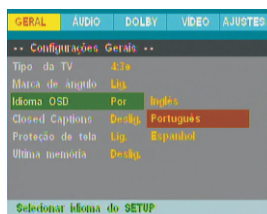

●CLOSED CAPTIONS (CLOSED CAPTIONS)

Close Caption é uma legenda completa de filme ou um programa de TV. A maioria dos DVDs traz este recurso. Desenvolvida para deficientes auditivos.

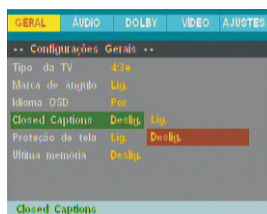

●PROTEÇÃO DE TELA (SCREEN SAVER)

Caso a função for selecionada na opção Lig. e o aparelho for ligado sem atividade por vários minutos, uma imagem móvel aparecerá na tela. Se dentro de 20 minutos o aparelho continuar sem atividade, ele entrará em modo STAND-BY. Pressionar a tecla **POWER** do controle remoto para reativar o aparelho.

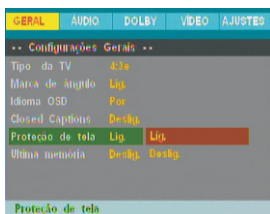

●ÚLTIMA MEMÓRIA(LAST MEMORY)

Quando esta função estiver ativada, o aparelho irá memorizar o tempo transcorrido entre o início da operação e o momento em que o aparelho estiver no modo *STAND-BY*.

Assim, na próxima vez em que o aparelho for ligado, ele retomará a reprodução a partir do ponto memorizado.

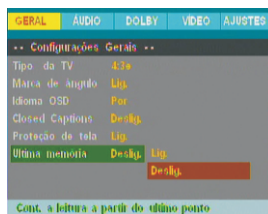

Configuração do Áudio - *Audio Setup*

Permite ajustar as opções de áudio

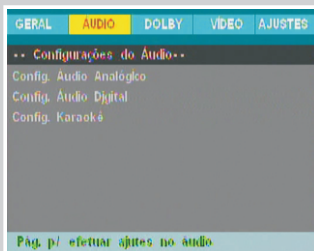

CONFIGURAÇÃO DE ÁUDIO ESTÉREO: ANALÓGICA - (ANALOG AUDIO)

●**Saída de som:** é possível configurar o formato da Saída do som, nesta opção configura-se a saída de áudio analógico para **MONO** ou **ESTÉREO**.

Es/Di: escolher este modo para aparelhos de possuam entrada MONO ou quando desejar reproduzir apenas um canal do disco.

Estéreo: escolher este modo para reproduzir o áudio em modo estéreo. Neste caso, ambos os canais de áudio estarão com sons independentes.

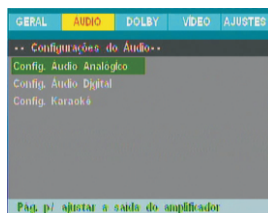

●CONFIGURAÇÃO DO ÁUDIO DIGITAL (DIGITAL AUDIO)

●Saída de áudio (Audio Output)

Desligado: nenhuma saída de sinal digital (coaxial está desligada), somente saída analógica. Utilizar essa opção quando não estiver utilizando amplificadores de áudio digital.

Modo 5.1ch: saída do sinal digital no formato original gravado no disco. Usar essa opção quando utilizar a saída de áudio digital conectada a um decodificador externo com saída 5.1 canais.

Modo 2.0ch: Saída de áudio digital ligada. O áudio digital será enviado na forma PCM estéreo. Utilizar quando o decodificador digital for 2 canais.

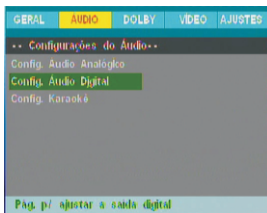

●CONFIGURAÇÃO KARAOKÊ (KARAOKE SETUP)

Ajuste de Microfone.(Mic Setup)

●Microfone (Mic) - Liga ou desliga os microfones.

Configuração Dolby Digital –Digital Output

Esta opção permite efetuar mais ajustes na saída de áudio.

●Volume do mic (Mic Vol) - Possibilita configurar o volume do microfone.

●Eco do mic (ECHO LEVEL)- Possibilita configurar o a intensidade do eco do microfone.

●Pontuação (SCORE) - Possibilita configurar a função karaokê a emitir nota no término da apresentação.

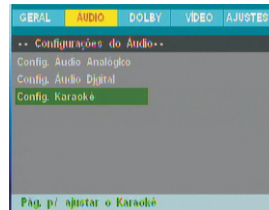

IMPORTANTE: Liga ou desliga as entradas dos microfones. É importante lembrar que existe um fenômeno físico conhecido como microfonia (o som que sai das caixas acústicas é captado pelo microfone e amplificado, gerando um ruído que será novamente captado e amplificado sucessivamente). Assim, se durante a reprodução de um filme houver um ruído contínuo que não pertença ao áudio original, provavelmente é o efeito da microfonia. O usuário deve desligar os microfones quando eles não estiverem sendo usados.

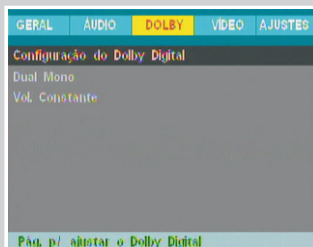

● DUAL MONO

Escolher essa opção para ajustar o modo de saída mono direito (R) e esquerdo (L). Há quatro modos nessa opção: *STEREO*, *Esquerda (MONO L)*, *Direita (MONO R)* e *Mix Es\Di (MIX MONO)*.

IMPORTANTE: Este último é utilizado principalmente no modo karaokê.



● Vol. Constante

Quando "*LINE OUT*" estiver selecionado, escolher este ajuste para endireitar a taxa da linha de saída e obter diferentes efeitos. Se ajustado para *FULL*, o valor de pico do sinal de áudio será mínimo. Se ajustado para *OFF*, será máximo.



IMPORTANTE: Essa opção será ligada quando Saída de Som estiver na opção 5.1CH.

Configuração do Vídeo – Vídeo Setup

Exibe opções de ajuste de vídeo.

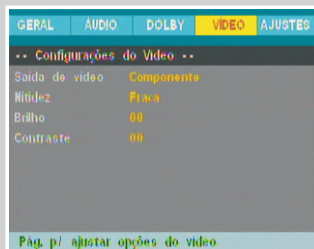

● SAÍDA DE VÍDEO (VIDEO OUTPUT)

● **COMPOSTO:** Configura a saída de vídeo para vídeo composto (conector amarelo).

● **COMPONENTE:** Configura a saída de vídeo para o formato de vídeo componente analógico, quando os terminais Y/U/V estiverem conectados.

● **P-SCAN:** Selecionar esta opção quando a conexão efetuada corresponder ao vídeo

componente e o televisor *PROGRESSIVE SCAN*.

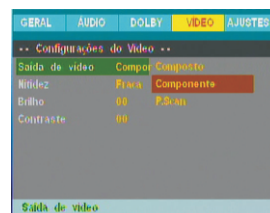

●NITIDES, BRILHO E CONTRASTE (*SHARPNESS, BRIGHTNESS, CONTRAST*).

Esta opção permite ajustar diferentes configurações de cor, conforme a preferência do usuário.

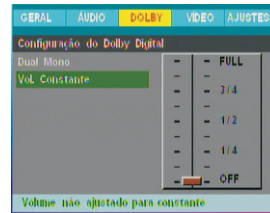

Configuração de Preferência - (*Preference Page*)

Permite ajustar as configurações de forma geral.

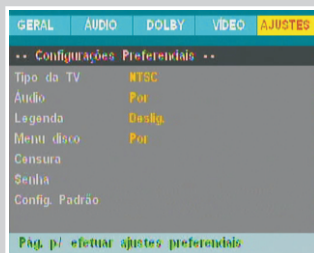

●TIPO DA TV (TV TYPE)

Ajusta o tipo de modulação do sinal de vídeo. O usuário poderá selecionar entre PAL-M, NTSC.

PAL-M: Configura o *Home Theater* para o padrão de TV em cores PAL-M (Brasileiro).

NTSC: Configura o *Home Theater* para o padrão de TV em cores NTSC (norte-americano).

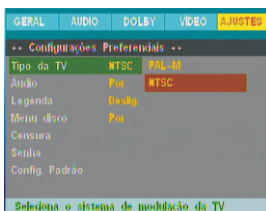

●ÁUDIO (ÁUDIO)

Permite configurar o idioma do áudio de um filme quando posto para reproduzir. O idioma selecionado deve existir no disco para esta opção funcionar corretamente.



●LEGENDA (SUBTITLE)

Permite configurar o idioma da legenda de um filme quando posto para reproduzir. O idioma selecionado deve existir no disco para esta opção funcionar corretamente.

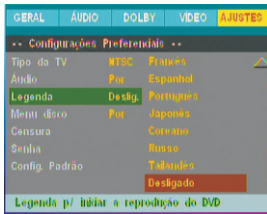

●MENU DO DISCO (*DISCO MENU*)

Permite configurar o idioma do menu de um filme quando posto para reproduzir. O idioma selecionado deve existir no disco para esta opção funcionar corretamente.

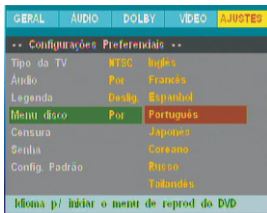

●CENSURA (*PARENTAL*)

Este nível de controle permite que os pais controlem o conteúdo do que seus filhos podem assistir no *DVD*. Ele protege as crianças de cenas de violência e de erotismo. Se o nível do disco a ser reproduzido for superior ao nível de controle configurado no aparelho, ele não poderá ser reproduzido - esta opção deve estar disponível no disco de *DVD*.

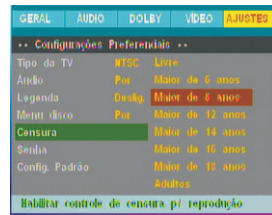

●SENHA (*PASSWORD*)

Para alterar a senha original, deve-se utilizar esta opção. Caso a senha escolhida seja esquecida, utilizar a senha original 136900.

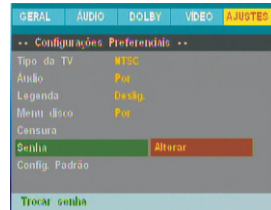

●PADRÃO (*DEFAULT*)

Reinicializa o *DVD* com a configuração inicial de fábrica.

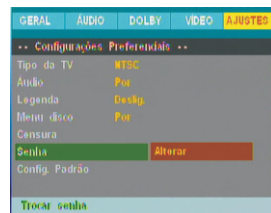

SOLUÇÃO DE PROBLEMAS

APARELHO NÃO LIGA

Tomada sem energia ou com mau contato.

Ligar o aparelho em outra tomada.

Botão POWER.

Pressionar e manter pressionado o botão POWER para ligar o aparelho.

NÃO LÊ CD

Disco sujo, danificado ou de má qualidade.

Trocar o disco utilizado. Não utilizar disco pirata.

Região ou formato incompatível.

Trocar o disco utilizado por um de região 4.

Disco com a face de leitura invertida.

Retirar e colocar o disco com a face estampada para cima.

Há um MENU na tela.

Pressionar a tecla SETUP para sair.

Má qualidade de gravação do CD/DVD.

Rever configurações do gravador utilizado.

Dispositivo de gravação com características incompatíveis.

Trocar de gravador de CD/DVD.

CONTROLE REMOTO NÃO FUNCIONA

Pilha gasta ou mal colocada.

Verificar e trocar as pilhas.

Fora de alcance.

Apontar o controle para o sensor do aparelho.

SEM IMAGEM OU IMAGEM DISTORCIDA.

Cabo de A&V ligado incorretamente.

Efetuar ligação conforme este guia.

Canal da TV incorreto.

Selecionar o canal correto da TV.

Sistema de cor incorreto.

Pressionar o botão N/P no controle remoto até que a imagem seja restabelecida ou acesse a opção de vídeo no SETUP e selecione uma das opções PAL-M ou NTSC. A configuração deve estar de acordo com o televisor.

Influência do circuito anticópias *MACROVISION*.

Conectar o aparelho diretamente à TV, não utilizar videocassete.

Formato de arquivo incompatível.

Arquivo de vídeo com codificação incompatível. Utilizar outro formato.

SEM SOM OU SOM DISTORCIDO

Volume muito baixo.

Aumentar o volume através do controle remoto ou do painel frontal.

Função *MUTE* ligada.

Pressionar o botão *MUTE* no controle remoto.

Disco com áudio no formato DTS.

Trocar o disco por um que use codificação de áudio em formato Dolby.

Conexão do cabo AV errada (I).

Se o aparelho estiver conectado a uma TV, usar as saídas MIXL e MIXR.

NÃO DÁ NOTA NO KARAOKÊ**Canto muito baixo.**

Aproximar o microfone junto à boca e cantar em voz alta.

Tipo de disco incompatível.

Utilizar disco VCD da marca Multiokê.

Microfone desligado ou desconectado.

Rever conexões.

NÃO RECONHECE DISPOSITIVO USB OU NÃO REPRODUZ ARQUIVOS DE VÍDEO, FOTOS OU ÁUDIO.**Arquivos incompatíveis.**

Verificar no manual se os arquivos são compatíveis com o aparelho.

Dispositivo USB mal encaixados.

Verificar se ele está bem encaixado.

Fonte de entrada selecionada incorretamente.

Pressionar a tecla USB no controle remoto para selecionar a entrada correta.

Dispositivo USB incompatível.

Conectar um dispositivo USB compatível.

A TECLA RIPPING ESTÁ INATIVA**O compartimento de discos está vazio.**

Inserir um disco no compartimento de discos.

Dispositivo USB não está conectado.

Conectar o dispositivo USB na entrada USB do aparelho.

Dispositivo USB não é compatível.

Substituir por outro dispositivo USB.

APÓS UTILIZAR A FUNÇÃO RIPPING, OS ARQUIVOS FORAM CRIADOS NO DISPOSITIVO USB, MAS O ÁUDIO NÃO ESTÁ PRESENTE. APENAS UM RUÍDO BRANCO É REPRODUZIDO.

A música a ser convertida foi codificada utilizando-se o método LPCM com uma resolução maior do que a suportada pelo DVD player. Utilizar outro CD de áudio.

O PROCESSO DE CONVERSÃO UTILIZANDO A FUNÇÃO RIPPING NÃO FOI FINALIZADO.

Memória do dispositivo USB está cheia. Apagar alguns arquivos ou formatar a memória do dispositivo USB.

AS MÚSICAS CONVERTIDAS PARA MP3 ATRAVÉS DA FUNÇÃO RIPPING FICARAM COM A VOZ DO ARTISTA DISTORCIDA.

Durante a compressão do áudio para o formato MP3 existe perda de qualidade na informação. Efetuar AJUSTES de áudio no aparelho reproduzidor para amenizar a distorção.

O PROCESSO DE RIPPING OCORRE NORMALMENTE MAS NENHUM ARQUIVO É CRIADO NO DISPOSITIVO USB.

O dispositivo USB é incompatível
Formatar a memória usando sistema FAT/FAT32 do dispositivo USB.
Utilizar outro dispositivo USB

DÚVIDAS MAIS FREQUENTES

1. Em relação à função karaokê, é possível cantar apenas vendo a letra da música e escutando a melodia?

R: Sim, basta pressionar a tecla L/R/ST do controle remoto, dependendo da disponibilidade no disco *VCD*.

2. Meu amigo levou vários discos de karaokê numa festa, mas o aparelho nunca exibia a nota na tela. O que pode ter acontecido?

R: Todos os aparelhos de *DVD Britânia* exibirão a nota no televisor somente se forem utilizados discos de karaokê em formato *VCD*.

3. No *SETUP* do *DVD Britânia*, a opção *AUDIO LANGUAGE* está em inglês, mas quando coloco alguns discos, o áudio sai em português. Qual o problema?

R: As opções ajustadas no *SETUP* serão solicitadas ao disco quando o aparelho for ligado. Se o disco não possuir a opção solicitada, o idioma padrão do disco será ligado. Provavelmente o disco colocado no aparelho não possui o idioma em inglês.

4. Não consigo entrar nos jogos! O que você verificaria?

R: Para entrar nos jogos deve-se usar o controle remoto do aparelho ou o primeiro controle .

5. Onde posso comprar mais CDs de jogos?

R: Você poderá encontrar mais jogos de 16 BITS para o seu *DVD GAME* na internet, basta procurar por jogos com a extensão *.NES*. Os jogos poderão ser gravados em um *CD/DVD* ou diretamente num dispositivo *USB* em modo dados.

6. Por que o *DVD Britânia* não reconhece meu *MP3*?

R1: O *DVD Britânia* é compatível com dispositivos padrão 1.1/2.0. Verificar se seu aparelho se encaixa nesse quesito.

R2: Verificar se o *MP3 player* está com pilhas e ligá-lo antes de conectar ao *DVD Britânia*.

R3: Certificar-se de que o *DVD Britânia* não esteja reproduzindo um disco. Se estiver, pressionar a tecla *STOP* do controle remoto duas vezes, e pressionar a tecla *USB/RESET* para alternar entre o modo disco e *USB*.

R4: Verificar se o *Mini MP3* está bem encaixado no *DVD Britânia* e verificar se tem arquivos e se são compatíveis.

7. Como faço para selecionar outro jogo, pois entrei no jogo errado?

R: Existem 2 opções para sair do jogo.

1ª Utilizando o controle pressionar os botões *SELECT* e *START* simultaneamente.

2ª Utilizando o controle remoto pressionar a tecla *TITLE*.

8–Desejo “ripar” o CD de um amigo utilizando o DVD RIPPING, mas não consigo. A tecla compartilhada RETURN / RIPPING nem ao menos responde quando eu a pressiono. O que fazer?

R: A interface da função *RIPPING* será exibida na tela do televisor somente se o *CD* musical estiver disponível na gaveta de discos e um dispositivo *USB* compatível estiver conectado na entrada *USB* do *DVD player*.

9-Quais os tipos de arquivo que posso colocar no meu PEN-DRIVE para ler na entrada USB?

R: O *DVD BRITÂNIA* reconhecerá os arquivos do tipo *JPEG* (fotos) e *MP3* (áudio).

10–Utilizei a função RIPPING para converter as músicas gravadas num CD de áudio para o dispositivo USB mas quando fui reproduzi-las, ouvi apenas um ruído. O que aconteceu?

R: O *DVD RIPPING* apenas “ripar” músicas codificadas com uma resolução igual ou inferior a 24 *bits*. Se a faixa musical for codificada com uma resolução superior a esta, apenas um ruído será reproduzido.

11–Não consigo transferir minhas músicas do pen-drive para o CD musical. O aparelho está com problemas?

R: O processo de “*ripagem*” é unidirecional, ou seja, nenhuma informação pode ser transferida no sentido inverso (*USB DISCO*), somente do *DISCO* para o *USB*.

12–Na interface da função “RIPPING”, assinaliei a opção “CREATE A ID3 TAG”, mas, após a conversão, não vi nenhuma música nomeada com o nome correto. O que fazer?

R: Quando se habilita a opção “*CREATE ID3 TAG*”, significa que os nomes das músicas serão editáveis. Utilizar o *Windows* ou algum programa gerenciador / reprodutor de músicas em formato *MP3* para atribuir um título para a música e para o artista.

13–Eu coloco o *CD* musical e o dispositivo *USB* no *DVD RIPPING* e mando “ripar” as músicas. No entanto quando vou escutá-las a partir do dispositivo *USB*, nenhuma música aparece?

R: Formatar a memória do dispositivo *USB*. Se o problema não for resolvido, o dispositivo *USB* é incompatível.

14–Como faço para “ripar” um vídeo utilizando o *DVD RIPPING*?

R: O *DVD RIPPING* não “ripar” vídeos. Somente é possível “ripar” arquivos de áudio em formato *CD-DA* para o formato *Mp3*.

15-Tentei copiar um trabalho da escola que tinha em um *CD* direto para o pen-drive usando a função *DISC COPYING* mas não consegui. O *DVD* não mostra o meu trabalho pra que eu possa copiar!

R: A função *DISC COPYING* permite que sejam copiados apenas arquivos compatíveis com o *DVD Player*, ou seja, arquivos que o aparelho possa reproduzir. Nesse caso, é provável que o trabalho esteja em formato *DOC* ou *TXT*, que não são compatíveis.

GLOSSÁRIO

- **16:9 Widescreen** – é o formato de tela dos cinemas, formato retangular. Se sua TV for 16:9 não ocorrerá distorção, mas se sua TV for 4:3, a imagem ficará “esticada”.
- **4:3 Letter Box** – a imagem é diminuída proporcionalmente para que a largura do filme original fique ajustada com a largura de uma TV 4:3. Acaba criando faixas pretas, acima e abaixo da imagem sendo que a vantagem deste sistema é que o filme tem seu aspecto original preservado.
- **4:3 Pan-Scan** – utilizada para transferir filmes widescreen para formato de vídeo padrão (4:3). Evita que apareçam as tarjas pretas na TV onde a tela fica completa, porém as partes laterais do filme são cortadas. É necessária a conexão do vídeo componente e que a TV suporte tal função. Ocorre um sensível aumento na qualidade da imagem.
- **Analógico** – são dados que não foram digitalizados. É o meio de transmissão dos sinais de áudio e vídeo utilizados pela maioria dos *DVDs players* atuais, como o vídeo composto e as saídas de áudio estéreo.
- **Capítulo** – partes de filmes, músicas ou conjunto de fotos. Exemplo: um *DVD* de filme é dividido em vários capítulos, como o menu, as partes do filme, os *trailers*, etc.
- **CD-A ou CD-DA** – som digitalizado sem compressão. Capacidade de até 700 MB, 80 minutos. Utilizado amplamente pelo mercado fonográfico.
- **Controle dos pais (parental)** – função do *DVD player* que inibe a reprodução de determinados conteúdos do disco. Deve estar disponível no *DVD* e ser habilitado. A censura varia de filme para filme, dependendo do conteúdo (violência, erotismo, etc.).
- **Digital** – dados no formato de bits, convertidos do analógico para o digital (digitalizados). Arquivos de música no formato *MP3* e de fotos no formato *JPEG* são exemplos de dados digitalizados. Os dados digitais transmitidos são feitos pela saída coaxial.
- **DOLBY 5.1 canais** – sistema de som que reproduz o som em 6 canais independentes (o disco deve ser gravado em 5.1 canais). São 2 frontais, 2 laterais, 1 de voz e um sub-woofer. Este sistema é utilizado nas salas de cinemas mais modernas, passando uma incrível sensação de som 3D.
- **DVD** – geralmente usado para armazenar dados de áudio e vídeo de alta qualidade. Somente leitura, 1 ou 2 lados com 1 ou 2 camadas com capacidade de 4.25 GB por camada (133 minutos). Possui proteção de leitura por regiões (Brasil está na região 4). Suporta multilegendas, multiângulos, e áudio digital no formato 2.0 e 5.1 canais.
- **Estéreo** – sistema de som que utiliza dois canais, um esquerdo e um direito. Esses canais são independentes e transmitem-nos uma sensação de tridimensionalidade do som. Usado na maioria dos reprodutores de *CDs* e *DVDs* básicos.
- **Picture CD** – recurso que exhibe na televisão as fotos gravadas no *CD*. As fotos devem estar gravadas no formato *JPEG*.

- **HDCD** – *HDCD* é um *CD-Áudio* sem compressão onde a taxa de amostragem (sampling) utilizada possui 4 *bits* a mais (20 ao invés de 16). Este tipo de disco pode ser reproduzido normalmente em *CD players* comuns; quando reproduzidos em *players* equipados com decodificadores *HDCD* os 4 *bits* adicionais são utilizados, acarretando bastante melhora na qualidade final do som. *HDCD players* incorporam um filtro digital de alta precisão que melhora inclusive o som reproduzido de *CDs* e *DVDs* comuns. Do mesmo modo, por causa das características utilizadas no processo de gravação, o som de um disco *HDCD* é melhor do que o de um *CD-Áudio* comum em *players* que não possuem o decodificador.
- **JPEG** – *Joint Photographic Expert Group*. Compressão de imagens com perda de dados. Podem ter extensões ".jpeg, jfif, jpe, jpg". O princípio é o de retirar detalhes que o olho humano não percebe.
- **Macrovision** – sistema de proteção contra cópia de discos *DVDs*. Quando se tenta gravar, o disco que contém *Macrovision* injeta um sinal que gera uma interferência na imagem, aparecendo esta distorcida. Por este motivo, não se recomenda conectar o *DVD player* diretamente à TV, sem passar pelo videocassete.
- **MP3** – Compressão de áudio com perdas onde o princípio é o de retirar do áudio tudo o que o ouvido humano não percebe. Compressão de cerca 10:1. Na média, 1 minuto de música representa 1 MB.
- **NTSC / PAL-M** – sistemas de modulação dos sinais transmitidos pelas emissoras de TV a cores. Brasil utiliza PAL-M e EUA utilizam NTSC. Reprodutores de vídeo, como os *DVD Players*, devem suportar o mesmo sistema de transmissão para a imagem sair correta.
- **OSD** – *on screen display*. Caracteres que aparecem no display, como tempo, título, capítulo e menus em geral.
- **PBC** – *Playback control*. Função para controlar a reprodução do conteúdo gravado em *CDs*, como menus iterativos. Ex.: discos gravados no formato *VCD* (karaokê, clips, pequenos vídeos, etc.). O disco deve ter sido gravado com esse recurso.
- **RCA** – *Radio Corporation of America*. Tipo de conector amplamente utilizado para áudio e vídeo. Os cabos *RCA* possuem um plugue em cada extremidade, que consiste em um conector central, envolvido por um anel.
- **RIPPING (Extração digital de áudio)** – é o processo de cópia de informações de áudio ou vídeo de uma forma de mídia tal como *DVD*, *CD*, *HD DVD* para uma memória secundária (disco rígido). Usualmente a informação é codificada para um formato tal como *MP3*, *WMA* e comprimida a fim de se maximizar o espaço disponível.
- **Screensaver** – protetor de tela. Imagem animada que aparece quando o aparelho fica ligado e inativo por algum tempo.
- **SPDIF (SONY / PHILIPS Digital Interface Format)** – coleção de especificações de *hardware* e protocolo de baixo nível para transmissão de sinais de áudio digital entre aparelhos e componentes estéreos.
- **Stand-by** – no modo *stand-by*, o aparelho consome o mínimo de energia necessária, utilizando-a apenas para manter as funções básicas em operação, como a manutenção do

relógio, configurações pessoais e a condição de espera para ser ativado via controle remoto.

•**Surround Sound** – sistema de som criado para transmitir a sensação de som em 3 dimensões.

•**Título** – é o filme como um todo. Um conjunto completo de capítulos formam um título.

•**USB** – *Universal Serial Bus*. Possui conexão *Plug&Play* podendo alimentar equipamentos passivos. Pode ter velocidades 1.1 e/ou 2.0 *full speed*. Utilizado para conectar câmeras digitais, *MP3*, *MP4*, teclados de *PCs*, *mouses*, impressoras...

•**VCD** – significa vídeo *CD*. É um formato de digitalização de vídeo com áudio com qualidade *VHS*. Com capacidade de até 700 MB, 80 minutos. Armazena também fotos e áudio com menus iterativos. É o formato utilizado na maioria de discos de karaokê.

•**Vídeo Componente** – formato de transmissão de sinal de vídeo com qualidade melhor que o vídeo composto. Utiliza três conectores *RCA* (verde, vermelho e azul), onde o conector *Y* (verde) transmite imagem preto e branco e os conectores *Pb* ou *Cb* e *Pr* ou *Cr* transmitem a cor.

•**Vídeo Composto** – formato de transmissão de sinal de vídeo. Utiliza apenas um cabo (conector amarelo) misturando informações de cor e imagem no mesmo sinal. É o mais utilizado atualmente em aparelhos reprodutores de *DVD*.

•**WMA** – Um formato de compactação de áudio desenvolvido pela *Microsoft*, que permite gerar arquivos até 50% menores que o *MP3*, mas com uma pequena perda de qualidade.

ESPECIFICAÇÕES TÉCNICAS

VÍDEO

Formatos de tela – 4:3 / 16:9

Sistema de cor – NTSC / PAL / PAL-M / PAL - N / AUTO

Decodificador de vídeo – 54 kHz / 10 bits

LEITOR

Relação sinal ruído – 50 dB

Comprimento de onda do feixe laser – 650 nm, 780 nm

Diâmetros de discos compatíveis - 80 mm e 120 mm

Formatos de mídia reproduzidos - DVD/ DVD-R/RW/ DVD+R/RW/ VCD / SVCD / CD / CD-R / CD-RW/ MP3/ JPEG

ENTRADA FLASH

USB – 1.1 / 2.0

Classe Compatível - MSC (Mass Storage Class)

GERAL

Alimentação (AC) - AC~110-220 V – 50-60 Hz

Consumo ON / Stand-by - 20/5 W

Condições de funcionamento - 0 - 40°C

CONFIGURAÇÕES DE FÁBRICA

Idioma do menu - português;

Idioma do áudio - português;

Idioma das legendas - desligado;

Tipo de TV - PAL-M;

Volume do Microfone - 18

IMPORTANTE

- Em virtude de constantes aperfeiçoamentos em sua linha de produtos, a **Britânia** reserva-se o direito de proceder, sem aviso prévio, às modificações técnicas que julgar conveniente.
- As figuras apresentadas neste manual são de caráter ilustrativo, ou seja, não necessitam ser fiéis ao produto em si.