

Philco



MANUAL DE INSTRUÇÕES

Celular Smartphone PCS02 Hit Max 128GB
Celular Smartphone PCS02 Hit Plus 64GB

Sumário

Informações básicas	5
Leia-me primeiro	5
Sobre o Produto	5
Ícones de Instrução	6
Situações e soluções para o superaquecimento do aparelho	7
Quando o aparelho aquecer enquanto carrega	7
Quando o aparelho aquecer durante o uso	7
Precauções para o superaquecimento do aparelho	9
Precauções para o ambiente de operação	9
Visão geral do aparelho e funções	10
Conteúdo da embalagem	10
Teclas físicas	12
Botões virtuais	13
Bateria	13
Carregar a bateria	13
Reduzir o consumo da bateria	14
Dicas de carregamento da bateria e precauções	14
Aumentar a velocidade de carregamento	15
Chip SIM (Chip nano)	15
Inserir o chip	15
Usar dois chips (Ao inserir dois chips)	16
Ativar os chips	16
Personalizar os chips	16
Definir chips preferidos	16
Alternar o serviço de dados entre os chips	17
Mudar o chip na Rede de serviço de dados	17
Mudar a Seleção de banda	17
Cartão de memória (microSD)	17
Inserir um cartão de memória	17
Remover o cartão de memória	19
Formatar o cartão de memória	19
Ligar, desligar ou reiniciar seu aparelho	19
Reiniciar o aparelho	20
Modo de emergência	20
Visualizar Informações de emergência	20
Controlar o touchscreen	22
Barra de navegação (botões virtuais)	24
Navegação por gestos	24

Tela inicial e Tela de aplicativos	25
Alterar entre a Tela inicial e a Tela de aplicativos	26
Criar pastas	26
Adicionar mais aplicativos	27
Mover aplicativos de uma pasta	27
Excluir uma pasta	27
Ícones indicadores	28
Painel de notificações	29
Usar os botões de configuração rápida	30
Bloqueio de Tela	30
Personalizar o modo de bloqueio de tela	30
Utilizando o desbloqueio por Impressão Digital	31
Utilizando o desbloqueio por Reconhecimento Facial	31
Smart Lock	31
Realizando captura de tela	31
Ajustando o Brilho da Tela	32
Chamadas	32
Realizando uma chamada	32
Realizando Chamadas de Emergência	32
Atendendo uma chamada Ao receber uma ligação	32
Contatos	32
Adicionar contatos	32
Excluir ou Editar contatos	32
Marcas seus contatos como favoritos	32
Armazenamento	33
Gerenciar Armazenamento	33
Reproduzindo arquivos de Mídia	33
Rede e Internet	33
Conexão Wi-Fi	33
Modo Avião	33
Controlar e limitar o uso de dados móveis.	34
Economia de Dados	34
Conexões com outros dispositivos	34
Transferência de Arquivos por cabo USB	34
Transmitir Tela	35
Inserir texto	36
Formato do teclado	36
Alterar o idioma de entrada	36
Funções adicionais do teclado	36
Copiar e colar	37

Solução de problemas	38
Sem Sinal de Rede	38
Problemas de carregamento de bateria	38
Bateria acabando rápido demais	38
Problemas com Bluetooth	39
Dispositivo Bluetooth pareado anteriormente não reconecta	39
O aparelho está lento ou travado	39
Especificações Técnicas	40
CERTIFICADO DE GARANTIA	41

Informações básicas

Leia-me primeiro

Por favor, leia este manual antes de utilizar seu aparelho de forma a garantir um uso seguro e adequado.

Por favor, leia este manual antes de utilizar o equipamento para assegurar o seu uso correto.

Aplicativos e conteúdos mais exigentes podem fazer um alto uso de recursos de processamento e memória RAM, podendo afetar o desempenho do equipamento.

A Philco não se responsabiliza por problemas causados pela instalação de aplicativos de outros fornecedores.

A personalização ou má configuração do sistema operacional poderá causar mal funcionamento do equipamento.

O uso de dados durante envio de mensagens, serviços de localização, transferências e downloads, mesmo em atualizações do sistema, poderão gerar cobranças adicionais no plano de dados, nestes casos recomenda-se utilizar a função Wi-Fi.

A garantia não cobre eventuais mudanças de sistema operacional ou instalação de softwares de fontes não oficiais.

Utilize somente um tecido limpo, seco e suave para limpeza.

Previna danos causados por umidade, não exponha o equipamento à água, seque seu telefone somente com um tecido limpo, seco e suave.

Ao reproduzir som através do alto-falante principal, não o aproximar do ouvido, pois poderá causar danos auditivos.

Problemas de conectividade ou uso do GPS podem ocorrer caso utilize materiais metálicos próximos as antenas ou os cubra com as mãos.

Nosso produto é certificado e homologado pela Agência Nacional de Telecomunicações – Anatel.

Sobre o Produto

Conteúdo

Os itens fornecidos são projetados apenas para o seu aparelho e podem não ser compatíveis com outros aparelhos.

As informações podem ser alteradas sem aviso prévio

Os itens na embalagem são elaborados para seu aparelho e podem não ser compatíveis com outros.

Utilize somente acessórios aprovados pela Philco, o uso de acessórios não aprovados pode causar mal funcionamento e instabilidades.

Ícones de Instrução



Aviso: situações que podem prejudicar você ou terceiros.



Atenção: situações que podem danificar seu aparelho ou outro equipamento.



Nota: notas, dicas de uso ou informações adicionais.

Situações e soluções para o superaquecimento do aparelho

Quando o aparelho aquecer enquanto carrega

O aparelho e o carregador podem aquecer enquanto carregam. Durante o carregamento, o aparelho pode parecer mais quente ao manuseá-lo. Isso não afeta a vida útil dele ou seu desempenho e está na faixa normal de funcionamento dele. Se a bateria aquecer mais do que o normal, o carregador pode parar de funcionar.

Quando o aparelho aquecer, siga esses passos:

Desconecte o carregador do aparelho e feche quaisquer aplicativos em execução. Aguarde o aparelho resfriar e depois recomece a carregar.

Se a parte inferior do aparelho aquecer, pode ser que o cabo USB esteja danificado. Substitua o cabo USB danificado por um novo aprovado pela fabricante.

Quando o aparelho aquecer durante o uso

Ao utilizar funções ou aplicativos que requerem mais energia ou usá-los por longos períodos, seu aparelho pode aquecer temporariamente devido ao consumo elevado da bateria. Feche quaisquer aplicativos em execução e não use o aparelho por um tempo.

A seguir, alguns exemplos de situações em que o aparelho pode superaquecer. Dependendo das funções e aplicativos usados, esses exemplos podem não se aplicar ao seu modelo:

- Durante a configuração inicial, após a compra ou ao restaurar os dados
- Ao baixar arquivos extensos
- Ao usar aplicativos que requerem mais energia ou usar aplicativos por longos períodos
- Ao jogar com resolução em alta qualidade por longos períodos
- Ao gravar vídeos por longos períodos
- Ao transmitir vídeos enquanto usa a configuração máxima de brilho
- Ao conectar em uma TV

Ao executar multitarefas (ou executar vários aplicativos em segundo plano)

- Ao usar a função Múltiplas janelas
- Ao atualizar ou instalar aplicativos enquanto grava vídeos
- Ao baixar arquivos extensos durante uma videochamada
- Ao filmar enquanto usa um aplicativo de navegação
- Ao usar grandes quantidades de dados para sincronização com a nuvem, e-mail ou outras contas.
- Ao usar um aplicativo de navegação em um carro enquanto o aparelho é exposto à luz solar direta.
- Ao usar a função Roteador Wi-Fi ou Ancoragem.
- Ao usar o aparelho em áreas com sinal fraco ou sem recepção de sinal.
- Ao carregar a bateria com um cabo USB danificado.
- Quando o conector multifuncional do aparelho estiver danificado ou exposto a materiais estranhos como líquidos, poeira, pó metálico e grafite.
- Quando você estiver em roaming.

Quando o aparelho aquecer, siga esses passos:

Mantenha o aparelho atualizado com o software mais recente.

Incompatibilidades entre os aplicativos em execução podem causar o aquecimento do aparelho. Reinicie o aparelho.

Desative as funções Wi-Fi, GPS e Bluetooth quando não estiver utilizando.

Feche os aplicativos que aumentam o consumo da bateria ou que estão sendo executados em segundo plano quando não estiverem em uso.

Exclua arquivos desnecessários ou aplicativos não utilizados.

Diminua o brilho da tela.

Se o aparelho superaquecer por longos períodos, não o utilize por um tempo.

Se continuar a superaquecer, contate um Serviço Autorizado.

Precauções para o superaquecimento do aparelho

Se você começar a se sentir desconfortável devido ao superaquecimento do aparelho, pare de utilizá-lo.

Quando o aparelho superaquece, as funções e o desempenho podem estar limitados ou o aparelho pode desligar para resfriar. Essa função está disponível somente em modelos suportados. Se o aparelho superaquece e atinge uma determinada temperatura, uma mensagem de advertência aparecerá para evitar a falha do aparelho, irritações de pele e ferimentos e vazamento da bateria. Para diminuir a temperatura do aparelho, o brilho da tela, a velocidade e o desempenho serão limitados e o carregamento da bateria será interrompido. Os aplicativos em execução serão encerrados, chamadas e outras funções serão limitadas, exceto chamadas de emergência, até o aparelho resfriar.

Se uma segunda mensagem aparecer devido a um aumento adicional da temperatura do aparelho, ele irá se desligar. Não use o aparelho até que a temperatura dele diminua abaixo do nível especificado. Se a segunda mensagem de aviso aparecer durante uma chamada de emergência, a chamada não será desligada por um desligamento forçado.

Precauções para o ambiente de operação

Seu aparelho pode aquecer devido ao ambiente nas seguintes condições. Tenha cuidado para evitar que a vida útil da bateria encurte, danifique o aparelho ou cause um incêndio.

- Não utilize ou guarde seu aparelho em locais muito quentes ou muito frios.
- Não exponha o aparelho à luz solar direta por longos períodos.
- Não use ou guarde seu aparelho por muito tempo dentro de áreas muito quentes, tais como dentro de um carro no verão.
- Não coloque o aparelho em quaisquer áreas que possam superaquecer como objetos térmicos (tapete, colchão, cobertor etc.).
- Não utilize ou guarde seu aparelho próximo ou dentro de aquecedores, micro-ondas, equipamentos de cozinha ou reservatórios de alta pressão.
- Não use um cabo que esteja desencapado ou danificado e não use qualquer carregador ou bateria que estejam danificados ou com mau funcionamento.

Visão geral do aparelho e funções

Conteúdo da embalagem

Consulte o Guia rápido para saber o conteúdo da embalagem.



Os itens fornecidos com seu aparelho e acessórios disponíveis podem variar dependendo de seu país e operadora de serviços.

Os itens fornecidos são projetados apenas para o seu aparelho e podem não ser compatíveis com outros aparelhos.

Imagens e especificações estão sujeitas a mudanças sem aviso prévio.

Certifique-se de que os acessórios sejam compatíveis com seu aparelho antes de comprá-los.

Utilize somente acessórios aprovados pela Fabricante. A utilização de acessórios não aprovados pode causar problemas de desempenho e mau funcionamento que não são cobertos pela garantia.

A disponibilidade de todos os acessórios está sujeita a mudanças dependendo exclusivamente do fabricante. Para mais informações sobre os acessórios disponíveis, consulte o site da Phico.

Visão geral do aparelho



- | | |
|--|--------------------------------|
| 1. Entrada para fone de ouvido | 10. Botão Aplicativos recentes |
| 2. Sensor de proximidade, sensor de luz e alto-falante auricular | 11. Câmera Principal |
| 3. Câmera frontal | 12. Câmera de Profundidade |
| 4. Gaveta de Sim Cards e SD Card. | 13. Flash |
| 5. Botões de volume | 14. Sensor Biométrico/Digital |
| 6. Tela | 15. Microfone |
| 7. Botão de Ligar/Desligar | 16. Entrada Micro USB |
| 8. Botão Voltar | 17. Alto-Falante |
| 9. Botão Início | |



Ao usar os alto-falantes, quando estiver reproduzindo arquivos de mídia ou usando o viva-voz, não coloque o aparelho próximo aos seus ouvidos.

Tome cuidado para não expor as lentes da câmera a fortes fontes de luz, como luz solar direta. Se as lentes da câmera forem expostas a essas condições, o sensor de imagem da câmera pode ser danificado. Um sensor de imagem danificado é irreparável e pode causar pontos ou manchas em fotos.

Se você usar o aparelho com o seu corpo de vidro ou acrílico quebrado, pode haver um risco de ferimento. Utilize o aparelho somente após o reparo em um Serviço Autorizado



Problemas de conectividade e esgotamento da bateria poderão ocorrer nas seguintes situações:

- Se você colar adesivos metálicos na área da antena do aparelho.
- Se você colocar uma capa com material metálico no aparelho.
- Se você cobrir a área da antena com suas mãos ou com outros objetos enquanto utiliza certas funções como chamadas ou conexão de dados móveis.

É recomendável utilizar protetores de tela aprovados pela Philco. Usar protetores de tela não aprovados pela Philco pode causar mau funcionamento dos sensores.

Não cubra a área do sensor de luz/proximidade com acessórios para a tela como protetores de tela e adesivos. Isso pode causar mau funcionamento do sensor.

Não permita que a água entre em contato com o aparelho. O aparelho poderá ter um mau funcionamento quando exposto a umidade.

Teclas físicas

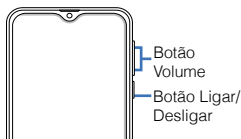

Tecla	Função
Ligar/Desligar	<ul style="list-style-type: none">• Mantenha pressionada para ligar ou desligar o aparelho.• Pressione para ativar ou bloquear a tela.
Volume	<ul style="list-style-type: none">• Pressione para ajustar o volume do aparelho.

Botões virtuais



Ao ativar e desbloquear a tela, os botões virtuais irão aparecer na parte inferior da tela. Os botões virtuais estão definidos por padrão para as funções Recentes, Início e Voltar.

A posição dos botões virtuais podem alterar dependendo do modelo do smartphone.

Bateria

Carregar a bateria

Carregue a bateria antes de utilizar o aparelho pela primeira vez ou quando a bateria estiver sem uso por um longo período.



Use somente baterias, carregadores e cabos aprovados pela Philco que foram especificamente desenvolvidos para o seu aparelho. Baterias, carregadores e cabos incompatíveis podem causar ferimentos graves ou danificar seu aparelho.



Conectar o carregador incorretamente pode causar sérios danos ao telefone. Qualquer dano causado por mau uso não é coberto pela garantia.



Para economizar energia, desconecte o carregador da tomada quando não estiver em uso. O carregador não possui um botão de liga e desliga então você deve retirar da tomada para evitar desperdício de energia. O carregador deve permanecer na tomada e facilmente acessível enquanto carrega.

1 Conecte a extremidade maior do cabo USB no carregador USB.

2 Conecte a outra extremidade no conector multifuncional.

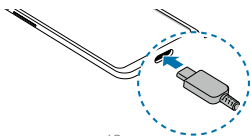

- 3 Conecte o carregador USB na tomada.
- 4 Após o carregamento completo, desconecte o carregador do aparelho. Em seguida, desconecte o carregador da tomada.

Reduzir o consumo da bateria

Seu telefone oferece várias opções que ajudam a economizar bateria.

- Otimize seu aparelho utilizando a função Assistência do aparelho.
- Quando não estiver utilizando o aparelho, desative a tela pressionando a Tecla Ligar/Desligar.
- Ative o Modo economia de energia.
- Encerre aplicativos desnecessários.
- Desative a função Bluetooth quando não estiver em uso.
- Desative a sincronização automática dos aplicativos que precisam ser sincronizados.
- Diminua a duração da luz de fundo.
- Diminua o brilho da tela.

Dicas de carregamento da bateria e precauções

- Quando o nível da bateria estiver baixo, o ícone da bateria aparecerá vazio.
- Se a bateria estiver completamente descarregada, você não conseguirá ligar o aparelho, mesmo que o carregador esteja conectado. Aguarde a bateria carregar por alguns minutos antes de tentar ligar o aparelho.
- Se utilizar vários aplicativos ao mesmo tempo, tais como aplicativos de rede ou aplicativos que precisem da conexão de outro aparelho, a bateria descarregará rapidamente. Para evitar desconexão da rede ou esgotar a bateria durante uma transferência de dados, use sempre esses aplicativos após carregar completamente a bateria.
- Usar uma fonte de energia diferente do carregador USB, por exemplo, um computador, pode resultar em lentidão ao carregar a bateria devido à corrente elétrica ser mais baixa.
- O telefone pode ser utilizado enquanto carrega, porém pode levar mais tempo para carregar a bateria completamente.
- Se o aparelho receber uma fonte de alimentação instável enquanto carrega, o touchscreen pode não funcionar. Se isto acontecer, desconecte o carregador.
- O aparelho pode aquecer enquanto carrega. Isto é normal e não deve afetar a vida útil ou desempenho dele. Se a bateria aquecer mais do que o normal, o carregador pode parar de funcionar. Se isso ocorrer durante o carregamento, desconecte o aparelho do carregador para deixá-lo resfriar e, em seguida, carregue-o novamente mais tarde.

- Se você carregar o aparelho com o conector multifuncional molhado, o aparelho pode ser danificado. Seque o conector multifuncional completamente antes de carregar o aparelho.
- Se o seu aparelho não carregar adequadamente, leve para um Serviço Autorizado.

Aumentar a velocidade de carregamento

Para aumentar a velocidade de carregamento, desligue o aparelho ou desative a tela enquanto estiver carregando a bateria.



- Se o aparelho aquecer ou se a temperatura ambiente aumentar, a velocidade de carregamento pode diminuir automaticamente. Isso é uma condição normal de operação para evitar danos ao aparelho.



Chip SIM (Chip nano)

Inserir o chip

Insira o chip fornecido pela sua operadora de serviços.

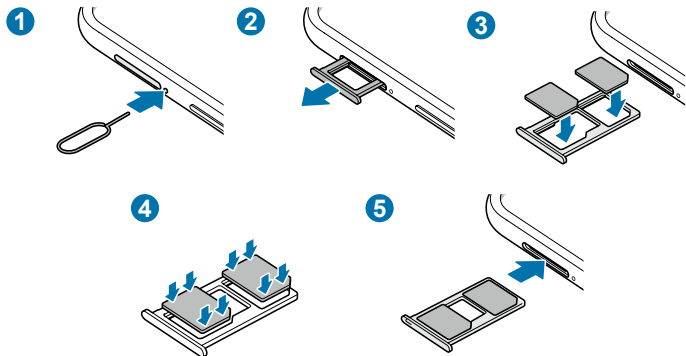
Ao inserir dois chips, você pode obter dois números de telefone ou operadoras de serviços em um único aparelho. Em algumas áreas, a transferência de dados pode ser mais lenta se dois chips forem inseridos no aparelho do que quando um chip for inserido.



- 1 Insira o extrator no orifício ao lado da bandeja do chip/cartão de memória para destravá-la.
 Certifique-se de que o extrator esteja perpendicular ao orifício. Caso contrário, o aparelho poderá ser danificado.
- 2 Puxe a bandeja gentilmente para fora do compartimento.
- 3 Insira o chip na bandeja com os contatos dourados voltados para baixo.
- 4 Pressione gentilmente o chip para dentro da bandeja para encaixá-lo.
 Se o chip não for encaixado firmemente na bandeja, ele poderá se soltar ou cair dela.
- 5 Insira a bandeja novamente no compartimento.

 - Se você inserir a bandeja molhada em seu aparelho, ele será danificado. Certifique-se sempre de que a bandeja está seca.
 - Insira a bandeja completamente no compartimento para evitar a entrada de líquidos em seu aparelho.

Usar dois chips (Ao inserir dois chips)

Ao inserir dois chips, você poderá ter dois números de telefone ou operadoras de serviços em um único aparelho.

Ativar os chips

Inicie o aplicativo **Config.** e toque em **Conexões** ⇒ **Gerenciamento de cartão SIM**. Selecione um chip e deslize o seletor dele para ativá-lo.

Personalizar os chips

Inicie o aplicativo **Config.**, toque em **Conexões** ⇒ **Gerenciamento de cartão SIM** e depois selecione um chip para acessar as seguintes opções:

- Ícone: altera o ícone do chip.
- Nome: altera o nome de exibição para o chip.
- Seleção de banda: seleciona um tipo de rede para usar com o chip.

Definir chips preferidos

Quando dois chips são ativados, você pode atribuir chamadas de voz, mensagens e serviços de dados para chips específicos.

Inicie o aplicativo **Config.**, toque em **Conexões** ⇒ **Gerenciamento de cartão SIM**

e depois defina as preferências de funções para os seus chips sob Chip preferido.

Alternar o serviço de dados entre os chips

Mudar o chip na Rede de serviço de dados

Inicie o aplicativo **Config.**, toque em **Conexões** ⇒ **Gerenciamento de cartão SIM** ⇒ **Dados móveis** e altere do **SIM 1** ou **SIM 2**.

Mudar a Seleção de banda

Inicie o aplicativo **Config.**, toque em **Conexões** ⇒ **Redes móveis** ⇒ **Seleção de banda SIM 1 / SIM 2** e altere para **LTE/3G/2G** (conexão automática). Leia os avisos e toque em **OK** (se necessário).

Cartão de memória (microSD)

Inserir um cartão de memória

A capacidade do cartão de memória de seu aparelho pode ser diferente de outros modelos e alguns cartões de memória podem não ser compatíveis dependendo do fabricante do cartão de memória e seu tipo. Para visualizar a capacidade máxima do seu cartão de memória, consulte o site da Philco.

- Alguns cartões de memória podem não ser compatíveis com seu aparelho. Utilizar um cartão de memória incompatível pode danificar o aparelho, o cartão de memória ou corromper os dados armazenados nele.
- Tenha cuidado, insira o cartão de memória com o lado correto.
- O aparelho suporta apenas sistemas de arquivo FAT e exFAT para cartões de memória.

Ao inserir um cartão de memória com uma estrutura de arquivo diferente, seu aparelho irá solicitar para que seja formatado. Para usar o cartão de memória você deve formatá-lo. Se o seu aparelho não conseguir formatar ou reconhecer o cartão de memória, contate o fabricante do cartão ou um Serviço Autorizado.

- Excluir e gravar frequentemente diminuirá o tempo de vida útil do cartão de memória.
- Ao inserir um cartão de memória em seu aparelho, o diretório dele será exibido na pasta **Meus Arquivos** ⇒ **Cartão SD**.

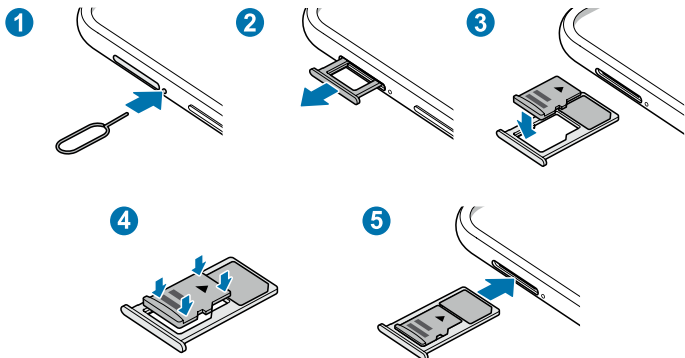

1 Insira o extrator no orifício ao lado da bandeja do chip/cartão de memória para destravá-la.



Certifique-se de que o extrator esteja perpendicular ao orifício. Caso contrário, o aparelho poderá ser danificado.

2 Puxe a bandeja gentilmente para fora do compartimento.



Ao remover a bandeja do aparelho, a conexão de dados será desativada.

3 Coloque um cartão de memória no compartimento 2 com os contatos dourados voltados para baixo.

4 Pressione gentilmente o cartão de memória para dentro da bandeja para encaixá-lo.



Se o cartão de memória não for encaixado firmemente na bandeja, ele poderá se soltar ou cair dela.

5 Insira a bandeja novamente no compartimento.



- Se você inserir a bandeja molhada em seu aparelho, ele será danificado. Certifique-se sempre de que a bandeja está seca.

- Insira a bandeja completamente no compartimento para evitar a entrada de líquidos em seu aparelho.

Remover o cartão de memória

Antes de remover o cartão de memória, primeiro o desinstale para uma remoção segura.

Inicie o aplicativo Config. e toque em Assistência do aparelho ⇒ **Armazenamento** ⇒ **Avançado** ⇒ **Cartão SD** ⇒ **Desmontar**.



Não remova o armazenamento externo como um cartão de memória ou o armazenamento USB, enquanto o aparelho estiver transferindo ou acessando informações ou logo após transferir dados. Ao fazer isso, dados podem ser perdidos ou corrompidos e pode danificar o armazenamento externo ou o aparelho. A Fabricante não se responsabiliza por perdas, incluindo perda de dados causada por mau uso de dispositivos de armazenamento externo.

Formatar o cartão de memória

Formatar o cartão de memória em um computador pode causar incompatibilidade com seu aparelho. Formate o cartão de memória apenas no aparelho.

Inicie o aplicativo Config. e toque em Assistência do aparelho ⇒ **Armazenamento** ⇒ **Avançado** ⇒ **Cartão SD** ⇒ **Formatar Cartão SD**.



Antes de formatar o cartão de memória, não se esqueça de fazer um backup dos dados importantes armazenados em seu aparelho. A garantia do fabricante não cobre perda de dados pelo uso incorreto por parte do usuário.

Ligar, desligar ou reiniciar seu aparelho

Mantenha pressionada a Tecla Ligar/Desligar por alguns segundos para ligar o aparelho.

Ao ligar pela primeira vez ou após executar uma restauração de dados, siga as instruções na tela para configurá-lo.

Para desligar o aparelho, mantenha a Tecla Ligar/Desligar pressionada e toque em **Desligar**.



Siga todos os avisos e instruções recomendadas pelo pessoal autorizado em áreas onde aparelhos sem fio são proibidos, tais como aviões e hospitais.

Reiniciar o aparelho

Para reiniciar o aparelho, mantenha a Tecla Ligar/Desligar pressionada e toque em Reiniciar.

Se o seu aparelho estiver travado e sem operação, mantenha a Tecla Ligar/Desligar por aproximadamente 7 segundos para reiniciar.

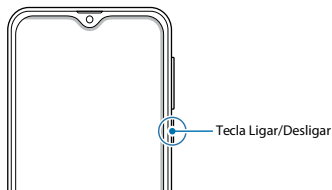

Modo de emergência

Para acessar o Modo de emergência, mantenha a Tecla Ligar/Desligar pressionada por 2 segundos e clique no Ícone Emergência.

Neste modo, você pode efetuar uma chamada de emergência, visualizar informações importantes sobre o proprietário do aparelho, emitir uma mensagem de emergência e muito mais.

Visualizar Informações de emergência

Para visualizar as informações de emergência, mantenha pressionada a Tecla Ligar/Desligar e, em seguida, toque em Emergência ⇒ INFORMAÇÕES DE EMERGÊNCIA.



Para uma melhor utilização, o proprietário do aparelho deve preencher as informações de emergência.

Configuração inicial

Ao ligar pela primeira vez ou após executar uma restauração de dados, siga as instruções na tela para configurá-lo.

- 1 Ligue o aparelho.
- 2 Selecione o idioma e toque em

Selecione o idioma

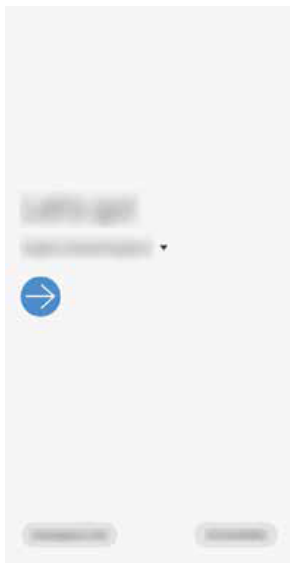

- 3 Siga as instruções na tela para completar o processo de configuração. A Tela inicial aparecerá.



Se você não se conectar a uma rede Wi-Fi, você poderá não conseguir definir algumas funções do aparelho durante a configuração inicial.

Compreendendo a tela

Controlar o touchscreen



- Não permita que a tela entre em contato com outros dispositivos elétricos.
- Descargas eletrostáticas podem causar mau funcionamento da tela.
- Para evitar danos ao touchscreen, não o toque com nenhum instrumento afiado e não aplique pressão excessiva com a ponta de seus dedos.
- Recomenda-se não usar gráficos fixos em parte ou em todo o touchscreen por longos períodos. Fazer isso pode resultar em imagens persistentes (desvanecendo na tela) ou efeito duplicado.



- O aparelho pode não reconhecer seus gestos se você os executar de muito longe ou usar acessórios de cores escuras como luvas.
- Recomenda-se utilizar os dedos para utilizar o touchscreen.

Tocar

Toque a tela.

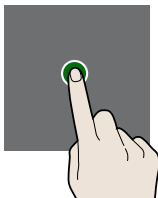

Mantem pressionado

Mantenha a tela pressionada por aproximadamente 2 segundos.



Arrastar

Mantenha um item pressionado e arraste para a posição desejada.

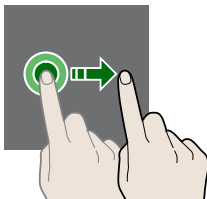

Tocar duas vezes

Duplo toque na tela.



Deslizar

Deslize para cima, para baixo, para esquerda e para direita.

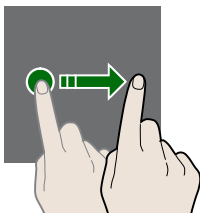

Afastar e juntar

Afaste dois dedos na tela ou junte-os na tela.

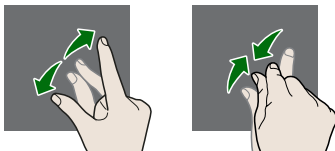

Barra de navegação (botões virtuais)

Ao ativar a tela, os botões virtuais aparecerão na barra de navegação na parte inferior da tela.

Os botões virtuais estão definidos por padrão para as funções Recentes, Início e Voltar. As funções dos botões podem alterar de acordo com o aplicativo que está sendo utilizado ou ambiente de uso.

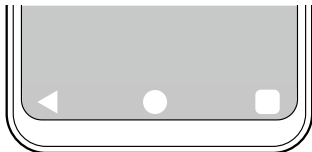

Botão	Função
Recentes	<ul style="list-style-type: none">• Toque para abrir a lista de aplicativos recentes.
Início	<ul style="list-style-type: none">• Toque para retornar à Tela inicial.• Mantenha pressionada para abrir o Google Assistente.
Voltar	<ul style="list-style-type: none">• Toque para retornar à tela anterior.

Navegação por gestos

Veja arquivos ou use aplicativos em uma tela maior ao ocultar a barra de navegação.

Inicie o aplicativo **Config.**, toque em **Sistema** ⇨ **Gestos** ⇨ **Navegação no Sistema** e toque em **Navegação por gestos**. A barra de navegação será ocultada.

Deslizar a partir dos lados e de baixo:

- Deslize a tela de baixo para cima para mover para a Tela inicial.
- Deslize para cima e segure para ver a lista dos aplicativos recentes.
- Deslize de qualquer lado da tela para dentro para voltar à tela anterior.

Tela inicial e Tela de aplicativos

A Tela inicial é o ponto de partida para acessar todas as funções do aparelho. Ela exibe ícones indicadores, widgets, atalhos para aplicativos e muito mais.

A Tela de aplicativos exibe ícones de todos os aplicativos incluindo quaisquer novos instalados.



A tela pode variar dependendo da operadora de serviços.

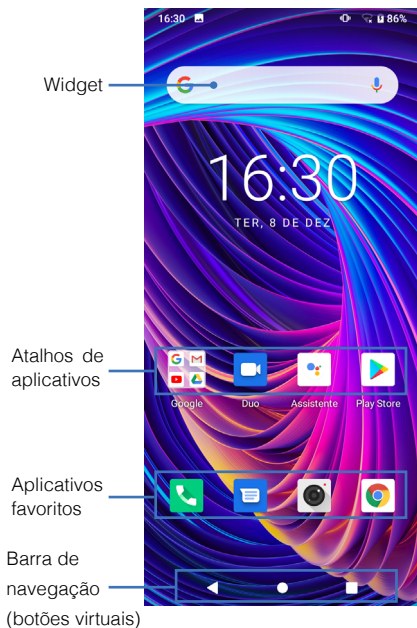

Alterar entre a Tela inicial e a Tela de aplicativos

Na Tela inicial, deslize para cima para abrir a Tela de aplicativos.

Para voltar a Tela inicial, deslize para baixo na Tela de aplicativos.

Como alternativa, toque no Botão Início ou no Botão Voltar.

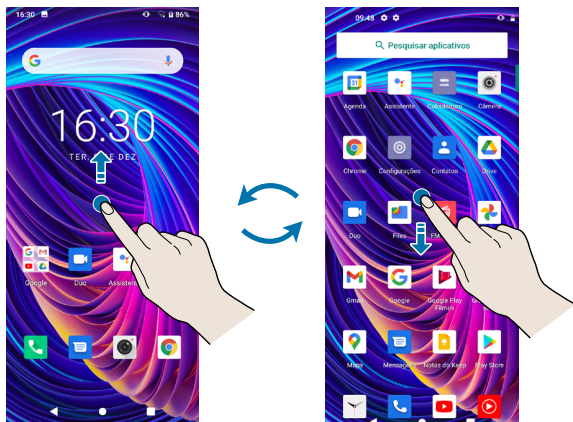

Criar pastas

Crie pastas e junte aplicativos similares para acessar e abrir rapidamente.

Na Tela inicial ou na Tela de aplicativos, mantenha um aplicativo pressionado e arraste-o sobre outro aplicativo.

Uma nova pasta contendo os aplicativos selecionados será criada. Toque sobre o ícone recém criado e dê um nome para a pasta.

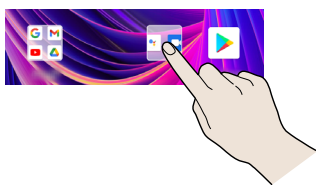
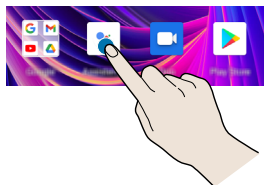

Adicionar mais aplicativos

Você pode também adicionar um aplicativo arrastando-o para a pasta.

Mover aplicativos de uma pasta

Após clicar na pasta, mantenha um item pressionado e arraste para uma nova posição.

Excluir uma pasta

Mantenha uma pasta pressionada e depois deslize a pasta até a parte superior da tela em "X Remove". Somente a pasta será excluída. Os aplicativos da pasta serão realocados na Tela de aplicativos.

Ícones indicadores

Os ícones indicadores aparecerão na barra de status no topo da tela. Os ícones listados na tabela abaixo são os mais comuns.



- A barra de status poderá não aparecer no topo da tela em alguns aplicativos. Para exibir a barra de status, deslize o topo da tela para baixo.
- Alguns ícones indicadores aparecem somente quando você abre o painel de notificações.
- Os ícones indicadores podem ser diferentes dependendo da operadora de serviços ou do modelo.

Ícone	
	Chamada em andamento
	Chamada perdida
	Em viva Voz
	Microfone Mudo
	Sinal forte na rede móvel
	Sinal fraco na rede móvel
	Sinal de rede móvel fora de área (Roaming)
	Rede móvel em 3G em tecnologia HSPA
	Rede móvel em 4G
	Economia de dados ativado. Dados em segundo plano desativado.
	Rede Wifi dentro de alcance
	Conectado a rede Wi-Fi
	Conectado a rede Wi-Fi com sinal fraco.
	Serviços de localização (GPS) ativado
	Modo avião ativado
	Bluetooth ativado
	Roteador Wi-Fi ativado.
	Conectado por cabo USB
	Display sem fio ativado
	Notificação de atualizações do Play Store

Ícone	
	Modo Vibrar ativado
	Não perturbe ativado
	Bateria carregada 100%
	Carregando bateria
	Bateria Fraca
	Modo economia de bateria ativado
	Novo email do Gmail
	Nova mensagem de texto
	Novo correio de voz
	Imagem de Screenshot
	Gravação de tela ativada
	Alerta de sistema.

Painel de notificações

Ao receber novas notificações como mensagens ou chamadas perdidas, ícones indicadores aparecerão na barra de status. Para saber mais informações sobre os ícones, abra o painel de notificações e visualize os detalhes.

Para abrir o painel de notificações, deslize a barra de status para baixo. Para fechar o painel de notificações, deslize a barra para cima.



Você poderá usar as seguintes funções no painel de notificações:

Botões de configuração rápida

Veja os detalhes da notificação e realize diversas ações

Acessa as configurações de notificação

Limpa todas as notificações

Usar os botões de configuração rápida

Toque os botões de configuração rápida para ativar algumas funções. Deslize para baixo o painel de notificações para ver mais botões.

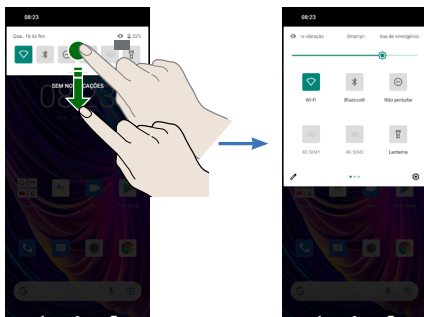

Para alterar as configurações, toque no texto de cada botão. Para ver detalhes das configurações, mantenha um botão pressionado.

Para editar o posicionamento dos botões, toque em . Mantenha um botão pressionado e, em seguida, arraste para outra posição.

Bloqueio de Tela

Ao pressionar o botão Ligar/Desligar a tela é bloqueada ou desbloqueada. Caso o aparelho não seja usado durante o tempo de tela especificado a tela será automaticamente desativada e bloqueada.

- Para o desbloqueio da tela, deslize-o para cima com a tela ativada.
- Se a tela estiver desativada, pressione o botão Ligar/Desligar para ativá-la.
- Caso a tela esteja desativada, ative-a pressionando o botão Ligar/Desligar.

Personalizar o modo de bloqueio de tela

Defina o bloqueio de tela iniciando o aplicativo de **Configuração**, toque em **“Segurança”** na lista de opções e toque em **“Bloqueio de Tela”**.

Para evitar que outras pessoas acessem seu aparelho, assim protegendo suas informações, defina um dos modos **Padrão**, **PIN** ou **Senha** como bloqueio de tela seguro:

Nenhum: nenhum modo de desbloqueio ativado.

- **Deslizar**: para desbloquear deslize a tela para qualquer lado.
- **Padrão**: necessário desenhar um padrão com 4 ou mais pontos para

desbloquear.

- **PIN:** necessário inserir uma sequência numérica de ao menos 4 dígitos para desbloquear.
- **Senha:** necessário uma senha com ao menos quatro caracteres, entre números ou símbolos para desbloquear.

Utilizando o desbloqueio por Impressão Digital

Para definir o modo de desbloqueio por impressão digital é obrigatório definir um dos métodos de bloqueio seguros anteriormente descrito.

Acesse o aplicativo de **Configurações**, toque em **“Segurança”** e **“Impressão Digital”**, selecione um dos modos, siga os passos descritos e realize a leitura da impressão digital no sensor localizado na traseira do produto.

Utilizando o desbloqueio por Reconhecimento Facial

Para definir o modo de desbloqueio por reconhecimento facial é obrigatório definir um dos métodos de bloqueio seguros anteriormente descrito.

- Acesse o aplicativo de **Configurações**
- Toque em **“Segurança”** e **“Desbloqueio Facial”**
- Selecione um dos modos, siga os passos descritos e realize a captura da imagem do rosto através da câmera frontal.

Smart Lock

Com Smart lock o desbloqueio da tela poderá ser mantido durante os seguintes modos:

- **Detecção no bolso** – Aparelho permanece desbloqueado enquanto estiver detectando movimento de caminhada.
- **Lugares confiáveis** – aparelho permanece desbloqueado enquanto estiver em local confiável ou próximo de um.
- **Dispositivos confiáveis** – Enquanto o aparelho estiver conectado a um dispositivo confiável, como um smartwatch ou outro dispositivo bluetooth.

Realizando captura de tela

Capture uma tela enquanto usa o aparelho.

Mantenha pressionada a **Tecla Diminuir volume** e a **Tecla Ligar/Desligar** simultaneamente.

As imagens estarão salvas na galeria de fotos ou na pasta “Pictures/Screenshot”.



Pode não ser possível capturar tela enquanto utiliza alguns aplicativos e funções.

Ajustando o Brilho da Tela

- Deslize a Barra de Status e acesse as Configurações Rápidas.
- Deslize a barra com  para a direita ou para a esquerda.

Chamadas

Realizando uma chamada

- Abra o aplicativo **Telefone**.
- Toque em teclado e insira o número telefônico.
- Toque em **Ligar** para chamar.
- Para desligar a chamada, toque em **desligar**.

Realizando Chamadas de Emergência

Para chamar um número de emergência não é necessário o desbloqueio da tela.

- Na tela de bloqueio deslize o dedo para cima e toque em **Emergência**.
- Disque o número de emergência e toque em

Atendendo uma chamada Ao receber uma ligação

- Ao receber a ligação deslize o ícone para cima para atender a chamada ou para baixo para recusar a chamada.

Contatos

Adicionar contatos

- Abra o aplicativo **Contatos**.
- Toque em **+**.
- Adicione as informações do contato nos campos.
- Toque em **Salvar**.

Excluir ou Editar contatos

- Abra o aplicativo Contatos
- Toque em um nome na lista de contatos
- Coque em Editar Contato para alterar ou adicionar informações
- Toque em  e Excluir para apagar o contato da lista.

Marcas seus contatos como favoritos

- Abra o aplicativo **Contatos**
- Toque em um nome na lista de contatos.
- Toque na estrela para favoritizar.

Armazenamento

Gerenciar Armazenamento

É possível armazenar fotos, vídeos, apps e músicas no seu aparelho através dos armazenamentos internos e via cartão de memória SD.

- Abra o aplicativo Files e toque em Armazenamento Interno ou Cartão de memória SD (caso este item já esteja inserido e configurado) para acessar as pastas e arquivos gravados em seu aparelho.
- Toque em  à direita de arquivos ou pastas para selecionar uma ação, como copiar, mover para alguma pasta ou excluir permanentemente.

Reproduzindo arquivos de Mídia



Seu telefone pode reproduzir os seguintes formatos de arquivos: MP3, AAC, FLAC, M4A, MIDI, WAV, H.263, H.264 AVC, H.265 HEVC, MPG-4 e 3GPP.

Você pode baixar previamente arquivos de mídia para serem reproduzidos ao utilizar o aparelho em ambientes sem internet.

- Abra o aplicativo "Files", procure e toque no arquivo para ser reproduzido.

Rede e Internet

Conexão Wi-Fi

- Deslize a barra de status, abra as configurações rápidas e toque em Wi-Fi .
- Ative a chave em Usar Wi-Fi .
- Toque em uma rede de Wi-Fi de preferência e entre com a senha, caso necessário.
- Se a rede não constar na lista, poderá adicionar a rede através da opção em "Adicionar Rede"
- Ao lado de Adicionar Rede, toque em  para se conectar lendo um código QR de outro aparelho já conectado.



Modo Avião

Ao adentrar em ambientes específicos, como aviões, é necessário desativar o uso de sinais que possam interferir nas comunicações.

- Deslize a barra de status, abra as configurações rápidas e toque em Modo Avião , as conexões de Bluetooth e Wi-fi são também desativados.

Controlar e limitar o uso de dados móveis.

Ajuste um aviso para não exceder o limite do plano de dados

- Deslize a barra de status, abra as configurações rápidas e mantenha pressionado .
- Caso esteja usando dois chips, toque em um deles.
- Toque em **Alerta e limite de dados**
- Ative **Definir alerta de uso dados** , em seguida toque em Alerta de uso de dados e insira a quantidade de dados para ser definido o Aviso.
- Ative **Definir limite de Dados** , em seguida toque em Limite de dados e insira a quantidade de dados para ser definido o limite de uso.

Economia de Dados

Mesmo quando não se faz uso ativo de alguns aplicativos, eles podem ficar trabalhando e usando dados em segundo plano.

Desabilitando o uso de dados em segundo plano irá ajudar a reduzir o uso de dados do seu plano.

- Abra o aplicativo Configurações, toque em Rede e Internet e Economia de Dados.
- Ative Usar Economia de dados .

Conexões com outros dispositivos

Ativar Bluetooth e parear dispositivos

- Deslize a barra de status, abra as configurações rápidas e mantenha pressionado o ícone de Bluetooth
- Toque em + para adicionar novo dispositivo, a animação  será apresentada enquanto é realizado a busca por dispositivos.
- Toque em algum dispositivo encontrado para se conecta a ele. Caso um código seja exigido, digite-o conforme apresentado pelo dispositivo.
- Toque em Parear para realizar a conexão.

Transferência de Arquivos por cabo USB

- Através do uso de um computador e um cabo USB apto para comunicação de dados, não somente carregamento, é possível realizar transferência de fotos, música e outros tipos de arquivos.
- Conecte o aparelho e o computador com o cabo USB.
- Desbloqueie o celular.
- Deslize a barra de status e toque em Carregando este dispositivo via USB
- Selecione o modo de conexão MTP para acessar pastas e arquivos. Selecione o modo de conexão PTP para acessar somente a pasta de fotos.

- Abra o explorador de arquivos no computador, selecione o drive com nome do telefone e acesse o armazenamento interno ou cartão de memória SD.

Transmitir Tela

Você pode realizar o espelhamento da tela de seu aparelho para uma TV, para isto ambos equipamentos devem estar conectados a mesma rede WI-FI.

- Abra o aplicativo **Configurações**, toque em **Dispositivos Conectados**, depois
- Toque em **Preferências de Conexão**.
- Toque em **Transmitir**.
- Toque no nome da TV ou outro dispositivo para conectar.

Inserir texto

Formato do teclado

Um teclado aparecerá automaticamente quando você digitar texto para enviar mensagens, criar notas, entre outras funções.



A entrada de texto não é suportada em alguns idiomas. Para inserir texto, você deve alterar o idioma de entrada para um dos idiomas suportados.

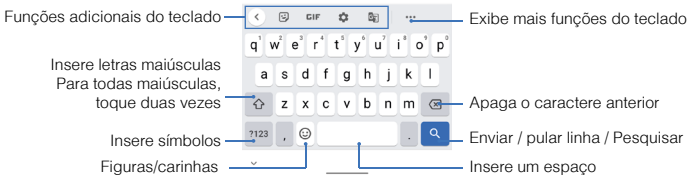

Alterar o idioma de entrada

Toque em → **Configurações** → **Sistema** → **Idiomas e entrada** → **Idiomas** e depois selecione os idiomas para utilizar. Ao selecionar dois ou mais idiomas, você poderá alterá-los ao deslizar a barra de espaço para a esquerda ou para a direita.

Funções adicionais do teclado



Essa função pode não estar disponível dependendo do seu país ou da operadora de serviços.

- 😊: insere emoticons.
- 📄: insere stickers.
- GIF: anexa GIFs animadas.
- 🗣️: insere texto por voz.
- ⚙️: altera as configurações do teclado.



Copiar e colar

- Mantenha pressionado um texto.
- Arraste o ícone ou para selecionar o texto desejado ou toque em Selecionar tudo para selecionar todo o texto.
- Toque em Copiar ou Recortar. O texto selecionado é copiado para a área de transferência.
- Mantenha pressionado onde o texto será inserido e depois toque em Colar. Para colar o texto que você copiou anteriormente, toque em Área de transferência e selecione o texto.

Solução de problemas

Antes de contatar a Central de Atendimento Philco, tente as seguintes soluções. Algumas situações podem não se aplicar ao seu aparelho.

Problema com o Chip

Ao identificar  ou  na barra de status mostrando que o chip não foi reconhecido, realize um dos seguinte procedimentos:

- Desligue o aparelho e ligue-o novamente
- Desligue o aparelho, remova e insira o chip novamente, ligue o aparelho.
- Contate sua operadora para certificar que o Chip está configurado.
- Substitua o Chip.

Sem Sinal de Rede

Se na barra de status estiver apresentando que o nível de sinal de rede está muito fraco , realize as seguintes ações:

- Desligue o aparelho e ligue-o novamente.
- Altere sua localização atual, pois o sinal de rede recebido em seu ambiente ou área pode estar irregular ou não ter cobertura.
- Verifique se está em modo avião, caso esteja desabilite-o.
- Desligue o aparelho, remova o chip e insira novamente, ligue o aparelho.
- Verifique se o Tipo de Rede Preferencial está ajustado para 4G/3G/2G Automático em Configurações -> Rede e Internet -> Rede Móvel, caso não esteja altere.

Problemas de carregamento de bateria

- Verifique se o cabo USB está corretamente encaixado no aparelho.
- Se a bateria foi completamente descarregada, é necessário aguardar 15 minutos para ligar o aparelho.
- Se estiver usando alguma capa protetiva, remova-a para verificar se isto está impedindo.
- Utilize o carregador original do produto.
- Verifique se o carregador está corretamente encaixado na tomada.
- Verifique se há energia na tomada ou danos.
- Verifique se carrega ao conectar o cabo à USB de um computador ligado, caso não esteja, troque o cabo.

Bateria acabando rápido demais

- Desligue e ligue o aparelho para reiniciar qualquer aplicativo que esteja em seu funcionamento anormal, causando o alto consumo de bateria.

Problemas com Bluetooth

- Desligue e ligue o Bluetooth do aparelho.
- Mantenha o dispositivo Bluetooth e o aparelho próximos, no máximo 10 metros.
- Desligue e ligue o dispositivo Bluetooth.
- Desligue e ligue o aparelho.

Dispositivo Bluetooth pareado anteriormente não reconecta

- Acesse o aplicativo **Configurações**, toque em **Dispositivos Conectados**.
- Toque em  e **Esquecer** ao lado dispositivo Bluetooth
- Realize novamente o pareamento do dispositivo Bluetooth.

O aparelho está lento ou travado

- Desligue o aparelho e ligue o novamente.
- Caso esteja travado, mantenha pressionado o botão de Liga/Desliga por cerca de 10 segundos até reiniciar.
- Verificar se há espaço disponível no armazenamento interno e libere espaço se necessário.

Especificações Técnicas

Processador: Octa-core, 1.6GHz

Android™ 10

Rede:

2G (Bandas II, III, V e VIII)

3G (Bandas I, II, V e VIII)

4G (Bandas III, VII, XXVIII, XXXVIII)

Dual SIM

Memória interna:

Philco Hit Plus 64GB

Philco Hit Max 128GB

Memória RAM: 4GB

Compatível com cartão Micro SD de até 128GB (FAT32)

Tela: 6", HD+, IPS

Bateria: 4000mAh

Câmera traseira: 12MP+12MP

Câmera frontal: 8MP

Wi-Fi

Bluetooth 4.2

GPS

Sensor de Gravidade

Sensor de luminosidade

Sensor de proximidade

Sensor biométrico

Rádio FM

Carregador 5V, 2A

Cabo USB

Google, Android, Google Play, Google Chrome e outras marcas são marcas registradas da Google LLC.

Bateria: PHB-PCE06

Carregador: PHC-PCE05

Anatel

Este produto está homologado pela Anatel de acordo com os procedimentos regulamentados para avaliação da conformidade de produtos para telecomunicações e atende aos requisitos técnicos aplicados, incluindo os limites de exposição da Taxa de Absorção Específica referente a campos elétricos, magnéticos e eletromagnéticos de radiofrequência.

Para consultas à Anatel utilizar o site:

www.anatel.gov.br

Anatel Celular:



05115-20-09445

Anatel Bateria:

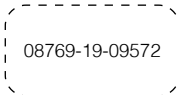

“Este equipamento não tem direito a proteção contra interferência prejudicial e não pode causar interferências em sistemas devidamente autorizados.”

CERTIFICADO DE GARANTIA

A Philco garante seus produtos contra defeitos de fabricação durante o período estabelecido, contados a partir da data de entrega do produto expresso na nota fiscal de compra. Conforme modelo a seguir:

CELULARES	
Garantia legal*	90 Dias
Garantia adicional	270 Dias
Garantia total**	360 Dias

*A garantia legal é de 90 dias e tem seu início na data de aquisição do produto.
**A garantia total é a soma da garantia legal mais a garantia adicional.

•Os acessórios terão somente garantia legal de 90 dias incluindo a bateria.

A Philco prestará serviços de Assistência Técnica, tanto os gratuitos quanto os remunerados, somente através de Postos Autorizados.

Em locais onde não haja Postos Autorizados Philco, o produto deverá ser enviado através da modalidade e-ticket dos Correios, o proprietário (ou detentor do equipamento) deve: (1) entrar em contato com a Central de Relacionamento Philco que, após coletar dados do usuário e identificar que o Equipamento está com defeito físico, irá fornecer um código de autorização de postagem (e-ticket) e prazo para direcionar-se à agência própria dos Correios mais próxima. (2) Após a postagem o Equipamento será encaminhado para a Assistência Técnica Philco, a qual realizará o devido reparo. (3) Após concluído o reparo e efetuados os testes adequados, o Equipamento é remetido à residência do usuário através dos Correios. Se o consumidor vier a transferir a propriedade deste produto, a

garantia ficará automaticamente transferida, respeitando o prazo de validade, contado a partir da primeira aquisição. Produtos que necessitam de serviço de instalação terão despesas e responsabilidades por conta do consumidor.

O compromisso de garantia cessará caso:

•O produto seja examinado, adulterado ou consertado fora de Assistência Técnica Autorizada Philco.

•Ocorra a utilização de peça ou componente não original.

•O defeito seja decorrente de uso inadequado ou negligência do consumidor em relação às instruções do manual.

•Danos sejam causados por ação de agentes naturais (enchentes, maresia, raios, etc.)

•Problemas decorrentes de erro de operação por parte do usuário, que causem perda de funcionalidade ou desconfiguração.

•Danos causados por vírus.

Problemas relacionados a instalação de sistema operacional que não seja o original de fábrica.

•Problemas relacionados a software de terceiros.

•Não sejam seguidas as recomendações de conservação, conforme manual.

•Ausência ou adulteração do número de série.

•A relação de Postos Autorizados está disponível através do site www.philco.com.br ou através do SAC (47) 3431-0499.

**PRODUZIDO NO
PÓLO INDUSTRIAL
DE MANAUS**



CONHEÇA A AMAZÔNIA

PHILCO ELETRÔNICOS S.A - Manaus

Rua Palmeira de Miriti, 287 - Bairro Gilberto Mestrinho - Manaus/AM
CEP 69.075-215 - Insc. Est. 06.200.708-4 - CNPJ 11.283.356/0002-87

INDÚSTRIA BRASILEIRA

(47) 3431-0499

www.philco.com.br



Philco
ATENDIMENTO AO
CONSUMIDOR