

Nº	MODIFICAÇÃO	POR	DATA
0	Liberação de Arquivo	Martins	18-12-2008
1	Manual P&B - Novo padrão de capa	Martins	28-05-2014
2	Remoção rádio AM, compartimento de pilhas e cabo de energia. Bivolt automático	Amanda	30-03-2016

This page should not be printed.

This document is property of Britannia
AND CAN NOT BE USED BY A THIRD PARTY

DES.	Jeferson	DATA	28-05-2014	PRODUTO	CÓD. COMERCIAL	TAMANHO
VERIF.	Fábio	DATA	28-05-2014	Audio PH61N2	-	115X150MM
APROV.	Salfer	DATA	28-05-2014		ESTRUTURA	COR IMPRESSÃO
MARCA	Philco				709646	COLORIDO
		TÍTULO	CÓD. DESENHO	REV.	Folheto de instruções - <i>User Manual</i>	908-05/00



Philco

TEM COISAS QUE SÓ A PHILCO FAZ PRA VOCÊ.

MANUAL DE INSTRUÇÕES

PH61N2

Parabéns pela escolha de um produto da linha Philco.

Para garantir o melhor desempenho do produto, é importante ler atentamente as recomendações a seguir.

Devido aos avanços tecnológicos e ao sistema de produção por lotes, poderão existir pequenas divergências entre o aparelho e alguma ilustração ou descrição de funcionamento de algum recurso deste Manual. Tal fato, porém, não prejudica o entendimento por parte do usuário.

Importante seguir corretamente as instruções do Manual para não invalidar a garantia.

RECOMENDAÇÕES

A Philco garante o bom funcionamento deste aparelho, porém é necessário que sua utilização seja adequada para que o usuário desfrute do máximo que o aparelho pode proporcionar sem prejudicar a saúde do usuário.

Os cuidados com o LOCAL DE INSTALAÇÃO, PRECAUÇÕES QUANTO À SEGURANÇA, MANUSEIO, LIMPEZA, os CUIDADOS COM O DISCO e o MEIO AMBIENTE são descritos a seguir e devem ser obedecidos.

INSTRUÇÕES AO USUÁRIO

Muitos dos “problemas” que acometem os produtos eletrônicos têm como causa, não somente a desinformação em relação ao aparelho, mas uma conexão equivocada por parte do usuário. Existe uma grande probabilidade de o usuário resolver eventuais contratempos de operação ou funcionamento insatisfatório do aparelho apenas consultando o Manual de Instruções. Antes de submeter o aparelho a um posto de Assistência Técnica Autorizada Philco, o usuário deve ler atentamente o Manual de Instrução.

LOCAL DE INSTALAÇÃO

- A ventilação normal do produto não deve ser bloqueada. Os orifícios de ventilação devem ficar sempre desobstruídos. Não envolver o aparelho todo em espuma.
- Não deixar o aparelho exposto à luz solar direta.
- O produto não deve ser exposto a gotejamentos nem a respingos. Objetos com líquidos, como vasos, não devem ser colocados sobre o produto.
- Instalar o aparelho de modo que o cabo de alimentação possa ser desconectado imediatamente da tomada da rede elétrica em caso de alguma anormalidade.

PRECAUÇÕES QUANTO À SEGURANÇA

- Não tocar o interior do produto nem inserir um objeto metálico. Qualquer uma dessas operações poderá causar choque elétrico ou falhas no aparelho.
- Quando houver tempestades, desligar o cordão elétrico da tomada elétrica e se estiver sendo utilizado ao ar livre interromper o uso.
- Não imergir o cordão elétrico, o plugue ou o próprio aparelho na água ou em qualquer outro líquido
- O uso de acessórios que não sejam originais pode prejudicar o funcionamento do produto e a

perda da garantia.

- Não tentar consertar o aparelho em casa. Quando precisar, levar a uma Assistência Técnica Autorizada PHILCO.
- Não utilizar aparelhos apresentando qualquer tipo de dano no cordão elétrico, no plugue ou em outros componentes.
- É recomendável que o usuário anote o número de série presente na região inferior do aparelho. Não instalar vários equipamentos numa mesma tomada. Isso sobrecarregará o circuito e aumentará o risco de incêndios.
- Proteger o cabo elétrico contra danos físicos ou mecânicos, tais como: ao ser dobrado, torcido, pisado, preso por uma porta ou calçado.
- Não retirar o cabo elétrico da tomada puxando pelo fio. Sempre segurar na base do plugue.
- Evitar o uso prolongado do aparelho com volume superior a 85 dB. Níveis de ruídos acima deste valor podem ser prejudiciais à audição humana.

NÍVEIS DE DECIBEIS	EXEMPLOS PARA SIMPLES COMPARAÇÃO
30 dB	Brisa na floresta, biblioteca silenciosa
40 dB	Geladeira, sala de estar
50 dB	Trânsito leve, escritório silencioso
60 dB	Ar condicionado, a seis metros de distância, máquina de costura
70 dB	Aspirador de pó, secador de cabelos
80 dB	Tráfego médio na cidade, coletor de lixo
90 dB	Metrô, máquina de cortar grama
100 dB	Serra elétrica, furadeira pneumática
120 dB	Concerto de Rock em frente às caixas acústicas, trovão
140 dB	Espingarda de caça. Avião a jato

Abaixo está a simbologia relacionada à segurança utilizada no aparelho



O sinal em forma de raio é destinado a alertar o usuário para a presença de tensões perigosas no interior do aparelho. Tocar componentes internos poderá resultar em choque elétrico.



O ponto de exclamação é destinado a alertar o usuário para a existência de instruções importantes de uso.



Para reduzir o risco de choque elétrico ou incêndio, não abrir o gabinete do aparelho.

MANUSEIO E LIMPEZA

- Não limpar o gabinete do aparelho com detergentes nem solventes.
- Não deixar o aparelho ligado sem ninguém por perto.
- A nota fiscal e o certificado de garantia são documentos importantes e devem ser guardados para efeito de garantia.

Embalagem

Um terço do consumo de papel destina-se a embalagens. E alguns têm um período de uso inferior a 30 segundos. É necessário, portanto, contribuir para a redução do consumo dos recursos naturais. É reciclável o material utilizado para a embalagem e a proteção do aparelho e dos acessórios. Ex.: Caixas de papelão, plásticos, isopores, etc. podem e devem ser reciclados sempre que possível.

Produto

O simples fato de o usuário ter adquirido este modelo já demonstra certa responsabilidade ecológica, pois se sabe que eletroeletrônicos recentes e de qualidade gastam menos energia. Este produto é constituído de várias partes que podem ser reaproveitadas (recicladas) por empresas especializadas. Logo, ao descartá-lo, o usuário deve manter a mesma consciência ecológica da época da compra; não destiná-lo ao lixo comum. É importante informar-se sobre os locais corretos para o descarte das pilhas.



A consciência depende de cada um, porém é um ato que afeta a todos.

CONTEÚDO DA EMBALAGEM

- 1 Manual de Instrução
- 2 Certificado de Garantia

PRINCIPAIS CARACTERÍSTICAS

- Reproduz CD | CD-R/RW | MP3
- Entrada auxiliar de áudio estéreo (P2)
- Rádio FM estéreo
- Display Digital
- Funções RANDOM | PROG | REPEAT
- Alimentação AC

O APARELHO

É essencial conhecer profundamente o aparelho antes do uso inicial para o correto manuseio dele. Nesta sessão o usuário irá encontrar a localização dos botões de operação, das conexões possíveis e necessárias.

Vista Frontal

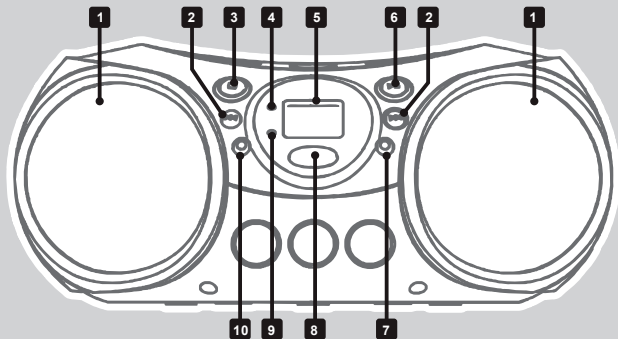

1 ALTO-FALANTE

2 |</>|:

•Pressionar para retroceder ou avançar uma faixa.

•Manter pressionado para retroceder ou avançar a um ponto específico.

3 STOP: interrompe a reprodução do CD.

4 POWER: indicador de funcionamento.

5 DISPLAY.

6 PLAY/PAUSE: inicia ou pausa a reprodução.

7 FOLD.+/+10:

•Pressionar para avançar 10 faixas musicais.

•Manter pressionado para avançar a próxima pasta.

8 PROG.P-MODE: botão de programação, alterna entre os modos de reprodução.

9 FM ST: indicador de fm estéreo.

10 FOLD.-/-10:

•Pressionar para retornar 10 faixas musicais.

•Manter pressionado para voltar a pasta.

Vista Traseira

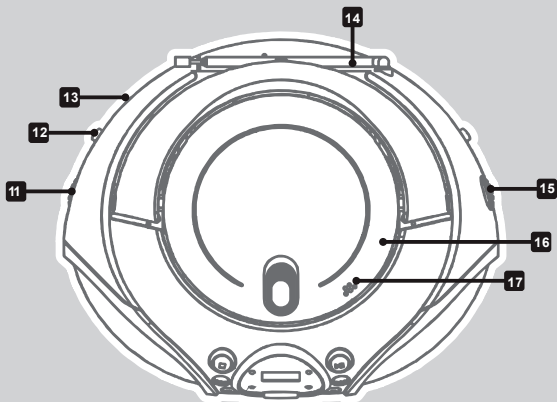

11 VOLUME: controle do nível de volume.

12 FUNCTION: alterna entre os modos de operação do aparelho (CD/MP3/AUX-RADIO).

13 PC/AUX IN: entrada auxiliar de áudio estéreo

14 ANTENA TELESCÓPICA.

15 TUNING: controle de sintonia.

16 COMPARTIMENTO DE DISCO.

17 PUSH OPEN: abre o compartimento de disco.

MODOS DE REPRODUÇÃO

ENTRADA AUXILIAR DE ÁUDIO ESTÉREO

Este modelo pode ser utilizado como amplificadores de potência para executar programas de rádios-portáteis, aparelhos de televisão, MP3 Players e similares, desde que tais aparelhos sejam projetados para que o sinal de áudio possa ser entregue através de um conector LINE OUT ou semelhante.

Observar os seguintes passos para conectar este CD Player a outro aparelho:

- 1 Ligar o CD Player utilizando o cordão elétrico AC.
- 2 Deslizar a chave FUNCTION para a posição CD/AUX.
- 3 Conectar o outro aparelho à entrada AUX do CD Player com o cabo LINE OUT não fornecido.
- 4 Ligar o outro aparelho. A execução começará.

Neste momento será possível ouvir o som produzido pelo aparelho conectado ao CD Player.

MODO RÁDIO

Este aparelho permitem sintonizar estações de rádio FM e FM estéreo. Seguir as instruções abaixo para a correta utilização:

IMPORTANTE

•O circuito demodulador FM destes aparelhos está ajustado para ser utilizado no Brasil. A utilização do aparelho em outras áreas poderá resultar numa recepção pobre.

1 Deslizar a chave de funções (FUNCTION) para a função RADIO. O indicador ligado / desligado irá acender.

2 Sintonizar a estação desejada girando o controle de sintonia (TUNING). Mover o controle para frente e para trás até obter o som mais forte e mais claro.

3 Para acompanhar se a frequência do aparelho está próxima à da estação desejada, visualizar o indicador de frequência. Esse indicador vem junto do botão de sintonia.

4 Ajustar volume em um nível confortável.

5 Para desligar o rádio, deslizar a chave de funções (FUNCTION) para a posição OFF (desligado).

IMPORTANTE:

- A antena telescópica FM é direcional.
- Ao receber uma transmissão em FM, esticar totalmente a antena telescópica e girá-la até obter a melhor recepção possível.
- Se uma estação FM (estéreo) específica estiver fraca ou se ouvir muito ruído de fundo, tentar mover a tecla seletora de faixa para a posição FM (MONO). Isto resulta em uma recepção muito mais clara.
- Quando a tecla seletora de faixa estiver ajustada para FM STEREO e uma transmissão estéreo estiver sendo transmitida, a luz indicadora FM STEREO acenderá.

MODO CD-DA

O modo CD-DA é o modo de operação do CD player. Sua operação é simples, porém,

existem alguns recursos adicionais que podem facilitar e tornar mais prazerosa a apreciação dos discos. Seguir as recomendações abaixo para obter o máximo do aparelho:

1 Certificar-se de que o aparelho esteja ligado. Deslizar a chave de funções (FUNCTION) para a posição CD/AUX. O indicador POWER irá acender.

2 Inserir o disco no compartimento próprio. Fechar a porta do compartimento. O disco começará a girar.

3 Ajustar o VOLUME para nível desejado.

4 Pressionar PLAY/PAUSE para iniciar a reprodução do disco

5 Para interromper temporariamente a leitura, pressionar o botão PLAY/PAUSE.

- O número da faixa ficará piscando no display.

- Retomar a leitura normal pressionando novamente o botão PLAY/PAUSE.

6 Para finalizar a leitura, pressionar o botão STOP. O número total de faixas será exibido no display.

7 Para desligar o aparelho, deslizar a chave de funções (FUNCTION) para a posição OFF .

Pular faixas e buscar um ponto específico

Para trocar as faixas que estão sendo reproduzidas, ou mesmo acelerar a velocidade de reprodução, tanto para frente como para trás, proceder como descrito abaixo:

1 Durante a reprodução, pressionar o botão NEXT >>| (avanço) para saltar para a próxima faixa do disco. Para avançar para uma faixa específica, pressionar este botão várias vezes.

2 Pressionar o botão |<< PREV (retrocesso) para retornar ao início da faixa que está sendo reproduzida. Para retroceder para uma faixa específica, pressionar este botão várias vezes.

3 Durante a leitura, manter pressionado o botão NEXT >>| (avanço) para localizar rapidamente um ponto posterior ao que está sendo reproduzido.

4 Durante a leitura, manter pressionado o botão |<< PREV (retrocesso) para localizar rapidamente um ponto anterior ao que está sendo reproduzido.

Leitura programada

A leitura programada permite que a ordem das faixas do disco possam ser editadas com auxílio do botão PROG./P-MODE e então serem reproduzidas numa ordem desejada.

1 Com a função CD parada, pressionar uma vez o botão PROG./P-MODE. A seqüência "P-01" aparecerá no display.

2 Selecionar a primeira faixa a ser programada com os botões |<<PREV/NEXT>>| e pressionar novamente o botão PROG./P-MODE para armazená-la e passar para o próximo passo da programação. O indicador de seqüência passará para "P-02" à espera da nova seleção.

3 Repetir o passo 2 para programar mais faixas.

4 Depois de finalizar a programação, pressionar o botão PLAY/PAUSE para iniciar a reprodução das faixas na ordem escolhida.

5 O aparelho irá parar automaticamente depois que todas as faixas forem reproduzi-

das.

IMPORTANTE

•O usuário poderá pressionar o botão STOP para finalizar a leitura programada. Com o aparelho parado, pressionar novamente o botão STOP para apagar a programação ou pressionar o botão PLAY/PAUSE para iniciar a leitura com a programação anterior.

•Durante a programação, pressionar os botões STOP para sair ou parar a reprodução.

Repetição de uma única faixa

Para repetir por tempo indeterminado uma mesma música, proceder da seguinte forma:

1 Durante a reprodução do disco pressionar o botão PROG./P-MODE uma vez. A luz indicadora de repetição começará a piscar.

2 Selecionar a faixa desejada com auxílio dos botões [◀◀PREV/NEXT▶▶].

3 O aparelho irá reproduzir a faixa escolhida até ser pressionado o botão STOP.

Repetição de todas as faixas

Para repetir todas as faixas do disco, seguir as instruções abaixo:

1 Durante a reprodução do disco pressionar o botão PROG./P-MODE duas vezes. A luz indicadora de repetição ficará acesa.

2 O aparelho irá reproduzir todas as faixas até ser pressionado o botão STOP.

Leitura aleatória

Esse modo de leitura faz com que as faixas do disco sejam tocadas pelo aparelho de forma aleatória, ou seja, sem uma seqüência. Para

ativar este modo, seguir as instruções abaixo:

1 Durante a leitura, pressionar o botão PROG./P-MODE três vezes para entrar neste modo de reprodução. A mensagem RDM aparecerá no Display.

2 Pressionar o botão PLAY/PAUSE ou os botões [◀◀PREV/ NEXT▶▶] para iniciar a leitura aleatória.

3 As faixas do disco serão selecionadas aleatoriamente para reprodução e o aparelho irá parar automaticamente depois que todas as faixas forem executadas.

4 Pressionar o botão STOP para sair do modo aleatório e retornar ao modo de reprodução normal a partir da faixa atual.

Leitura introdutória

Esse modo de leitura faz com que as faixas do disco sejam tocadas cerca de 10 segundos.

1 Durante a leitura, pressionar o botão PROG./P-MODE quatro vezes para entrar neste modo de reprodução. A mensagem INTRO aparecerá no Display.

2 Pressionar o botão STOP para sair do modo introdutório e retornar ao modo de reprodução normal a partir da faixa atual.

MODO CD-MP3

É importante lembrar que o aparelho leva mais tempo para ler um CD-MP3 do que um CD-DA. Aconselha-se esperar até que o aparelho leia inteiramente o disco.

Depois que um disco/dispositivo de armazenamento em massa tiver sido lido com sucesso, o ícone "MP3" aparecerá no visor de cristal líquido, bem como o número

total de álbuns e de faixas. Menos de um segundo depois, a leitura irá começar, a partir da primeira faixa do primeiro álbum.

Localizar uma faixa ou álbum específico

Para trocar as faixas que estão sendo reproduzidas ou mesmo trocar o álbum no qual estão sendo reproduzidas as músicas, proceder como descrito abaixo:

1 Durante a reprodução, pressionar o botão NEXT >>| (avanço) para saltar para a próxima faixa do disco. Para avançar para uma faixa específica, pressionar este botão várias vezes.

2 Pressionar o botão |<< PREV (retrocesso) para retornar ao início da faixa que está sendo reproduzida. Para retroceder para uma faixa específica, pressionar este botão várias vezes.

3 Durante a leitura, manter pressionado o botão NEXT >>| (avanço) para localizar rapidamente um ponto posterior ao que está sendo reproduzido.

4 Durante a leitura, manter pressionado o botão |<< PREV (retrocesso) para localizar rapidamente um ponto anterior ao que está sendo reproduzido.

5 Durante a reprodução, pressione o botão FOLD.-/-10 ou FOLD.+/+10 para saltar avançar ou recuar 10 faixas de uma só vez.

6 Durante a reprodução, manter pressionado o botão FOLD.-/-10 ou FOLD.+/+10 para saltar para a anterior ou próxima pasta de arquivos contido no disco.

Leitura programada

A leitura programada permite que a ordem das faixas do disco possam ser editadas com auxílio do botão PROG./P-MODE e então serem reproduzidas numa ordem desejada.

1 Com a função CD parada, pressionar uma vez o botão PROG./P-MODE. A sequência "P-01" aparecerá no display.

2 Selecionar a primeira faixa a ser programada com os botões |<<PREV/ NEXT>>| e pressionar novamente o botão PROG./P-MODE para armazená-la e passar para o próximo passo da programação. O indicador de sequência passará para "P-02" à espera da nova seleção.

3 Repetir o passo 2 para programar mais faixas.

4 Depois de finalizar a programação, pressionar o botão PLAY/PAUSE para iniciar a reprodução das faixas na ordem escolhida.

5 O aparelho irá parar automaticamente depois que todas as faixas forem reproduzidas.

IMPORTANTE

•O usuário poderá pressionar o botão STOP para finalizar a leitura programada. Com o aparelho parado, pressionar novamente o botão STOP para apagar a programação ou pressionar o botão PLAY/PAUSE para iniciar a leitura com a programação anterior.

•Durante a programação, pressionar os botões STOP para sair ou parar a reprodução.

Repetição de uma única faixa

Para repetir por tempo indeterminado uma

mesma música, proceder da seguinte forma:

1 Durante a reprodução do disco pressionar o botão PROG./P-MODE uma vez. O ícone de repetição começará a piscar no display.

2 Selecionar a faixa desejada com auxílio dos botões |<<PREV/ NEXT>>|.

3 O aparelho irá reproduzir a faixa escolhida até ser pressionado o botão STOP.

Repetição de pasta

Para repetir todas as faixas da pasta em execução, seguir as instruções abaixo:

1 Durante a reprodução do disco pressionar o botão PROG./P-MODE duas vezes. O ícone de repetição ficará aceso e a palavra FOLDER aparecerá no display.

2 O aparelho irá reproduzir todas as faixas até ser pressionado o botão STOP.

Repetição de todas as faixas

Para repetir todas as faixas do disco, seguir as instruções abaixo:

1 Durante a reprodução do disco pressionar o botão PROG./P-MODE três vezes. O ícone de repetição ficará aceso no display.

2 O aparelho irá reproduzir todas as faixas até ser pressionado o botão STOP.

Leitura aleatória

Esse modo de leitura faz com que as faixas do disco sejam tocadas pelo aparelho de forma aleatória, ou seja, sem uma seqüência. Para ativar este modo, seguir as instruções abaixo:

1 Durante a leitura, pressionar o botão PROG./P-MODE quatro vezes para entrar

neste modo de reprodução. A mensagem RDM aparecerá no Display.

2 Pressionar o botão PLAY/PAUSE ou os botões |<<PREV/ NEXT>>| para iniciar a leitura aleatória.

3 As faixas do disco serão selecionadas aleatoriamente para reprodução e o aparelho irá parar automaticamente depois que todas as faixas forem executadas.

4 Pressionar o botão STOP para sair do modo aleatório e retornar ao modo de reprodução normal a partir da faixa atual.

NÃO LIGA.

A tomada está com problemas.

A tomada pode não estar funcionando; testar a tomada com outro aparelho.

Cordão elétrico e plugue desligado.

Conectar o cordão elétrico na tomada elétrica.

SEM SOM.

Volume muito baixo.

Aumentar o volume até um nível agradável.

NÃO SINTONIZA FM, FM ESTÉREO.

Antena disposta de forma errada.

Esticar totalmente a antena telescópica. Girar até obter uma melhor recepção do sinal FM.

Local de recepção fraco.

Trocar o rádio de lugar para obter uma melhor recepção dos sinais de rádio.

Interferência com outros aparelhos eletrônicos.

Algumas vezes aparelhos eletrônicos, como televisores, computadores ou vídeo gravadores, podem gerar interferência. Afastar o aparelho dos demais equipamentos.

NÃO REPRODUZ/FALHA NA LEITURA DO CD.

CD na posição invertida.

Colocar o disco com a face de leitura para baixo.

Lente de leitura dos CDs está suja.

Limpar a lente do leitor de CDs. Ver Manual de Instruções.

Disco sujo, danificado ou incompatível.

Trocar o disco.

Má qualidade de gravação do CD/Configurações inadequadas do gravador .

Configurar adequadamente o gravador antes da gravação do CD.

CD mal encaixado.

Pressionar o CD sobre o suporte de leitura até escutar um pequeno estalo indicando que o disco está encaixado apropriadamente.

ENTRADA AUXILIAR NÃO FUNCIONA

Aparelho extern desligado.

Ligar o aparelho externo.

Volume do aparelho externo muito baixo.

Aumentar o volume do aparelho externo.

Volume do aparelho muito baixo.

Aumentar o volume do aparelho.

Chave de funções não está na posição AUX.

Deslizar a chave de funções para a posição AUX.

ESPECIFICAÇÕES TÉCNICAS

ÁUDIO

- **Potência sonora:** 3,4 RMS
- **Diâmetro do alto falante:** 2,9"
- **Impedância do alto falante:** 8 OHM
- **Faixa de resposta:** 50 Hz - 15 KHz +1/-2 dB

LEITOR

- **Relação sinal ruído:** 50 dB
- **Diâmetro dos discos compatíveis:** 80 mm e 120 mm
- **Formatos de mídia reproduzidos:** CD | CD-R | CD-RW

RÁDIO

- **Faixa FM:** 88 - 108 MHz
- **Sensibilidade:** 15 dB
- **Tipo de antena FM:** Telescópica giratória

IMPORTANTE

- A Philco reserva-se o direito de proceder, sem aviso prévio, às modificações técnicas que julgar conveniente.
- As figuras apresentadas neste Manual são de caráter ilustrativo; portanto, não necessitam ser totalmente fiéis ao produto.

GERAL

- **Alimentação AC:** 127 V/220 V - Frequência 50-60 Hz
- **Condições de funcionamento:** 0 - 40 graus Celsius
- **Consumo máximo:** < 13 W

www.philco.com.br



0800 645 8300