

Nº	MODIFICAÇÃO	VISTO	REG.	MDEJ.	POR	DATA
0	Edição			000-00	Jeferson	26-03-2013



Philco
ATENDIMENTO AO CONSUMIDOR
0800 645 8300

www.philco.com.br/FaleConosco.aspx

Para agilizar o seu atendimento, solicitamos que esteja próximo ao aparelho com o número do seu CPF e a Nota Fiscal.

GARANTIA E ASSISTÊNCIA TÉCNICA VISITE

www.philco.com.br

03/13 1133-00/05 716358 REV0





Philco

TEM COISAS QUE SÓ A PHILCO FAZ PRA VOCÊ.

MANUAL DE INSTRUÇÕES

PCA DD640
Autorrádio com Tela LCD Touch de 6,2", CD, Mp3,
Entrada USB e para Cartão de Memória

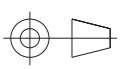

PROJ.		DATA		MATERIAL	QUANTIDADE	
DES.	Jeferson	DATA	26-03-2013	TRATAMENTO	TOL. Ñ ESPECIF.	ESCALA
VERIF.	Ruwer	DATA	26-03-2013	PRODUTO	ESTRUTURA	SEM ESCALA
APROV.	Jessica	DATA	26-03-2013	PCADD640	716358	FOLHA
				TÍTULO	NÚMERO	REV.
				Folheto de Instrução - User Manual	1133-00-05	0

Parabéns pela escolha de um produto da linha **Philco**.

Para garantir o melhor desempenho do produto, **ler atentamente as recomendações a seguir**.

Devido aos avanços tecnológicos e ao sistema de produção por lotes, poderão existir pequenas divergências entre o aparelho, alguma ilustração ou descrição de funcionamento de algum recurso deste manual. Tal fato, porém, não prejudica o entendimento por parte do usuário.

Seguir corretamente as instruções do Manual para não invalidar a garantia.

ÍNDICE

RECOMENDAÇÕES

03

CONTEÚDO DA EMBALAGEM

9

PRINCIPAIS CARACTERÍSTICAS

9

O APARELHO

10

O CONTROLE REMOTO

12

MONTAGEM E INSTALAÇÃO

15

MODOS DE OPERAÇÃO

17

AJUSTES E CONFIGURAÇÕES

23

PROBLEMAS E SOLUÇÕES

28

GLOSSÁRIO

29

ESPECIFICAÇÕES TÉCNICAS

30

RECOMENDAÇÕES

A **Philco** garante o bom funcionamento deste aparelho. Porém, é necessário que sua utilização seja adequada para que o usuário desfrute do máximo que o aparelho pode proporcionar sem prejudicar a sua saúde.

Cuidados com o LOCAL DE INSTALAÇÃO, PRECAUÇÕES QUANTO À SEGURANÇA, MANUSEIO E LIMPEZA, CUIDADOS COM O DISCO e MEIO AMBIENTE são descritos a seguir e devem ser obedecidos.

INSTRUÇÕES AO USUÁRIO

Muitos dos “problemas” que acometem os produtos eletrônicos têm como causa, não somente a desinformação em relação ao aparelho, mas uma conexão equivocada por parte do usuário. Existe uma grande probabilidade de o usuário resolver eventuais contratemplos de operação ou funcionamento insatisfatório do aparelho apenas consultando o Manual de Instruções. Antes de submeter seu aparelho a um posto de Assistência Técnica Autorizada **Philco**, leia atentamente o manual de instrução.

LOCAL DE INSTALAÇÃO

- A ventilação normal do produto não pode ser bloqueada. Os orifícios de ventilação devem ficar sempre desobstruídos. Não envolver o aparelho todo em espuma.
- Não deixar o aparelho exposto à luz solar direta.
- Não operar o aparelho quando o interior do carro estiver superaquecido. Poderá haver mau funcionamento e travamento do aparelho.

PRECAUÇÕES QUANTO À SEGURANÇA

- Este equipamento é de uso doméstico e deve ser instalado por profissionais experientes e em lojas especializadas.
- Jamais desmontar o aparelho. Não tocar o interior do produto nem inserir algum objeto metálico.
- Utilizar somente o conjunto de montagem fornecido com o produto para uma instalação confiável.
- Não consertar o aparelho em casa. Quando precisar, o usuário deve levar a uma assistência técnica autorizada **Philco**.

- Na necessidade de manutenção em posto autorizado, é recomendável que o usuário anote o número de série presente na parte superior do aparelho.
- São perigosos os cabos fissurados ou danificados e os isolamentos rachados. Quaisquer dessas situações poderão causar choques elétricos ou fogo.
- Proteger a fiação contra danos físicos ou mecânicos.
- Se o veículo estiver equipado com um AIRBAG, o usuário deve assegurar-se de não desconectar a bateria do veículo nem de fazer conexões sem verificar os fios.
- Evitar o uso prolongado do aparelho com volume superior a 85 dB. Os níveis de ruídos acima desse valor podem ser prejudiciais à audição humana.

NÍVEIS DE DECIBÉIS	EXEMPLOS PARA SIMPLES COMPARAÇÃO
30 dB	Brisa na floresta, biblioteca silenciosa.
40 dB	Geladeira, sala de estar.
50 dB	Trânsito leve, escritório silencioso.
60 dB	Ar condicionado a seis metros de distância, máquina de costura.
70 dB	Aspirador de pó, secador de cabelos.
80 dB	Tráfego médio na cidade, coletor de lixo.
90 dB	Metrô, máquina de cortar grama.
100 dB	Serra elétrica, furadeira pneumática.
120 dB	Concerto de <i>Rock</i> em frente às caixas acústicas, trovão.
140 dB	Espingarda de caça, avião a jato.

RESOLUÇÃO Nº 190, DE 16 DE FEVEREIRO DE 2006

• **Art. 1º** Fica proibido a instalação em veículo automotor qualquer equipamento capaz de gerar imagens para fins de entretenimento, salvo se:

I Instalado na parte dianteira, possuir mecanismo automático que o torne inoperante ou o comute para função de informação de auxílio à orientação do condutor, independente da vontade do condutor e/ou dos passageiros, quando o veículo estiver em movimento.

II Instalado de forma que somente os passageiros ocupantes dos bancos traseiros possam visualizar as imagens.

Parágrafo único. Entende-se como informação de auxílio à orientação do condutor, a indicação do trajeto a ser seguido mostrado por meio de símbolos e/ou áudio.

• **Art. 2º** Fica proibido a instalação em veículo automotor qualquer equipamento capaz de gerar imagens de

mapas destinados à orientação do condutor, salvo se:

I Estiver dotado de mecanismo automático que comute a imagem de mapas para símbolos e/ou áudio que indique a direção, independente da vontade do condutor, quando o veículo estiver em movimento.

II Instalado exclusivamente como sistema de auxílio a manobras.

- **Art. 3º** Considera-se instalação, qualquer operação que resulte em conexão do equipamento com outro, com acessório, parte ou sistema do veículo, em caráter definitivo ou provisório.
- **Art. 4º** O descumprimento do disposto nesta Resolução constitui-se em infração de trânsito prevista no art. 230, inciso XII do CTB.
- **Art. 5º** Fica revogada a Resolução 153, de 17 de dezembro de 2003.
- **Art. 6º** Esta Resolução entra em vigor na data de sua publicação.

IMPORTANTE:

Esse equipamento atende as regulamentações exigidas pelo CONTRAN, é dotado de sistema de proteção que torna inoperante a exibição de imagens com o veículo em movimento.

O uso inadequado acarreta em MULTAS de trânsito e risco de acidente.

Abaixo está a simbologia relacionada à segurança utilizada no aparelho.



O sinal em forma de raio é destinado a alertar o usuário para a presença de tensões perigosas no interior do aparelho. Tocar componentes internos poderá resultar em choque elétrico.



O ponto de exclamação é destinado a alertar o usuário para a existência de instruções importantes de uso.



Para reduzir o risco de choque elétrico ou incêndio, não abrir o gabinete do aparelho.



Este símbolo indica que o aparelho pertence a uma categoria de produtos *laser* de primeira classe. O raio *laser* poderá causar queimaduras por radiação se tocar diretamente o corpo humano.

MANUSEIO E LIMPEZA

Não limpar o gabinete do aparelho com detergentes, nem solventes.

Não deixar o aparelho ligado sem ninguém por perto.

O aparelho em modo Standby consome uma quantidade mínima de energia necessária para responder ao

comando do controle remoto.

Não inserir nenhum objeto dentro do compartimento do disco. Isso pode causar danos ao mecanismo.

A nota fiscal e o certificado de garantia são documentos importantes e devem ser guardados para assegurar a garantia do aparelho.

CUIDADOS COM A TELA LCD

- Não causar impacto a tela LCD.
- Não pressionar o painel.
- Proteger a tela contra a luz solar enquanto a mesma não estiver em uso.
- Não passe as unhas ou outros objetos sobre a tela. Os riscos resultantes ou marcas irão escurecer as imagens.
- Mantenha a antena do celular distante do display para evitar a distorção do vídeo pela apresentação de pontos, faixas coloridas, etc.
- Pequenos pontos pretos ou brancos (pontos claros) podem ser visualizados na tela de LCD. Isso ocorre devido às características da tela de LCD e não indicam um problema com o display.

CUIDADOS COM O DISCO

Sempre proteger os discos contra arranhões, sujeira, poeira, etc. Recomendamos, durante os períodos em que eles não sejam usados, que eles permaneçam guardados em suas caixas originais.

IMPORTANTE:

- Alguns deles podem não ser reproduzidos pelo aparelho porque dependem da qualidade da gravação, das condições físicas do disco ou das características do dispositivo de gravação. Além disso, os discos **NÃO** serão reproduzidos caso não tenham sido devidamente finalizados.
- As trepidações podem interromper a leitura do disco.
- Dependendo do software utilizado (iTUNES / Media Player) podem não ser corretamente exibidas as informações de texto no display para a edição.
- Não utilizar "Dual Discs". Estes frequentemente são danificados (riscados) durante o carregamento e a ejeção do aparelho. Discos com riscos profundos podem emperrar dentro do aparelho além de causar problemas ao leitor.
- Não utilizar discos com formato irregular (por exemplo, com forma de coração ou octogonais), o que poderia resultar em mau funcionamento do aparelho.



Abaixo estão algumas dicas de como manusear corretamente um disco.

Para manusear o disco, utilizar apenas uma das duas maneiras ilustradas (não tocar o lado espelhado).



Para limpar um disco, usar apenas um pano macio.



Nunca usar benzina nem tiner, porque estes produtos danificarão o disco.

O disco sempre deve ser limpo em linha reta, a partir do centro em direção à extremidade. Nunca limpá-lo com movimentos circulares.



Jamais colocar um disco sobre outros equipamentos nem próximo a fontes de calor. Evitar algum local onde o disco fique exposto à luz solar direta por longos períodos.

MEIO AMBIENTE

Embalagem

Um terço do consumo de papel destina-se a embalagens. E alguns têm um período de uso inferior a 30 segundos. É necessário, portanto, contribuir para a redução do consumo dos recursos naturais.

É reciclável o material utilizado para a embalagem, proteção do aparelho e dos acessórios. Ex.: Caixas de papelão, plásticos, isopores, etc. podem e devem ser reciclados sempre que possível.

Pilhas

Todos os tipos de pilhas devem receber atenção especial. Uma só pilha contamina o solo durante 50 anos.

As pilhas incorporam metais pesados tóxicos. Portanto, é preciso observar a legislação local quanto ao destino adequado dos materiais que serão descartados. As pilhas e as baterias nunca devem ser jogadas no lixo comum.

Produto

O simples fato de o usuário ter adquirido este modelo já demonstra certa responsabilidade ecológica, pois se sabe que eletroeletrônicos recentes e de qualidade gastam menos energia.

Este produto é constituído de várias partes que podem ser reaproveitadas (recicladas) por empresas especializadas. Logo, ao descartá-lo, o usuário deve manter a mesma consciência ecológica da época da compra; não destiná-lo ao lixo comum. É importante informar-se sobre os locais corretos para o descarte das pilhas.



A consciência é individual; o simples ato de usá-la para o bem ou para o mal pode afetar a todos.

CONTEÚDO DA EMBALAGEM

- 1 Manual de Instrução
- 2 Certificado de Garantia
- 3 Controle Remoto
- 4 Conjunto de instalação

PRINCIPAIS CARACTERÍSTICAS

- Autorrádio com tela LCD 6,2" (TFT);
- Reproduz CD | CD-R/RW | VCD | MP3 | JPEG | VÍDEOS;
- Rádio FM estéreo com sintonia digital e memória programável;
- Função Loudness, mute e equalização de áudio;
- Sistema anti-choque eletrônico;
- 1 entrada AV traseira RCA;
- 1 saída AV traseira RCA;
- 1 entrada AV frontal PS3;
- 1 entrada de vídeo para câmera traseira;
- Entrada USB frontal;
- Entrada para cartão de memória MICRO SD;
- Controle Remoto;

O APARELHO

É essencial conhecer profundamente o aparelho antes do uso inicial para que o usuário o manuseie corretamente. Nesta sessão o usuário irá encontrar a localização dos botões de operação, das conexões possíveis e necessárias.

VISTA FRONTAL



01

POWER:

- pressionar para desligar a tela LCD.
- manter pressionado por 2 segundos para desligar o aparelho.

02

MUTE: cessa o som.

03

MOD: alterna entre os modo de operações.

04

VOL: ajusta o nível do volume.

- Pressionar para alternar entre as configurações.

05

RESET: restaura as configurações originais do aparelho.

06

ENTRADA USB.

07

ENTRADA PARA CARTÃO MINI SD.

08

AV-IN: entrada auxiliar para sinal de áudio e vídeo externo.

09

IR: sensor do controle remoto.

10

| << >> | :

- **MODO RÁDIO** - busca estação. Pressionar para fazer uma busca automática, manter pressionado para habilitar a busca fina.

- **MODO DISCO/USB/CARD** - avança ou retrocede. Pressionar para mudar a faixa, manter pressionado para ir a um ponto específico na faixa.

11

BND: alterna entre as bandas de

armazenamento FM.

- 12** **APS:** pressionar para habilitar o **AUTO SCAN** (busca automaticamente estações de rádio com memorização manual). Manter pressionado por 2 segundos para habilitar o

AUTO ARMAZENAMENTO (busca automática por estações com memorização automática).

- 13** **EJECT:** ejeta o disco.
14 **COMPARTIMENTO DO DISCO.**

VISTA TRASEIRA

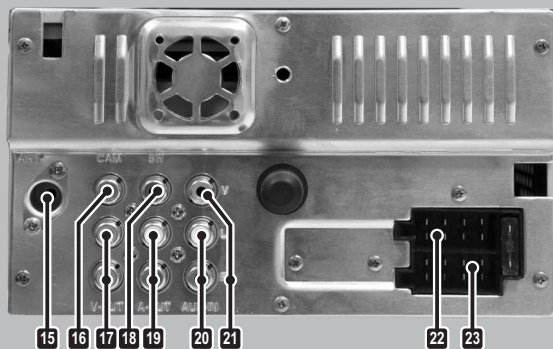

- 15** **ENTRADA PARA ANTENA:** entrada para conexão de antena receptora de sinais FM.
- 16** **CAM:** entrada para sinal de vídeo câmera.
- 17** **V-OUT:** saída de vídeo para monitor externo.
- 18** **SW:** saída para subwoofer.
- 19** **A-OUT:** saída de Áudio estéreo pré-

amplificada.

- 20** **AUX-IN L/R:** entrada de Áudio estéreo .
- 21** **AUX-IN V:** entrada de vídeo.
- 22** **CONECTOR ALTO FALANTE**

- **Violeta** - traseiro direito.
- **Cinza** - frontal direito.
- **Branco** - frontal esquerdo.
- **Verde** - traseiro esquerdo.

23**CONECTOR DE ALIMENTAÇÃO**

- **Preto:** terra (-).
- **Amarelo:** back-up de memória (+).
- **Vermelho:** positivo (ACC) (+).

- **Laranja:** acionador Vídeo Câmera.
- **Azul:** antena automática.
- **Rosa:** acionador da tela LCD.

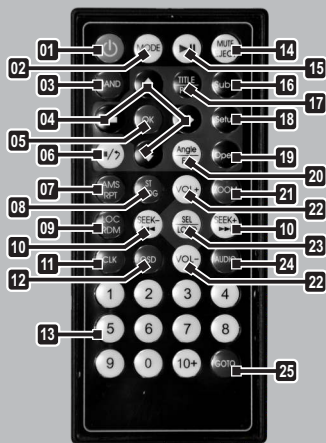
O CONTROLE REMOTO**01****POWER:** liga e desliga o aparelho.**02****MODE:** alterna entre os modos de operação.**03****BAND:** alterna as bandas de memória FM.**04****TECLAS DE NAVEGAÇÃO.****05****OK:** botão de confirmação.**06****STOP:** para a reprodução.**07****RPT/AMS:**

- repete uma ou todas as faixas .
- **Modo Rádio** - introdução e Busca Automática de estações de rádio.

08**ST/PROG:**

- **Modo Rádio** - alterna o modo de recepção do rádio entre mono e estéreo.
- **Modo Disco/USB/Cartão** - menu para programar sequência de reprodução.

09**LOC/RDM:**

- **MODO RÁDIO** - ajusta a recepção para sintonia de estações locais e distantes.
- **MODO DISCO/USB/CARTÃO** - habilita a reprodução aleatória.

10**| <<SEEK-/SEEK+ >> | :**

- **MODO RÁDIO** - busca estação. Pressionar para fazer uma busca fina e manter pressionado para fazer busca automática até a próxima estação.

11

• **MODO DISCO/USB/CARD** - avança ou retrocede faixa. Pressionar para mudar a faixa, manter pressionado para ir a um ponto específico na faixa.

CLK: exibe o horário na tela.

12

OSD: exibe as informações de reprodução na tela.

13

TECLAS NUMÉRICAS: botões de acesso a faixas do disco ou estação de rádio memorizada.

14

MUTE/EJECT:

- pressionar para cortar o som.
- manter pressionado para ejetar o disco.

15

PLAY/PAUSE: inicia e pausa a reprodução.

16

SUB-T: alterna entre as legendas disponíveis.

17

TITLE/PBC:

- habilita o **MENU INICIAL** de um **DISCO VCD**.

18

• pressionar para retornar ao menu do disco.

19

SETUP: acessa o **SETUP** de do aparelho.

OPEN: abre e fecha a tela LCD.

20

EQ/ANGLE:

- pressionar para alternar entre as equalizações pré definidas.
- manter pressionado para alternar entre os ângulos de visão disponíveis.

21

ZOOM: amplia a imagem.

22

VOL: ajusta o nível do volume.

23

SEL: acessa os ajustes na configuração do áudio. Mater pressionado por 2 segundos para habilitar a função **LOUD** (Reforço de sons Graves).

24

AUDIO: alterna entre os áudios disponíveis.

25

GOTO: acessa um determinado ponto da mídia que está sendo reproduzida.

BATERIA

IMPORTANTE: remover a proteção isolante.

Para substituir a bateria do controle remoto, deve-se proceder da seguinte forma:

1º Passo – Remover a tampa do compartimento da bateria, pressionando a trava com o polegar e puxando-o.

2º Passo – Inserir bateria Cr2025 3V, verificar se a polaridade corresponde à marca do compartimento ((+) para cima).

3º Passo – Recolocar a tampa empurrando o suporte cuidadosamente até ficar travado.



1º Passo



2º e 3º Passo

RECOMENDAÇÕES

- O controle remoto atua sobre um sensor na unidade do PCA. Tem um alcance de 5 metros, e deve ser utilizado dentro de uma abertura de 30° em relação ao sensor do controle remoto presente no painel frontal do PCA.
- Retirar a bateria do controle remoto, se o usuário não for utilizá-lo por um longo período de tempo.
- Manter a pilha fora do alcance de crianças. Em caso de ingestão, deve-se consultar um médico imediatamente.
- Não deixar objetos entre o sensor do PCA e o controle remoto. Isso poderá causar mau funcionamento do controle pois interromperá o sinal enviado ao aparelho.



MONTAGEM E INSTALAÇÃO

Nesta seção, o usuário irá se familiarizar com as conexões disponíveis neste PCA. É necessário seguir as instruções abaixo.

IMPORTANTE:

• As conexões equivocadas podem causar distorção no áudio, danos permanentes ao aparelho e a perda de garantia.

Diagrama de instalação elétrica.

As ilustrações abaixo demonstram a localização dos recursos de instalação disponíveis para esta unidade. A unidade possui conector padrão ISO. Deve-se utilizar o diagrama abaixo para validar a pinagem.

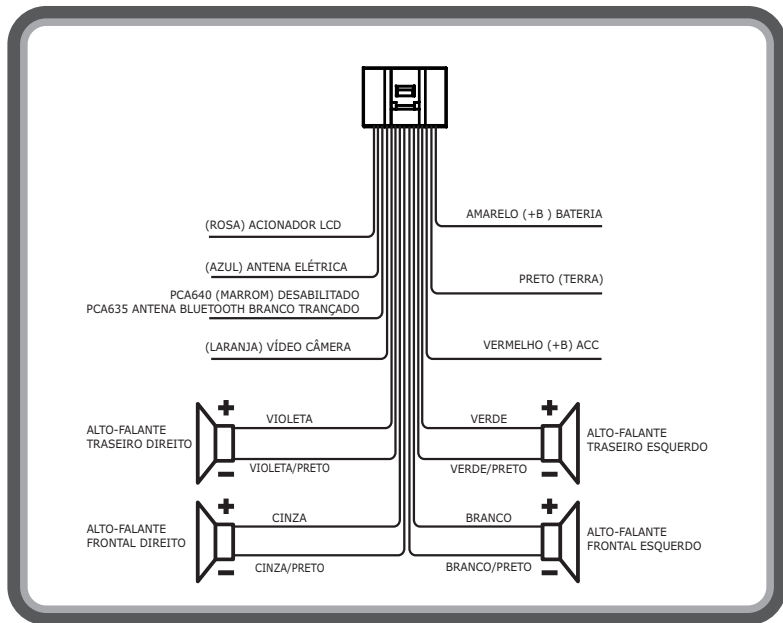

Sistema de proteção contra movimento

O fio singular de cor ROSA [PARKING] é responsável por comandar o sistema de proteção para uso do equipamento com o automóvel em movimento. Este deve ser conectado ao terminal do freio de mão do veículo de modo a inibir o sistema quando ele estiver acionado (puxado), efetuando a conexão com o terra (ilustração abaixo).



Diagrama de instalação Mecânica

Este é um modo de instalação antifurto. É preciso ligar os fios, a unidade de alimentação (bateria), os alto-falantes e a antena, segundo as instruções da página anterior. Em seguida, deve-se instalar como ilustrado no diagrama.

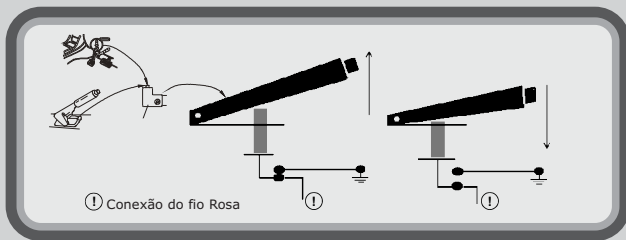
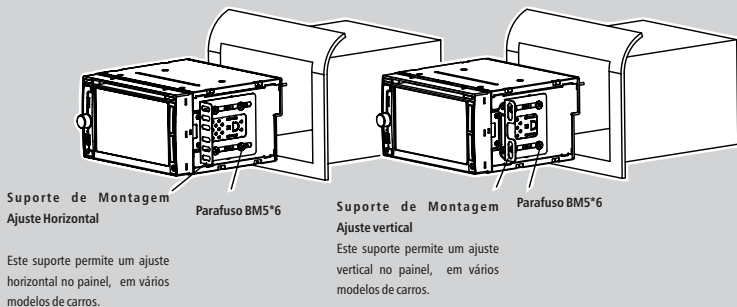

O acabamento é dado através da moldura específica para cada veículo. Verificar a disponibilidade da moldura com o fabricante do veículo. Em caso de dúvidas, consulte um instalador de sua confiança.

MODOS DE OPERAÇÃO

Este aparelho apresenta vários modos de operação. Para conhecê-las, é importante ler as instruções a seguir.

Para alternar entre os modos de operações basta o usuário pressionar o botão **MODE** no painel frontal ou controle remoto. Ou pressionar o ícone correspondente na tela de menu principal.



MODO RÁDIO

Este aparelho permite sintonizar estações de rádio FM estéreo. Seguir as instruções abaixo para a correta utilização:

IMPORTANTE:

- O circuito demodulador FM desses aparelhos está ajustado para a utilização no Brasil. O uso do aparelho em outras áreas poderá resultar numa recepção de má qualidade.

- 1 Ligar o aparelho pressionando o botão **POWER**.
- 2 Pressionar o **ÍCONE** correspondente ao modo rádio na tela LCD ou o botão **MODE** no controle remoto ou painel frontal.
- 3 A interface a seguir será exibida na tela.



- 01** VOLTAR: retorna a tela inicial.
- 02** ACESSA ESTAÇÃO MEMORIZADA.
- 03** |<</>|: pressionar para fazer uma busca automática para a próxima estação, manter pressionado para habilitar a busca manual.
- 04** MUDO: pressionar para cortar o som.
- 05** ST: seleciona o modo de recepção estéreo/mono.
- 06** FM: alterna entre as bandas de armazenamento FM.

- 07** LOC: ajusta sensibilidade de recepção do rádio.
- 08** AUTO SCAN: busca automaticamente estações de rádio com memorização manual.
- 09** AUTO ARMAZENAMENTO: Pressionar para fazer a busca automática por estações.
- 10** RETORNAR: retorna a tela anterior.

MODO DISCO

Códigos de Região

• O leitor e os discos são codificados por região. Estes códigos devem corresponder, caso contrário o disco não será reproduzido. O código de Região deste leitor está indicado no painel traseiro do aparelho.

- 1 Inserir um disco com rótulo para cima. A reprodução iniciará automaticamente.
- 2 Pressionar a tela LCD para exibir o painel de funções do modo disco.

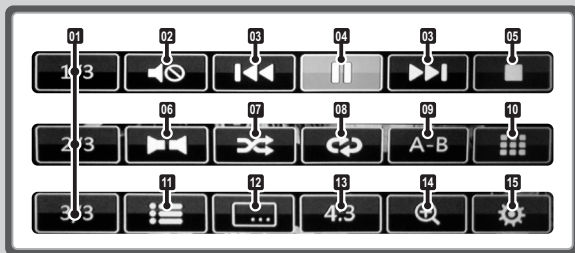

01 AVANÇA PARA A PRÓXIMA TELA DE FUNÇÕES.

02 MUTE: pressionar para cortar o som.

03 <>: pressionar para mudar o capítulo e pressionar por dois segundos para localizar um ponto específico.

04 PLAY/PAUSE: inicia ou pausa a reprodução.

05 STOP: para a reprodução.

06 ÁUDIO:

- VÍDEOS - alterna entre os idiomas de áudio disponíveis.
- CD- alterna entre os canais de saída de áudio.

07 RDM: reproduz uma faixa ou capítulo de forma aleatória.

08 RPT: repete uma faixa ou capítulo.

09 A-B: repete ponto específico.

10 GOTO: seleciona faixa ou capítulo para reprodução.

11 MENU: manter pressionado para acessar o menu do disco.

12 LEGENDA: alterna entre os idiomas de legenda disponíveis.

13 4:3: alterna entre os formatos de tela.

14 ZOOM: aumenta e diminui a imagem.

15 SETUP: acessa o setup de configuração.

REPRODUÇÃO DE ARQUIVOS DE FOTO / ÁUDIO / VÍDEO

Ao reproduzir um disco ou o conteúdo de um dispositivo USB/MICRO SD, uma tela será exibida para selecionar o filtro de reprodução.

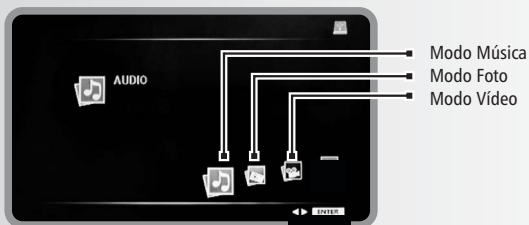

IMPORTANTE:

- Alguns arquivos podem ser incompatíveis devido a diferentes formatos ou estado do disco.
- O número total de arquivos e pastas gravados no disco deve ser inferior a 999.

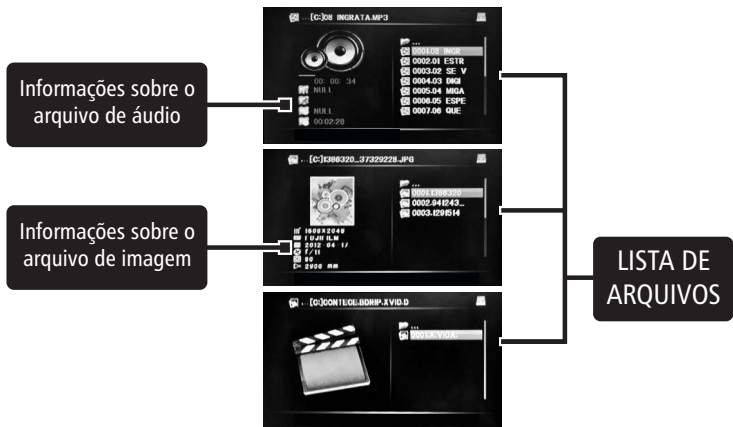

MODO USB E CARTÃO DE MEMÓRIA

Este modelo aceita dispositivos MSC (Mass Storage Class), dispositivos com a única finalidade, a de armazenar dados.

IMPORTANTE:

- A PHILCO não se responsabiliza por eventuais, perdas de dados contidos em dispositivos.

Este modelo é dotado de entrada **USB** e **CARTÃO DE MEMÓRIA** que permite a reprodução de arquivos de **FOTO / ÁUDIO / VÍDEO**.

- 1 Inserir o dispositivo **USB/SD** com os arquivos compatíveis na sua respectiva entrada.
- 2 A reprodução iniciará automaticamente.
- 3 Caso não inicie a reprodução automática, pressionar o botão **MODE** até aparecer. Acessar a função **USB/MICRO SD**, ou pressionar o ícone correspondente na tela de menu principal.

- 4 As funções do modo de reprodução a partir de dispositivos USB e cartões de memória obedecem às mesmas regras para a reprodução de discos MP3. Verificar os itens relacionados anteriormente.

IMPORTANTE:

- Antes conectar ou remover um dispositivo **USB/SD**, é importante pressionar e manter pressionado o botão **POWER** para desligar o aparelho.

ENTRADA AUXILIAR

Esta entrada comporta tanto vídeo quanto áudio estéreo.

- 1 Pressionar o Botão **MODE** ou pressionar o ícone correspondente no menu principal.
- 2 Conectar o outro aparelho à entrada **AUX** do **PCA**. A entrada frontal com o cabo do tipo **P3**.
- 3 Ligar o outro aparelho. Será possível ouvir o som e o vídeo pelo aparelho conectado ao **PCA**.
- 4 Manter o volume do outro aparelho no máximo e controlar o volume através do **PCA**.

CONECTANDO UM MONITOR EXTERNO

- 1 Utilizando um cabo **RCA vídeo** (amarelo), conectar uma das extremidades à uma das saídas **VIDEO LINE OUT** (amarela) presente na parte traseira do aparelho.
- 2 Conectar a outra extremidade do cabo à entrada de vídeo do monitor / tela externa.
- 3 Ligar o monitor externo e configurá-lo adequadamente para que haja equivalência com a conexão efetuada.



CALIBRANDO A TELA LCD (TOUCH SCREEN).

- 1 Selecione a opção **CONFIG** no menu principal.
- 2 Em seguida a opção **GERAL**.
- 3 Na opção **AJUSTE DO TOUCH** pressione **INICIAR/OK**.
- 4 Um "+" aparecerá no centro da tela.
- 5 Manter leve pressão sobre os locais indicados pelo "+" para finalizar a calibração.



AJUSTES E CONFIGURAÇÕES

Este aparelho possui dois SETUP, um para configuração do autorrádio e um para a configuração de vídeos.

CONFIGURAÇÃO DO AUTORRÁDIO.

Para acessar a configuração do **AUTORRÁDIO**, é preciso pressionar o ícone **CONFIG** no menu principal do aparelho.

GERAL



- 01** **BRILHO DA TELA:** ajusta a intensidade do brilho da tela.
- 02** **BEEP:** habilita beep de operação.
- 03** **DESLIGAR TELA:** programa tempo para desligamento da tela.
- 04** **AJUSTE DO TOUCH:** calibração do touch.

DATA E HORA



- 01** **ANO:** ajuste o ano atual.
- 02** **MÊS:** ajuste o mês atual.
- 03** **DIA:** ajuste o dia atual.
- 04** **HORA:** ajuste a hora atual.
- 05** **MIN:** ajuste o minuto atual.
- 06** **ESTILO:** ajuste o formato de exibição da hora (12h ou 24h).

BALANÇO

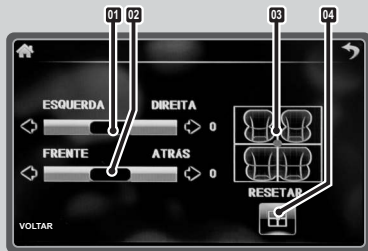

- 01** ESQUERDA / DIREITA: ajusta o balanço para esquerda ou direita.
- 02** FRENTE / ATRÁS: ajusta o balanço para frente ou trás.
- 03** PRESSIONE E ARRASTE PARA AJUSTAR O BALANÇO.
- 04** RESETEAR: zera os valores.

AUDIO



- 01** AGUDO: ajuste dos sons agudos.
- 02** GRAVE: ajuste dos sons graves.
- 03** LOUD: reforço dos sons graves e agudos.
- 04** EQ: equalizador pré definido.

VERSÃO



- 1** Exibe informações referente a versão do software.

CONFIGURAÇÃO DO MODO DISCO.

Para acessar a configuração coloque o aparelho no modo disco e pressione o botão **SETUP** no controle remoto.

CONFIGURAÇÃO DE SISTEMA



01

VÍDEO: indisponível para este modelo.

02

TIPO DE TV: ajusta o tipo de modulação do sinal de vídeo (4:3PS, 4:3LB e 16:9).

03

CÓDIGO: permite acesso ao controle de censura do aparelho.

- Para alterar o código, desbloquear utilizando o código padrão e bloquear

utilizando senha de sua escolha.

- O código de acesso é 0000.

04

TIPO DE FILME: controla o conteúdo que será exibido pelo player.

05

CONFIG. PADRÃO: reinicializa o player com a configuração inicial de fábrica.

06

SAIR: retorna a reprodução do disco.

CONFIGURAÇÃO DE IDIOMA



1 **IDIOMA OSD:** alterna entre os idiomas disponíveis para a exibição do SETUP.

2 **IDIOMA ÁUDIO:** alterna entre os idiomas (áudio) para início dos discos (opção deve estar disponível no disco).

3 **IDIOMA LEGENDA:** alterna entre as

legendas (áudio) para início dos discos (opção deve estar disponível no disco).

4 **IDIOMA MENU:** alterna entre os idiomas de exibição do menu dos discos (opção deve estar disponível no disco).

5 **SAIR:** retorna a reprodução do disco.

CONFIGURAÇÃO DE ÁUDIO



01 **SAÍDA DE ÁUDIO:** alterna entre as saídas de áudio disponíveis.

02 **KEY:** velocidade de reprodução.

03 **SAIR:** retorna a reprodução do disco.

CONFIGURAÇÃO DE VÍDEO



01 **BRILHO, CONTRASTE, TONALIDADE, SATURAÇÃO E NITIDEZ:** estas opções permitem tornar a imagem mais nítida, clara

02 **SAIR:** retorna a reprodução do disco.

CONFIGURAÇÃO DIGITAL



01 **OP MODE:** seleciona a saída de linha (**Line out**) ou a modulação RF (**RF mode**).

02 **VOL. CONSTANTE:** função desabilitada.

03 **DUAL MONO:** ajusta o modo de saída mono direito (R) e esquerdo (L).

04 **SAIR:** retorna a reprodução do disco.

PROBLEMAS E SOLUÇÕES

1 Aparelho não liga ou está sem som

- **A ignição está desligada.** Virar a chave da ignição para ON ou ACC.
- **O fusível queimou.** Substituir o fusível por um de igual valor.
- **Controle FADDER ou BALANCE desajustado.** Ajustar o FAD para "F=R" e o BAL em "L=R".
- **Controle de volume muito baixo.** Aumentar o volume para um nível agradável.
- **Se as ações acima não solucionarem o problema.** Pressionar o botão **RESET** para restaurar as configurações.

2 CDs não entram no compartimento

- **Há presença de CD no compartimento.** Retire primeiro o CD existente no compartimento de discos.

3 Aparelho funciona incorretamente.

- **A temperatura no interior do veículo está muito alta.** O usuário deve esperar que a temperatura do veículo volte ao normal.
- **CD inserido de forma equivocada.** Retirar o CD e inseri-lo com a face estampada virada para cima.

4 Ruído nas transmissões.

- **Sinal fraco.** Sintonizar uma estação com sinal mais forte.
- **Antena mal conectada.** Verificar a conexão da antena.

5 Entrada USB/SD não funciona.

- **Memória excessivamente fragmentada.** Formatar a memória do player e gravar os arquivos novamente.

- **Arquivos não compatíveis.** O aparelho só irá reproduzir arquivos compatíveis. Para saber mais sobre esses formatos, é preciso verificar as **ESPECIFICAÇÕES TÉCNICAS** nas páginas seguintes deste Manual.
- **Modo de operação incorreto.** Pressionar o botão **MODE** até acessar a opção **USB PLAY**.
- **Chave HOLD do cartão ativada.** Retirar o cartão e destravar a chave **HOLD**.

6 Entrada auxiliar não funciona.

- **O Cabo utilizado não é compatível.** O cabo deve ser de áudio estéreo e possuir o mesmo conector de um fone de ouvido (tipo P2). Para exibir áudio e vídeo (depende do aparelho conectado) o mesmo deve conter conector do tipo P3.
- **O outro aparelho (MP3/MP4, etc) não está em reprodução.** A entrada auxiliar é de áudio e vídeo, mas MP3 e MP4 têm somente saída de áudio. Substituir MP3/MP4 por dispositivo externo com saída de áudio e vídeo.

7 A Imagem não aparece.

- **Sistema proteção contra movimento habilitado.** O aparelho possui um sistema de proteção que desabilita a tela LCD quando o veículo estiver em movimento. Deve-se parar o veículo e puxar o freio de mão para que a tela LCD volte a exibir as imagens.

Agudos

- Sons de alta frequência geralmente compreendidos entre 1 kHz a 20 kHz.

CD-A / CD-DA

- Disco que contém som digitalizado sem compressão. Capacidade de até 700 MB, 80 minutos. É utilizado amplamente pelo mercado fonográfico.

CD-R[W]

- Disco do tamanho e capacidade de um **CD-DA**, porém pode ser gravado uma vez (**CD-R**) ou várias vezes (**CD-RW**). Capacidade de até 700 MB, 80 minutos.

Graves

- Sons de baixa frequência geralmente compreendidos entre 20 Hz a 250 Hz.

Loudness

- Função que reforça automaticamente os graves e agudos.

MP3

- MPEG Audio Player 3. Compressão de áudio com perdas cujo princípio é o de retirar do áudio tudo o que o ouvido humano não percebe.

SD

- Secure Digital. Um tipo de cartão de memória que poderá ser utilizado para gravar músicas MP3 ou WMA.

Ruído

- Sinal indesejado que causa interferência.

USB

- Universal Serial Bus. Possui conexão Plug&Play podendo alimentar equipamentos passivos.

ESPECIFICAÇÕES TÉCNICAS

VÍDEO

- **TELA:** 6,2" polegadas LCD Touch Screen resistiva
- **Resolução:** 800 x 480 pixels
- **Formatos de tela:** 4:3 | 16:9
- **Sistema de cor:** PAL-M | NTSC
- **Decodificador de vídeo:** 54 kHz | 10 bits

AUDIO

- **Potência:** 4x40W RMS = 160W RMS
- **Amplificador:** MOSFET 4 canais independentes
- **Impedância:** mínima de 4 Ω por canal
- **Faixa de resposta:** 20Hz a 20KHz (+/- 5 dB)
- **Nível saída RCA (CD vol. máx.):** 1200 mV

LEITOR:

- **Relação sinal Ruído:** 50 dB (1 KHz)
- **Diâmetro de discos compatíveis:** 120 mm
- **Formatos de mídia reproduzidos:**
CD | CD-R/RW | VCD | SVCD | JPEG | MP3

IMPORTANTE

- A **Philco** reserva-se o direito de proceder, sem aviso prévio, às modificações técnicas que julgar conveniente.
- As figuras apresentadas neste Manual são de caráter ilustrativo. Portanto, não necessitam ser totalmente fiéis ao produto.

RÁDIO

- **Faixa FM:** 88 MHz – 108 MHz

ENTRADA FLASH

- **USB:** 2.0
- **Cartão de memória:** MICRO SD

GERAL

- **Alimentação (DC):** 11,4 V a 14,4 V
- **Consumo Máximo:** < 15 A
- **Consumo em Stand-by:** < 0,4 A
- **Condições de funcionamento:** 0°C a 40°C
- **Dimensões:** padrão 2 DIN