

Nº	MODIFICAÇÃO	VISTO	REG.	MDEJ.	POR	DATA
0	Liberado para produção	-	-	000-00	Jeferson	27-11-2008
1	Alteração de CR / Antena (Campo) / Nova Capa	-	-	000-00	Jeferson	11-03-2009

A Philco conta com um mix de aproximadamente 70 produtos que compõem as linhas Cuidados Pessoais, Casa, Cozinha, Climatização, Som e Imagem, Linha Branca e também Informática.

Um portfólio completo com produtos de tecnologia, qualidade e design sem igual.

TEM COISAS QUE SÓ A PHILCO FAZ PRA VOCE.
Philco
www.philcoshop.com.br



0800 645 8300



03/09 788-05/00 706852 REV1



TEM COISAS QUE SÓ A PHILCO FAZ PRA VOCE.
Philco

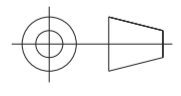

PCA600
Auto Rádio com Tela LCD Touch de 7" retrátil, CD, DVD, TV, MP3, Entrada USB e para Cartão de Memória

Manual de Instruções

PROJ.		DATA		MATERIAL	QUANTIDADE	
DES.	Jeferson	DATA	11-03-2009	TRATAMENTO	TOL. N° ESPECIF.	ESCALA
VERIF.	Ezio	DATA	11-03-2009			SEM ESCALA
APROV.	Thamy	DATA	11-03-2009	PRODUTO	ESTRUTURA	FOLHA
				PCA600 - DV7905	706852	1/1
				TÍTULO	NÚMERO	REV.
				Manual de instruções - User Manual	788-05/00	



Parabéns pela escolha de auto rádio da linha **Philco**.

Para garantir o melhor desempenho do produto, **ler atentamente as recomendações a seguir.**

Devido aos avanços tecnológicos e ao sistema de produção por lotes, poderão existir pequenas divergências entre o aparelho e alguma ilustração ou descrição de funcionamento de algum recurso deste manual. Tal fato, porém, não prejudica o entendimento por parte do usuário.

Seguir corretamente as instruções do Manual para não invalidar a garantia.

ÍNDICE

RECOMENDAÇÕES	01
CONTEÚDO DA EMBALAGEM	10
PRINCIPAIS CARACTERÍSTICAS	11
O APARELHO	12
O CONTROLE REMOTO	15
MONTAGEM E INSTALAÇÃO	18
MODOS DE OPERAÇÃO	22
AJUSTES E CONFIGURAÇÕES	35
PROBLEMAS E SOLUÇÕES	39
DÚVIDAS MAIS FREQUENTES	41
GLOSSÁRIO	43
ESPECIFICAÇÕES TÉCNICAS	45

RECOMENDAÇÕES

A **Philco** garante o bom funcionamento deste aparelho. Porém, é necessário que sua utilização seja adequada para que o usuário desfrute do máximo que o aparelho pode proporcionar sem prejudicar a sua saúde.

Cuidados com o LOCAL DE INSTALAÇÃO, PRECAUÇÕES QUANTO À SEGURANÇA, MANUSEIO E LIMPEZA, CUIDADOS COM O DISCO e MEIO AMBIENTE são descritos a seguir e devem ser obedecidos.

Muitos dos problemas que acometem os produtos eletrônicos tem como causa a desinformação em relação ao produto ou até mesmo uma conexão equivocada por parte do usuário. Deve ser levado em conta que a linha de produtos auto-rádios é um caso a parte devido à uma importante variável, o método e a qualidade empregados na instalação do aparelho. O usuário deverá estar consciente de que falhas e inconsistências na instalação comprometem e muito a performance do aparelho, podendo até mesmo danificá-lo permanentemente. Por isso, é fortemente recomendável que a instalação seja efetuada em locais especializados, afim de se evitar futuros percalços. Para quaisquer problemas relacionados ao produto, consultar o fluxograma da página seguinte antes de submeter o produto à um posto autorizado **Philco**.

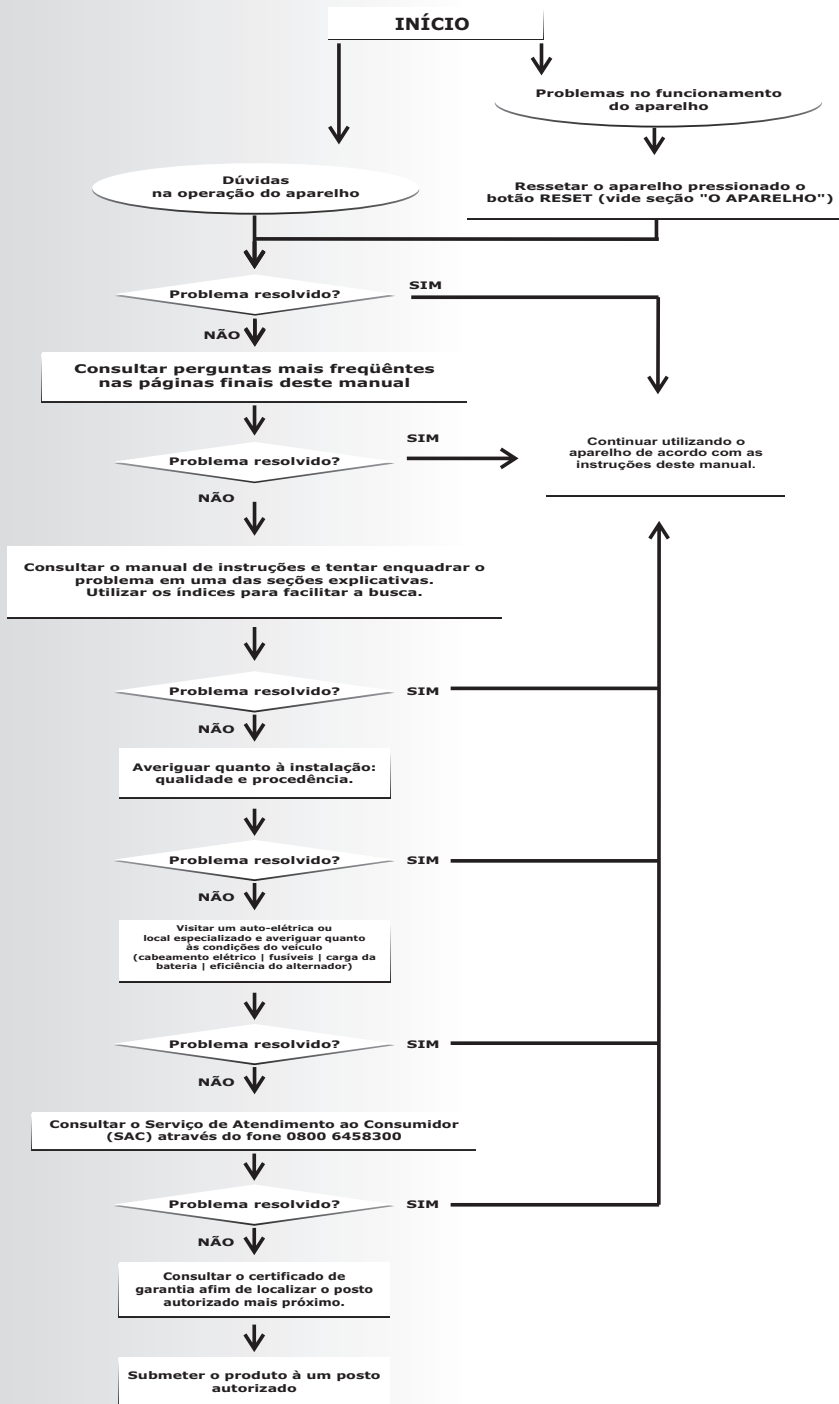

LOCAL DE INSTALAÇÃO

- A ventilação normal do produto não deve ser bloqueada. Os orifícios de ventilação devem ficar sempre desobstruídos. Não envolver o aparelho todo em espuma.
- No ato de estacionar, não deixar o aparelho exposto à luz solar direta ou com vidros abertos que permitam a penetração de poeira, maresia, umidade e respingos.
- Não operar o aparelho quando o interior do carro estiver superaquecido. Poderá haver superaquecimento do aparelho o que poderá acarretar mau funcionamento e travamento dele.

PRECAUÇÕES QUANTO À SEGURANÇA

- Esse tipo de equipamento é de uso doméstico, não profissional, e só deve ser instalado por profissionais experientes na área e em lojas especializadas.
- Uma instalação mal feita por pessoa não capacitada, pode levar a risco de fogo no veículo do usuário, além de lhe causar um grande transtorno. Deve-se dar preferência a lojas conhecidas e conceituadas.
- Jamais desmontar o aparelho. Não tocar o interior do produto nem inserir um objeto metálico. Qualquer uma dessas operações poderá causar choque elétrico ou falhas no aparelho.
- Nunca instalar o equipamento sem utilizar o conjunto de cabos que acompanha o produto, pois ele contém fusível de proteção e sistema de filtro anti-ruído.
- Se possível, o usuário deve acompanhar a instalação do equipamento, observar a disposição e a isolação dos cabos não usados, bem como a qualidade do material utilizado.
- Não usar o auto-rádio se o interior do veículo estiver excessivamente quente. Isto acontece, por exemplo, depois de deixar o carro estacionado ao sol. Circular com o carro algum tempo para refrescar seu interior.
- O estojo protetor destina-se a guardar com segurança o painel frontal.
- O uso de acessórios que não sejam originais do aparelho pode prejudicar o funcionamento do produto, além da perda da garantia.
- Para não perder a garantia e evitar problemas técnicos, o usuário não deve tentar consertar o aparelho em casa. Quando precisar, ele deve levar a uma Assistência Técnica Autorizada Philco.
- Para evitar eventuais transtornos no caso de uma necessidade de manutenção em posto autorizado, é recomendável que o usuário anote o número de série presente na região superior do aparelho.
- Sempre utilizar o aparelho num volume que não comprometa a audição de sons externos ao veículo.
- Cabos fissurados ou danificados e isolamentos rachados são perigosos. Quaisquer umas dessas situações poderão causar choques elétricos ou fogo.
- Proteger a fiação contra danos físicos ou mecânicos.

- Evitar o uso prolongado do aparelho com volume superior a 85 dB. Níveis de ruídos acima deste valor podem ser prejudiciais à audição humana, conforme Lei Federal 11.291/06.
- Assegurar-se de que todos os cabos que passem por lugares estreitos estejam protegidos com fita isolante, para evitar qualquer torção ou degradação da projeção plástica do fio e provocar falsos contactos.
- Se o veículo estiver equipado com um AIRBAG, o usuário deve assegurar-se de não desconectar a bateria do veículo nem fazer conexões sem verificar os fios.
- A utilização de fios de bitola inferior à especificada provoca sobrecarga e superaquecimento do fio, causando problemas sérios ao sistema, desde simples cortes de som até a queima do fio de alimentação, podendo até incendiar o veículo.

NÍVEIS DE DECIBÉIS	EXEMPLOS PARA SIMPLES COMPARAÇÃO
30 dB	Brisa na floresta, biblioteca silenciosa.
40 dB	Geladeira, sala de estar.
50 dB	Trânsito leve, escritório silencioso.
60 dB	Ar condicionado a seis metros de distância, máquina de costura.
70 dB	Aspirador de pó, secador de cabelos.
80 dB	Tráfego médio na cidade, coletor de lixo.
90 dB	Metrô, máquina de cortar grama.
100 dB	Serra elétrica, furadeira pneumática.
120 dB	Concerto de <i>Rock</i> em frente às caixas acústicas, trovão.
140 dB	Espingarda de caça, avião a jato.

RESOLUÇÃO Nº 190, DE 16 DE FEVEREIRO DE 2006

• Art. 1º Fica proibido a instalação em veículo automotor de equipamento capaz de gerar imagens para fins de entretenimento, salvo se:

I Instalado na parte dianteira, possuir mecanismo automático que o torne inoperante ou o comute para função de informação de auxílio à orientação do condutor, independente da vontade do condutor e/ou dos passageiros, quando o veículo estiver em movimento.

II Instalado de forma que somente os passageiros ocupantes dos bancos traseiros possam visualizar as imagens.

Parágrafo único. Entende-se como informação de auxílio à orientação do condutor, a indicação do trajeto a ser seguido mostrado por meio de símbolos e/ou áudio.

• Art. 2º Fica proibido a instalação em veículo automotor de equipamento capaz de gerar imagens de mapas destinados à orientação do condutor, salvo se:

I Estiver dotado de mecanismo automático que comute a imagem de mapas para símbolos e/ou áudio que indique a direção, independente da vontade do condutor, quando o veículo estiver em movimento.

II Instalado exclusivamente como sistema de auxílio a manobras.

- Art. 3º Considera-se instalação, qualquer operação que resulte em conexão do equipamento com outro, com acessório, parte ou sistema do veículo, em caráter definitivo ou provisório.
- Art. 4º O descumprimento do disposto nesta Resolução constitui-se em infração de trânsito prevista no art. 230, inciso XII do CTB.
- Art. 5º Fica revogada a Resolução 153, de 17 de dezembro de 2003.
- Art. 6º Esta Resolução entra em vigor na data de sua publicação.

IMPORTANTE:

Esse equipamento atende as regulamentações exigidas pelo CONTRAN, é dotado de sistema de proteção que torna inoperante a exibição de imagens com o veículo em movimento. O uso inadequado acarreta em MULTAS de trânsito e risco de acidente.

SEJA CONSCIENTE!

Alterar o sistema de proteção para usufruir do aparelho com o automóvel em movimento, além de invalidar a garantia, põe em risco de morte todos os passageiros do automóvel em questão e também os outros.

Abaixo está a simbologia relacionada à segurança utilizada no aparelho.



O sinal em forma de raio é destinado a alertar o usuário para a presença de tensões perigosas no interior do aparelho. Tocar componentes internos poderá resultar em choque elétrico para as pessoas.



O ponto-de-exclamação é destinado a alertar o usuário para a existência de instruções importantes de uso.



Para reduzir o risco de choque elétrico ou incêndio, não abrir o gabinete do aparelho.



Este símbolo indica que o aparelho pertence a uma categoria de produtos *laser* de primeira classe. O raio *laser* poderá causar queimaduras por radiação se tocar diretamente o corpo humano.

MANUSEIO E LIMPEZA

- O material utilizado para a embalagem e a proteção do aparelho e dos acessórios é reciclável. Ex.: Caixas de papelão, plásticos, isopores, etc. O usuário deve verificar, portanto, o que é desnecessário e dar um destino correto ao material que se destina ao fim de vida.
- Observar a legislação local quanto ao destino adequado dos materiais que serão descartados. As pilhas e as baterias não devem ser jogadas no lixo comum.
- Não limpar o gabinete do aparelho com detergentes nem solventes fortes, pois esses podem danificar o acabamento da superfície do aparelho.
- Não deixar o aparelho ligado sem ninguém por perto.
- Se o PCA sofrer algum choque ou movimento brusco durante a leitura de um disco, poderá apresentar ruído. Isso não é defeito.

- O aparelho em modo Stand-by consome uma quantidade mínima de energia necessária para responder ao comando do controle remoto.
- Dependendo do modelo de console do veículo, a tela do aparelho, quando aberta, permanecerá em frente aos orifícios de ventilação existentes no painel do automóvel. Recomenda-se não ligar o ar quente do veículo quando a situação acima acontecer. Recolher a tela do aparelho antes de ligar o ar quente.
- Não inserir nenhum objeto dentro do compartimento do disco. Isso pode causar danos ao mecanismo.
- A nota fiscal e o certificado de garantia são documentos importantes e devem ser guardados para efeito de garantia.

CUIDADOS COM O TELA LCD (SENSÍVEL AO TOQUE)

A tela LCD consiste de um líquido polarizador da luz, eletricamente controlado, que se encontra comprimido dentro de celas entre duas lâminas transparentes polarizadoras. Os eixos polarizadores das duas lâminas estão alinhados perpendicularmente entre si. Cada cela é provida de contatos eléctricos que permitem que um campo eléctrico possa ser aplicado ao líquido no interior.

A tela LCD do modelo contido neste manual é do tipo *TOUCH SCREEN* ou seja, tela sensível ao toque, dispensando assim a necessidade de outro periférico de entrada de dados. A tela *TOUCH SCREEN* possui uma película táctil que pode ser ativada com a pressão de um dedo ou de uma caneta de feltro (sem tinta). Funciona também como filtro para as radiações do monitor e elimina a electricidade estática.

IMPORTANTE

- Não causar impacto a tela LCD.
- Não pressionar o painel com força excessiva.
- Proteger a tela contra a luz solar enquanto a mesma não estiver em uso.
- Não passe as unhas ou outros objetos sobre a tela. Os riscos resultantes ou marcas irão escurecer as imagens.
- Recomenda-se não ligar o ar quente do veículo nos casos em que a tela obstruir a saída de ar interna no painel do automóvel. A utilização de ar quente pode causar mau funcionamento e danificar a tela permanentemente
- Mantenha a antena do celular distante do display para evitar a distorção do vídeo pela apresentação de pontos, faixas coloridas, etc.
- Nunca forçar o ajuste da tela LCD com as mãos, isso poderá danificá-la.
- Pequenos pontos pretos ou brancos (pontos claros) podem ser visualizados na tela de LCD. Isso ocorre devido às características da tela de LCD e não indicam um problema com o display.

CUIDADOS COM O DISCO

Os discos CD são construídos para suportar uma certa quantidade de poeira, sujeira e riscos, porém, devem ser tratados com o mesmo cuidado utilizado com os discos analógicos convencionais (vinil).

Sempre proteger o disco contra arranhões, sujeira, poeira, etc. Recomendamos que durante os períodos em que não sejam usados, os discos permaneçam guardados em suas caixas originais. Se um disco for tratado com cuidado, a única manutenção necessária para manter uma excelente reprodução de som será limpá-lo com um pano, como indicado abaixo nas ilustrações.

IMPORTANTE

- Não armazenar discos em locais com alta temperatura ou alta umidade. Os discos podem entortar e não serão executados corretamente. Além disso, os discos com umidade condensada sobre eles podem não ser executados. Limpar qualquer umidade dos discos com um pano macio e seco. Certificar-se de que esses discos estejam totalmente secos antes de usá-los.
- Alguns deles podem não ser reproduzidos pelo aparelho dependendo da qualidade da gravação, condições físicas do disco ou características do dispositivo de gravação. Além disso, o disco NÃO será reproduzido caso não tenha sido devidamente finalizado.
- Não utilizar CD que tenham formatos irregulares ou diferentes do padrão.

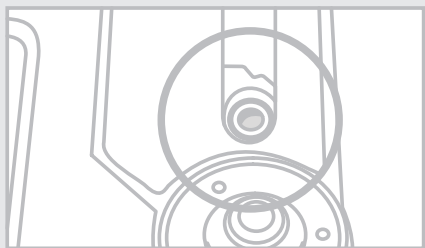

- Jamais tocar no leitor óptico (figura ao lado), pois poderá causar mau funcionamento e é uma peça de reposição de alto custo.
- Trepidações podem interromper a leitura do disco.
- Informações de texto podem não ser corretamente exibidas no display dependendo do software utilizado (iTUNE / Media player) para edição.
- Não utilizar "Dual Discs". Estes frequentemente são danificados (riscados) durante o carregamento e a ejeção do aparelho. Discos com riscos profundos podem emperrar dentro do aparelho além de causar problemas ao leitor (informações sobre DualDisc, consultar glossário).
- Não colar nenhum selo ou etiqueta em qualquer um dos lados (no lado com etiqueta ou no lado da gravação) de um disco.
- Não utilizar discos com formato irregular (por exemplo, com forma de coração ou octogonais), o que poderia resultar em mau funcionamento do aparelho.



Abaixo estão algumas dicas de como manusear corretamente um disco.

Para manusear o disco, utilizar apenas uma das duas maneiras ilustradas (não tocar o lado espelhado).



Para limpar um disco, usar apenas um pano macio.



Nunca usar benzina nem tiner, porque estes produtos danificarão o disco.

O disco sempre deve ser limpo em linha reta, a partir do centro em direção à extremidade. Nunca limpá-lo com movimentos circulares.



Jamais colocar um disco sobre outros equipamentos nem próximo a fontes de calor. Evitar algum local onde o disco fique exposto à luz solar direta por longos períodos.

MEIO AMBIENTE

Embalagem

Um terço do consumo de papel destina-se a embalagens. E alguns têm um período de uso inferior a 30 segundos. Contribuir para a redução do consumo dos recursos naturais.

O material utilizado para a embalagem e proteção do aparelho e acessórios é reciclável. Ex.: Caixas de papelão, plásticos, isopores, etc. podem e devem ser reciclados sempre que possível.

Pilhas

Todos os tipos de pilhas devem receber atenção especial. Uma só pilha contamina o solo durante 50 anos.

As pilhas incorporam metais pesados tóxicos. Portanto, observar a legislação local quanto ao destino adequado dos materiais que serão descartados. Pilhas e baterias nunca devem ser jogadas junto ao lixo comum.

Produto

O simples fato de ter adquirido este modelo já demonstra certa responsabilidade ecológica, pois sabe-se que eletroeletrônicos recentes e de qualidade gastam menos energia.

Este produto é constituído de várias partes que podem ser reaproveitadas (recicladas) por empresas especializadas. Logo, ao descartá-lo, manter mesma consciência ecológica inicial e não destiná-lo ao lixo comum. Informar sobre os locais para o correto fim de vida.



A consciência ecológica deve depender de cada um, porém, é um ato que afeta a todos.

CONTEÚDO DA EMBALAGEM

Acompanham o produto os seguintes acessórios:



Manual de Instruções

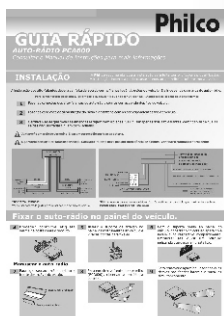

Guia Rápido



Certificado de garantia

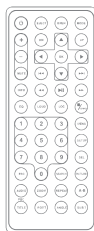

Controle Remoto + Bateria



Cabo Áudio e Vídeo



Cabo P3/RCA

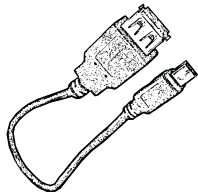

Cabo MINI USB / USB



Conjunto de Instalação

Para saber sobre o prazo de garantia dos acessórios e do aparelho, consultar o termo de garantia que acompanha o produto.

IMPORTANTE

- Manual de Instruções é um guia de referência que deve ser consultado sempre que houver dúvidas quanto à instalação, operação e manuseio do aparelho. Nunca realizar operações duvidosas, caso seja mal utilizado, podem ocorrer danos permanentes no aparelho.

- O Guia Rápido é uma boa alternativa ao uso do Manual de Instruções. Ele exhibe as informações de forma concisa e é totalmente ilustrado, proporcionando um fácil entendimento.

- O Certificado de Garantia possui o tempo de garantia do aparelho e a localização dos postos autorizados mais próximos. Guardar para eventuais problemas com o aparelho.

- O controle remoto é exclusivo para uso das funções digitais, como as operações básicas do aparelho. Controle de volume, funções de reprodução de discos *DVDs*, entre outros.

- A bateria é a fonte de energia para o controle remoto do aparelho. Instalar, utilizar e descartar de acordo com a legislação vigente na respectiva cidade.

- O cabo de áudio (vermelho e branco) e vídeo (amarelo) permite conectar o aparelho a um monitor ou amplificador.

- O cabo P3/RCA permite a conexão de um aparelho externo ao PCA através da entrada auxiliar.

- O Cabo Extensor MINI USB/USB permite conectar dispositivos USB com conector USB padrão.

- Conjunto de instalação (chicote + suporte metálico), permite qualidade na instalação, facilita o manuseio. Proporciona engate rápido com mais segurança.

PRINCIPAIS CARACTERÍSTICAS

- Tela LCD Touch de 7" retrátil.
- Tela motorizada com 6 diferentes ângulos de visão.
- Frente totalmente destacável com estojo para transporte.
- Reproduz: DVD | DVD-R/RW | DVD+R/RW | CD | CD-R/RW | VCD | MP3 | JPEG.
- Função ID3.
- Sintonia digital e memória programável em banda AM/FM e TV nas bandas VHF e UHF.
- Amplificador MOSFET 4 canais.
- Função REPEAT | RANDOM | LOUDNESS | MUTE.
- Entrada para sinal de vídeo.
- Entrada AV frontal.
- Entrada mini USB frontal (1.0/2.0) e para cartão de memória MMC/SD.
- 2 saídas de vídeo Composto (PAL-M / NTSC).
- 2 pares de saída RCA estéreo pré-amplificada.
- 1 saída pré-amplificada para Subwoofer.

O APARELHO

É essencial conhecer profundamente o aparelho ANTES do uso inicial para o correto manuseio dele. Nesta sessão o usuário irá encontrar a localização dos botões de operação, das conexões possíveis e necessárias e também as principais informações contidas no *display*.

VISTA FRONTAL

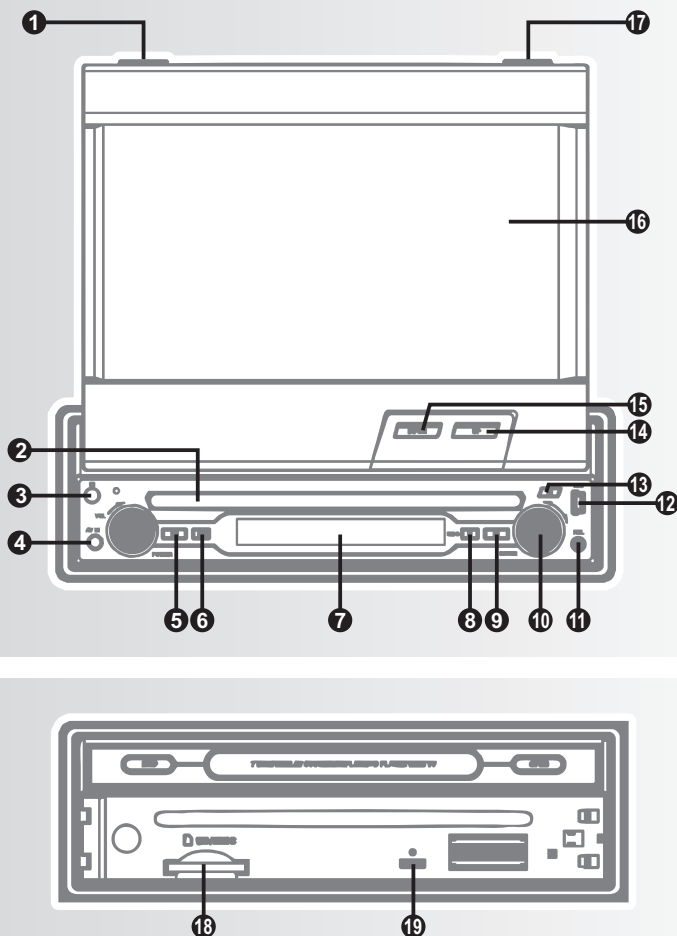

1 | DISP - Exibe na tela as informações decorrentes do disco

2 | COMPARTIMENTO DO DISCO.

3 | SENSOR DO CONTROLE REMOTO

4 | AV IN - Entra auxiliar de áudio de vídeo.

5 | 6 | | << NEXT/PREV >> |

- No modo RÁDIO / TV, pressionar para ajustar a sintonia.
- No modo DISCO / USB / CARTÃO , pressionar para selecionar um capítulo / faixa seguinte ou anterior.

7 | **DISPLAY** - Exibe as informações quando a tela estiver desabilitada.

8 | **MODE** - alterna entre os modos de operação.

9 | **PLAY/PAUSE** - Inicia a reprodução ou para momentaneamente.

10 | **ENTER**

- No modo RÁDIO / TV, girar para alternar entre as estações salvas.
- No modo DISCO / USB / CARTÃO, girar para alternar dentre os capítulos/faixas/arquivos disponíveis.

11 | **REL** - libera a frente do aparelho para a remoção.

12 | **ENTRADA MINI USB.**

13 | **EJECT** - Pressionar para ejetar o disco do compartimento.

14 | 15 | **UP/DOWN** - Pressionar para alternar entre os ângulos disponíveis da tela.

16 | **Tela de LCD 7" Touch Screen**

17 | **OPEN** - Abre e fecha a tela LCD.

18 | **Entrada para cartão de memória SD/MMC.**

19 | **RESET** - Reinicia o circuito do aparelho e restaura as configurações de fábrica.

VISTA TRASEIRA

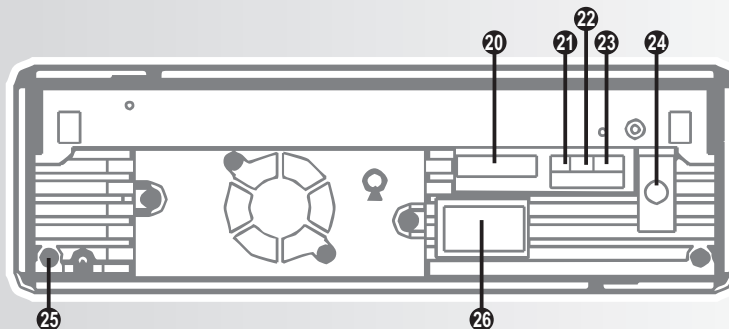

20 | **SAÍDAS DE ÁUDIO RCA**

- Conector verde** - saída para subwoofer
- Conector branco** - saída de áudio lado esquerdo
- Conector vermelho** - saída de áudio lado direito

21 | **ACIONADOR DE OPERAÇÃO DA TELA LCD (VERDE)** – fio responsável pelo sistema de proteção do aparelho com o carro em movimento. Desbloqueia o sistema ao ser polarizado com "0" (zero) volts (terra).

22 | SÁIDAS DE VÍDEO - saída de vídeo para conexão de monitor adicional.

23 | CONECTOR DE ENTRADA PARA SINAL DE CÂMERA - entrada para conexão de câmera de visão traseira, habilitada quando engatada a marcha ré do veículo

24 | ENTRADA PARA ANTENA DE TV - entrada para conexão de antena receptora de sinais VHF/UHF.

25 | ENTRADA PARA ANTENA DE RÁDIO - entrada para conexão de antena receptora de sinais AM/FM.

26 | CONECTOR PRINCIPAL – plugue do tipo “macho” para instalação da unidade com o chicote incluso.

O CONTROLE REMOTO

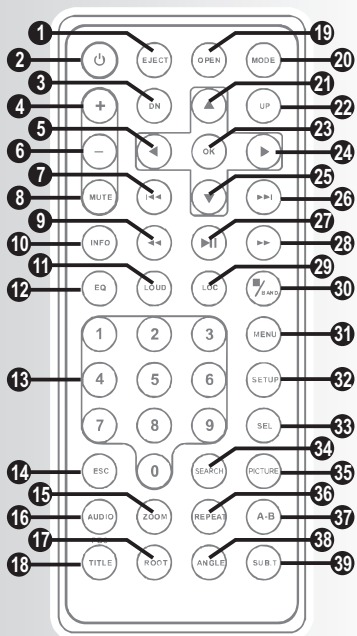

1 | EJECT - Pressionar para ejetar o disco do compartimento.

2 | POWER - pressionar este botão para ligar ou desligar o aparelho.

3 | 22 | DN/UP - Alterna os diferentes ângulos de visão.

4 | 6 | Ajusta o volume do aparelho

5 | 24 | 21 | 25 | teclas de navegação p/ cima, baixo, esquerda, direita.

7 | 26 | << PREV / PREV >> | - alterna entre as faixas do disco e/ou é usado para efetuar a busca de estações de Rádio e TV.

8 | MUTE - corta momentaneamente o audio do aparelho.

9 | 28 | << REV / FWD >> - alterna para um ponto específico da faixa do disco e/ou é usado para efetuar a busca de estações de Rádio e TV.

10 | INFO - Exibe as informações na tela LCD.

11 | LOUD - liga/desliga função de reforço de graves do amplificador.

12 | EQ - pressionar este botão para selecionar diferentes tipos equalizações pré definidas.

13 | TECLAS NUMÉRICAS - botões de acesso rápido a uma determinada faixa do disco ou acesso direto a estação/canal memorizado na respectiva posição.

14 | ESC - pressionar para sair ou limpar.

15 | ZOOM - pressionar para aumentar ou reduzir o tamanho da imagem ou vídeo exibido mostrado na tela LCD.

16 | ÁUDIO - alterna entre os canais de áudio, para o modo DVD, alterna entre os áudios disponíveis no disco.

17 | ROOT - retorna ao menu do disco.

18 | TITLE - pressionar para selecionar diferentes títulos em um mesmo disco.

19 | OPEN - pressionar para abrir ou fechar a tela LCD.

20 | MODE - alterna entre os modos de operação.

23 | OK - botão de confirmação.

27 | PLAY/PAUSE - inicia / para a reprodução do disco.

29 | LOC - no modo FM, essa tecla ajusta o receptor para sintonia de estações locais / distantes (DX).

30 | STOP/BAND - no modo DISCO/USB/CARTÃO para a reprodução, alterna entre as bandas AM e FM.

31 | MENU - acessa o menu de operação do aparelho.

32 | SETUP - acessa o setup do aparelho.

33 | SEL - efetua ajustes nas configurações de áudio.

34 | SEARCH - busca um ponto de leitura específico na reprodução.

35 | PICTURE - acessa as configurações de vídeo.

36 | REPEAT - alterna entre os diferentes modos de repetição.

37 | A-B - liga/desliga o modo de repetição de intervalo do ponto "A" ao "B".

38 | ANGLE - alterna entre os ângulos de gravação disponíveis no disco.

39 | SUB-T - alterna entre os idiomas de legenda disponíveis no disco.

Bateria

1º Passo - Antes de usar o controle remoto, o usuário deverá remover a proteção isolante. Esta proteção foi instalada para isolar a bateria e evitar que se descarregue antes do uso.

Para substituir a bateria do controle remoto proceder da seguinte forma.

2º Passo - Remover a tampa do compartimento da bateria do controle remoto pressionando a trava com o polegar e puxando-o para fora.

3º Passo - Inserir bateria Cr2025 3V, assegurando-se de que a polaridade das mesmas corresponda às marcas dentro do compartimento ((+) para cima).

4º Passo - Recolocar a tampa no lugar, empurrar o suporte cuidadosamente até ficar bem travado na posição original.

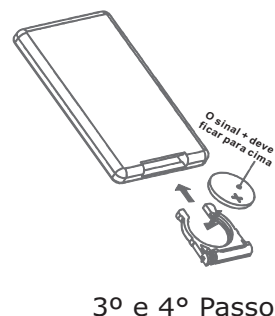
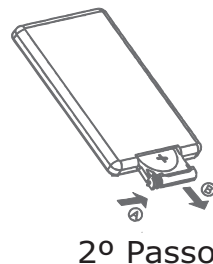
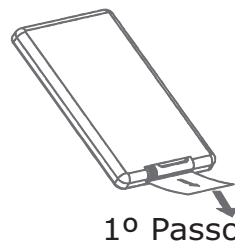

IMPORTANTE

- As quedas podem danificar permanentemente o controle remoto.
- Se o controle remoto apresentar falhas de funcionamento ou funcionar apenas a curtas distâncias, provavelmente a bateria esteja sem carga. Deve-se então trocar por bateria nova.
- Manter a bateria fora do alcance das crianças. Em caso de ingestão, consultar um médico imediatamente.

RECOMENDAÇÕES

- Inserir uma bateria no compartimento de bateria do controle remoto. O controle remoto atua sobre um sensor na unidade do PCA. Ele tem um alcance de 5 metros, e deve ser utilizado dentro de uma abertura de 30° (em qualquer direção) em relação ao sensor do controle remoto presente no painel frontal do PCA.
- Retirar a bateria do controle remoto, se o usuário não for utilizá-lo por um longo período de tempo.
- Cautela ao manusear o controle remoto. A queda deste acessório no assoalho do veículo poderá ter como consequência o pisoteamento ou até mesmo o seu emperramento junto aos pedais de direção.
- Manter a pilha fora do alcance de crianças. Em caso de ingestão, deve-se consultar um médico imediatamente.
- Não deixar objetos entre o sensor do PCA e o controle remoto. Isso poderá causar mau funcionamento do controle pois interromperá o sinal enviado ao aparelho.
- Ao utilizar o controle remoto, não pressionar as teclas utilizando força em demasia. Isto poderá comprometer o funcionamento deste acessório em um curto período de tempo.
- No que diz respeito à objetos metálicos, a utilização é restrita. Não manusear ou armazenar a bateria utilizando este tipo de material.

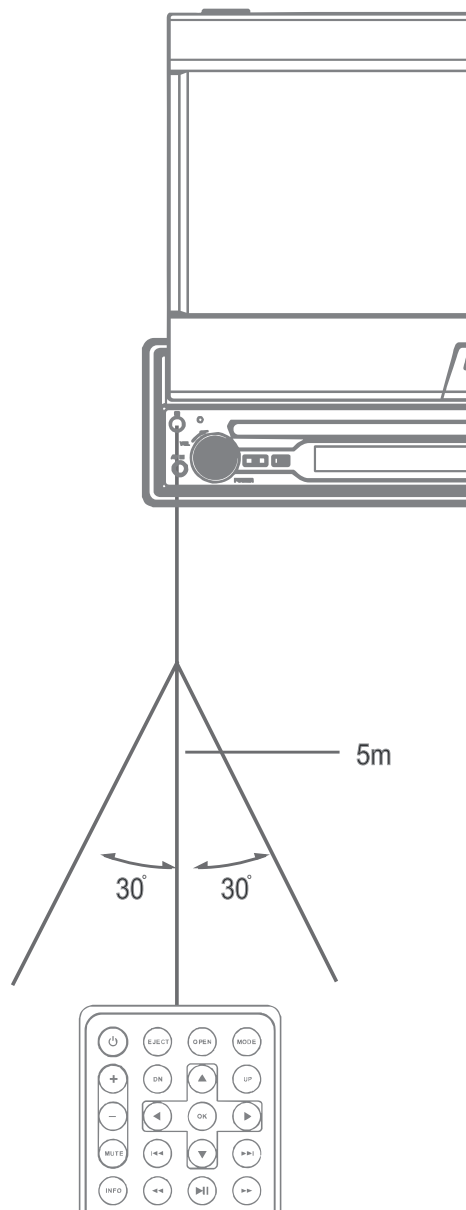

MONTAGEM E INSTALAÇÃO

Para que se possa extrair o máximo de qualidade tanto no áudio quanto no vídeo é necessário preparar o aparelho adequadamente, efetuando todas as conexões de forma segura e tendo em mente que as conexões poderão ser feitas dependendo da disponibilidade das entradas e saídas no aparelho e em equipamentos secundários, tais como amplificadores.

Nesta seção, o usuário irá se familiarizar com as conexões disponíveis neste PCA. Seguir as instruções abaixo.

- 1–Retirar o aparelho e os acessórios da caixa cuidadosamente.
- 2–Ler atentamente o manual de instruções antes de ligar o aparelho no automóvel.
- 3–Ligar o aparelho no automóvel efetuando as conexões conforme instruções a seguir.

IMPORTANTE!

•Antes de iniciar a instalação do aparelho, desconectar o pólo positivo da bateria para evitar que curtos-circuitos acidentais possam danificar o aparelho ou queimar algum fusível. Somente em casos que o automóvel contém airbag manter a bateria conectada.

Para evitar percalços futuros, é recomendável que a instalação do aparelho seja feita em locais especializados e de boa reputação. Conexões equivocadas podem causar distorção no áudio e até mesmo danos permanentes ao aparelho.

Instalação básica

- O fio amarelo é a alimentação principal da unidade (+12V)
- O fio vermelho ACC pode ser conectado no terminal da chave do carro, fazendo com que o aparelho só ligue com o carro ligado. Se desejar que o aparelho ligue também com o carro desligado, ligar o fio ACC juntamente com o amarelo no terminal positivo da bateria (+12 V).
- O fio preto (terra) deve ser ligado no pólo negativo da bateria.
- Os fios em pares (verde, roxo, cinza e branco) são as saídas amplificadas do aparelho. Utilizar um alto-falante de 4 ohms por canal e respeitar a polaridade (negativa/positiva) para evitar a queima da saída amplificada do aparelho por aquecimento e/ou distorção.

Recursos adicionais

- O fio azul só é usado no caso para acionar uma antena elétrica. Com o aparelho ligado, esse terminal fica polarizado com +12V.
- O fio azul com branco é usado no caso para acionar um amplificador. Com o aparelho ligado, esse terminal fica polarizado com +12V.
- O fio verde singular é responsável pelo sistema de proteção da unidade. As imagens na tela só serão exibidas quanto esse terminal estiver aterrado.
- O fio branco singular é responsável pelo acionamento da entrada de vídeo. Quando esse terminal for polarizado com +12V, (engate da marcha ré) o aparelho irá exibir na tela o sinal captado pela entrada de vídeo traseira.
- O par de cabos vermelho e branco com conector do tipo RCA é uma saída de áudio do tipo pré-amplificada. A faixa de resposta é de 20Hz à 20KHz e é usada para conexão de amplificadores de potência.
- O cabo verde com conector do tipo RCA também é uma saída de áudio do tipo pré-amplificada, porém limita-se à sons graves. Sua faixa de resposta é limitada de 20Hz à 150Hz para conexão de amplificadores dedicados à SUBWOOFERS.

- O par de cabos amarelos com conector do tipo RCA destina-se a prover sinais de vídeo reproduzidos pela unidade para outros equipamentos capazes de gerá-los, como telas de LCD ou monitores de vídeo.
- O fio laranja singular é responsável por aumentar o brilho do display LCD quando polarizado com (+12 V).

IMPORTANTE:

- Essa unidade de áudio exige sistema de alimentação dedicado com capacidade para 10A.
- Jamais pontear a alimentação de outros equipamentos. Usar-se de conexão direta com a bateria do automóvel.
- Caso o automóvel em questão já possua preparação para som de fábrica, consulte o manual do proprietário antes de realizar a instalação.
- Isolar a extremidade dos fios não utilizados para prevenir curto-circuito e até mesmo incêndio. Evitar usar emendas nos fios de instalação. Optar por conectores originais do veículo para evitar mau contato e risco de curto-circuito
- Bateria com carga deficitária ou mesmo um alternador ineficiente podem causar mau funcionamento do aparelho. Antes da instalação, recomenda-se verificar esse itens.

Diagrama de Instalação Elétrica

As ilustrações abaixo demonstram a localização dos recursos de instalação disponíveis para essa unidade.

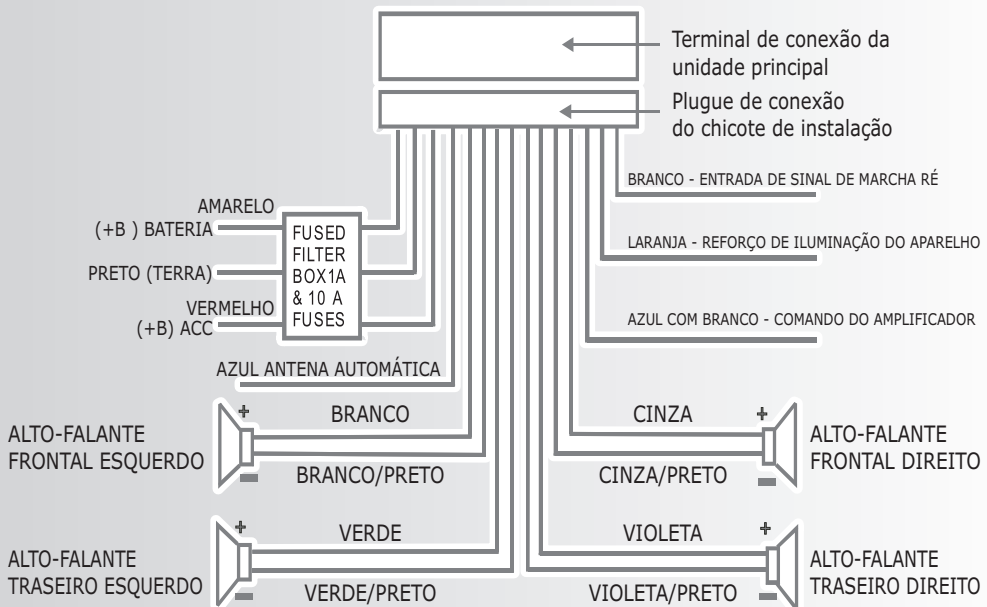

Sistema de proteção contra movimento

O fio singular de cor verde é responsável por comandar o sistema de proteção para uso do equipamento com o automóvel em movimento. O mesmo deve ser conectado junto ao terminal do freio de mão do veículo de modo a inibir o sistema quando o mesmo estiver acionado (puxado), efetuando a conexão com o terra (ilustração abaixo)



Diagrama de instalação Mecânica

Este é um modo de instalação antifurto. A unidade principal se encaixa em uma estrutura metálica de montagem. Ligar os fios, a unidade de alimentação (bateria), alto-falantes e antena, segundo as instruções da página anterior. Em seguida instalar a estrutura metálica de montagem como ilustrado no diagrama abaixo.

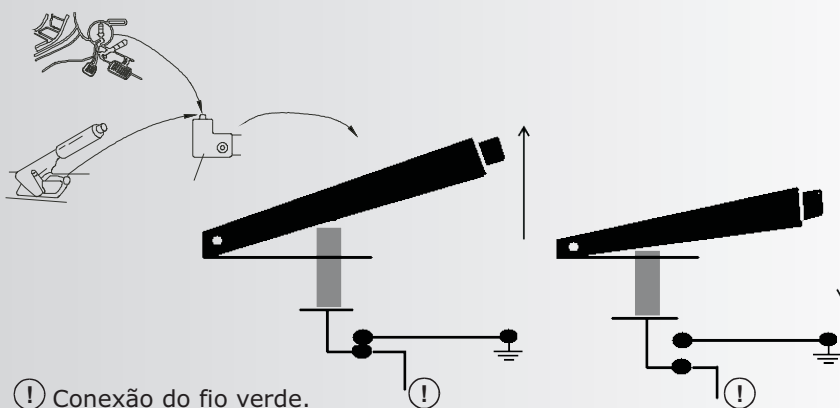
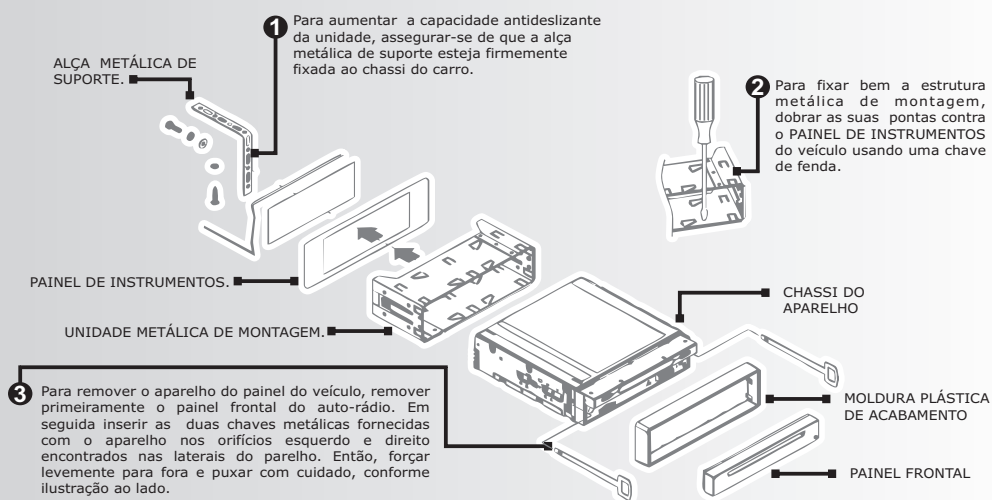

IMPORTANTE

- 4 Antes de montar e utilizar o leitor de CDs, remover a estrutura metálica de montagem como ilustrado pelas setas.

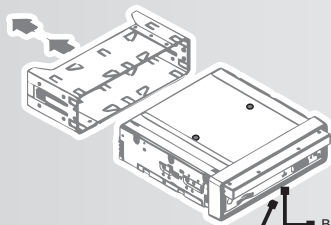

- 6 Empurrar o botão *RESET* com um objeto pontiagudo para restaurar um programa corrompido.

BOTÃO RESET

- 5 Para fixar a frente removível, inserir primeiramente seu lado esquerdo do chassi do leitor de CDs. Em seguida, empurrar o lado direito da frente removível contra o chassi até se ouvir um *clique*.

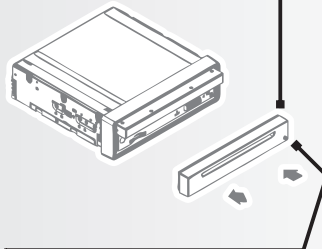

- 7 Para remover o painel frontal do chassi do aparelho, pressionar o botão *REL* para soltá-lo do chassi. Em seguida puxá-lo um pouco para cima para soltá-lo totalmente do aparelho.

IMPORTANTE

- Utilizar o botão *RESET* para restaurar os ajustes de fábrica do produto, ou caso o aparelho apresente algum problema gerado por energia estática, como travamento das operações ou desligar sozinho.
- Conexões equivocadas por parte do usuário poderão danificar permanentemente o PCA.
- Atentar para os casos em que a tela LCD obstrui a saída de ar interna no painel do automóvel. A utilização de ar quente pode causar mau funcionamento e danificar a tela permanentemente.

MODOS DE OPERAÇÃO

Este aparelho possui vários modos de operação. As operações mostradas a seguir permitirão que o usuário interaja com o aparelho através da tela LCD (*touch screen*).

O usuário poderá operar cada função mostrada a seguir também pelo controle remoto, para isso basta verificar a função de cada botão na seção CONTROLE REMOTO mostrada neste manual.

TELA PRINCIPAL (ACESSO AOS MODOS DE OPERAÇÃO).

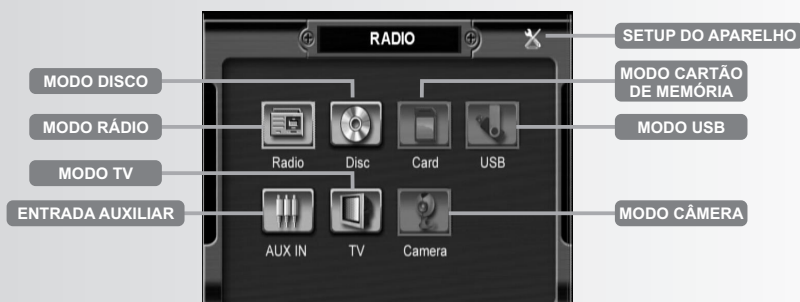

IMPORTANTE

- Devido ao sistema de proteção contra movimento, o único modo de operação exibido com o veículo em movimento é o MODO RÁDIO, para os demais modos o veículo deve permanecer parado e com o freio de mão puxado.

- Para retornar ao tela principal após acessar um modo de operação, seguir os passos abaixo.

- 1-Pressionar suavemente a tela LCD.
- 2-O ícone  aparecerá no canto superior esquerdo.
- 3-Pressiona-lo para retornar a tela principal.

ENTRADA AUXILIAR

Esta é uma entrada que comporta tanto vídeo quanto áudio estéreo. Tal recurso permite que o aparelho seja capaz de receber e processar apropriadamente tais sinais gerados por dispositivos externos, em outras palavras, ao conectar a saída de vídeo e áudio estéreo de algum aparelho externo, tal como um DVD player portátil utilizando um cabo apropriado, o som será reproduzido nos alto-falantes do automóvel e a imagem exibida no display LCD do aparelho.

- 1.Ligar o aparelho pressionando o botão **POWER** no controle remoto ou no painel frontal.
- 2.Pressionar o Botão  para habilitar o modo de operação.
- 3.Conectar o outro aparelho à entrada AUX do PCA com o cabo apropriado.

4. Ligar o outro aparelho. A execução começará. Neste momento será possível ouvir o som produzido pelo aparelho conectado ao PCA.

5. Para mudança de Faixa, é necessário pressionar o botão correspondente no outro aparelho.

6. Manter o volume do outro aparelho no máximo e controlar o volume através do PCA, manter o volume num som agradável.

IMPORTANTE

• A reprodução de som e vídeo, somente é possível se o aparelho conectado ao PCA possibilita a reprodução do mesmo.

MODO RÁDIO

Esta aparelho permite sintonizar estações de rádio AM, FM estéreo.

A tela mostrada abaixo permite que o usuário opere o modo **RÁDIO** do aparelho através da tela LCD (*touch screen*).

Para acessar a opção RÁDIO basta pressionar o Botão  na tela principal.

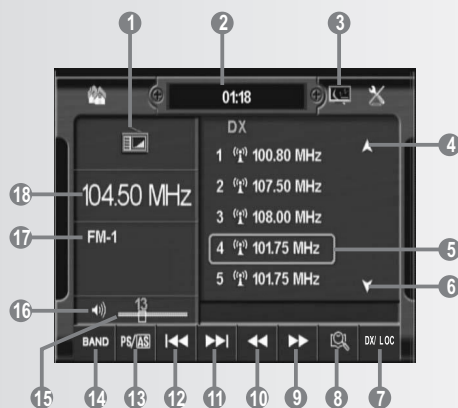

1 | Indica que o aparelho opera no modo rádio.

2 | Indicador da hora atual.

3 | Desliga momentaneamente a tela LCD (pressionar suavemente em qualquer ponto para retornar a exibição).

4 | 6 | Barra de rolagem vertical.

5 | Estações predefinidas.

- Pressionar para acessar a estação nela memorizada.

- Manter pressionado para memorizar uma nova estação.

7 | **DX/LOC** - Alterna entre os modos de recepção À DISTÂNCIA e LOCAL.

8 | Pressionar para fazer uma varredura até a próxima estação.

- A estação localizada começará a piscar por cerca de 5 segundos, dando tempo do usuário armazenar na memória do aparelho.
- Caso não seja pressionado nenhum número da memória o aparelho voltará a buscar pela próxima estação seguindo o mesmo processo.

9 | 10 | << **REV / FWD** >> - Pressionar para ajustar a sintonia manualmente.

11 | 12 | |<< **NEXT/PREV** >>| - Avançar para a próxima estação memorizada com um sinal mais forte.

13 | **PS/AS** - Introdução e Busca Automática de estações de rádio.

- Pressionar uma vez para fazer uma introdução de todas as rádios memorizadas com cerca de 10 segundos de duração cada.
- Manter pressionado para fazer a **BUSCA AUTOMÁTICA** por estações de rádio. Após o término o aparelho iniciará a introdução das estações memorizadas.

14 | **BAND** - alterna entre as bandas AM e FM.

15 | Indicador de nível de volume.

16 | Indica quando o áudio está ligado ou desligado.

•Ao manter pressionado, surgirá uma tela para ajuste das funções **FADDER**, **BALANCE** e **EQUALIZAÇÃO**.

17 | Indica a banda da estação em execução.

18 | Indica a frequência da estação em execução

IMPORTANTE

•O circuito demodulador AM / FM destes aparelhos está ajustado para ser utilizado no Brasil. A utilização do aparelho em outras áreas poderá resultar numa recepção pobre.

MODO DISCO

Esta seção se destina a detalhar os passos a serem seguidos para reprodução de discos do tipo CD e DVD. Para que o leitor se familiarize com tal tecnologia, apresentam-se previamente alguns pontos e detalhes relevantes a tal operação.

Tipos de discos

Existem atualmente no mercado dois diferentes tipos de disco, cuja principal diferença é a capacidade de armazenamento. Tal fato leva fabricantes e gravadoras a destinarem diferentes empregabilidades para esses discos. Entre eles, os mais comuns são:

1) CD (Compact Disc): Com capacidade de 700MB, esse tipo de disco revolucionou o mercado de leitores de dados. Ele foi introduzido rapidamente em aparelhos de áudio e computadores, trazendo maior comodidade perante o uso de fitas do tipo K7, discos de vinil e leitores de disquete para computadores. Os CD's podem ser adquiridos em diversas formas de gravação; eles contêm os mais variados tipos de arquivos em que os mais comuns são:

- CD-DA: CD's musicais do tipo comuns, geralmente com 20 músicas.

- CD-ROM: Programas, *softwares* ou jogos para computadores.]

- CD-R: CD's que são vendidos "vazios" cujo consumidor têm a liberdade de gravar (1 só vez) arquivos de seu interesse.

- CD-RW: Disco similar ao CD-R, mas que pode ser gravado mais vezes (permite apagar o que foi gravado).
- VCD: Trata-se de um CD gravado com arquivos de vídeo. Esse recurso permite que um o usuário possa ter maior interatividade com o conteúdo do disco através do recurso PBC (*playback control*). Discos no formato VCD gravados com recurso PBC, possuem um menu de reprodução similar ao encontrado nos discos de filmes em DVD.
- SVCD: Disco similar ao VCD cuja diferença está na codificação empregada para a gravação dos vídeos.

2) DVD (Digital Video Disc): Disco similar a um CD, porém com capacidade de armazenamento muito superior. Discos DVD com dupla camada (*dual layer*) chegam a permitir gravações de até 8,5GB contra 4,7GB de discos com uma única camada. Eles podem ser encontrados facilmente como:

- DVD: Largamente empregado pelas indústrias cinematográficas para a gravação e a comercialização de filmes e documentários.
- DVD-ROM: Programas, *softwares* ou jogos para computador.
- DVD-R ou DVD+R: Discos DVD do tipo "virgem" cujo consumidor tem a liberdade de gravar (1 só vez) arquivos de seu interesse.
- DVD-RW ou DVD+RW: Disco similar ao DVD-R/+R, mas que pode ser gravado mais vezes (permite apagar o que foi gravado).

Diferença entre DVD+R/RW e DVD-R/RW

DVD+R e DVD-R possuem a mesma função e a mesma capacidade. A diferença entre tais discos é o desempenho: os discos DVD+R/RW são lidos mais rapidamente do que os discos DVD-R/RW. Essa diferença só é percebida durante o processo de gravação de arquivos de dados, quando for utilizado como uma mídia de *backup*. Para fins de reprodução de filmes, essa diferença não pode ser percebida.

Códigos de Regiões

Em razão de uma data de lançamento de um filme variar de país para país; para evitar que o público compre um filme antes que ele seja exibido no cinema do seu país; como medida de proteção desse mercado, os editores de DVDs dividiram o mundo em seis zonas. Desse modo, por exemplo, um DVD editado na zona 1 não pode ser lido por um leitor de DVDs da zona 2. O globo está disposto de acordo com a divisão ao lado.

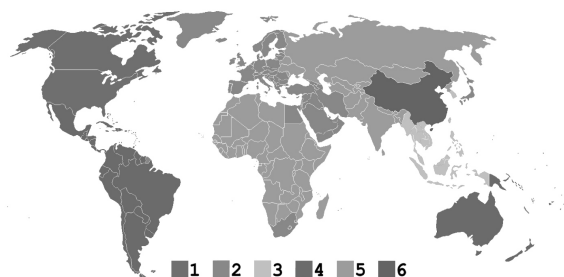

Esse aparelho é multi-zona, ou seja, pode efetuar a leitura de discos de qualquer região.

DISCO DVD

A tela mostrada abaixo permite que o usuário opere o modo **DISCO/DVD** do aparelho através da tela LCD (*touch screen*).

Inserir um disco de DVD.

Caso o modo DISCO não inicie automaticamente pressionar o Botão  na tela principal.

Para acessar os comandos quando um disco de DVD estiver sendo executado, pressionar suavemente o centro da tela LCD. Os comandos abaixo serão exibidos.

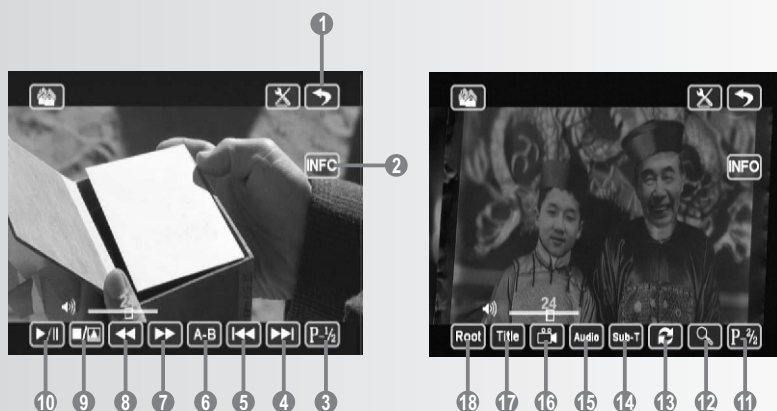

1 | Pressionar para sair do painel de controle.

2 | Pressionar para exibir as informações do disco.

3 | **11** | Alterna entre os painéis de controles.

4 | **5** | **PREV >> | / | << NEXT** - pressionar para avançar ou retroceder um capítulo.

6 | **A-B** - liga/desliga o modo de repetição de intervalo do ponto "A" ao "B".

7 | **8** | **FWD >> / << REV** - alterna para um ponto específico do disco.

9 | **STOP/EJECT** - pressionar para parar a reprodução ou manter pressionado para ejetar o disco.

10 | **PLAY/PAUSE** - pressionar para iniciar ou parar momentaneamente a reprodução.

12 | **ZOOM** - Pressionar para ajustar em até seis níveis.

13 | **REPEAT** - Pressionar para ativar os diferentes tipos de repetição.

- Pressionar uma vez para repetir o capítulo.
- Pressionar duas vezes para repetir o título.
- Pressionar três vezes para repetir tudo.
- Pressionar quatro vezes para desligar.

14 | **SUB-T** - alterna entre os idiomas de legenda disponíveis no disco.

15 | **AUDIO** - alterna entre os áudios disponíveis no disco.

16 | ANGULO - alterna entre os ângulos de gravação disponíveis no disco.

17 | TITLE - pressionar para selecionar diferentes títulos em um mesmo disco.

18 | ROOT - retorna ao menu do disco.

IMPORTANTE

•Algumas funções do aparelho podem não funcionar, pois dependem da gravação do disco. Isso quer dizer que o disco deve conter as funções para que estas sejam executadas. Exemplo: *Angle, Subtitle, Audio, etc.*

•Pode acontecer uma pequena pausa durante a reprodução do DVD. Isso acontece quando o aparelho passa a ler a segunda camada do disco. Não há defeito.

•Para DVD-R/RW, DVD+R/RW, VCD e SVCD, a capacidade de reprodução dependerá das condições de gravação, do formato e da mídia utilizada.

DISCO VCD

As tela mostrada abaixo permite que o usuário opere o modo **DISCO/VCD** do aparelho através da tela LCD (*touch screen*).

Inserir um disco VCD.

Caso o modo DISCO não inicie automaticamente pressionar o Botão  na tela principal.

Para acessar os comando quando um disco de VCD estiver sendo executado, pressionar suavemente o centro da tela LCD. Os comandos abaixo serão exibidos.



1 | Possuem as mesmas funções do modo DVD.

2 | AUDIO - alterna entre os canais de áudio.

3 | PBC - Habilita e desabilita o menu do disco.

- Quando habilitado o modo PBC é habilitado, o disco iniciará o menu raiz.
- Para selecionar uma opção, pressionar suavemente a tela para que apareça o teclado numérico.
- Pressionar sobre o numero desejado e em seguida  para confirmar.

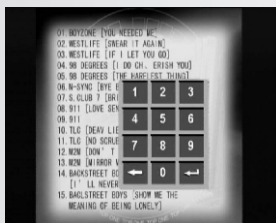

4 | REPEAT - Pressionar para ativar e desativar o modo de repetição.

REPRODUÇÃO DE ARQUIVOS DE FOTO / ÁUDIO / VÍDEO

As tela mostrada abaixo permite que o usuário opere o modo **CD-DA/MP3/JPEG** do aparelho através da tela LCD (*touch screen*).

Inserir um disco CD-DA/MP3/JPEG.

Caso o modo DISCO não inicie automaticamente pressionar o Botão  na tela principal.

A tela abaixo será exibida.

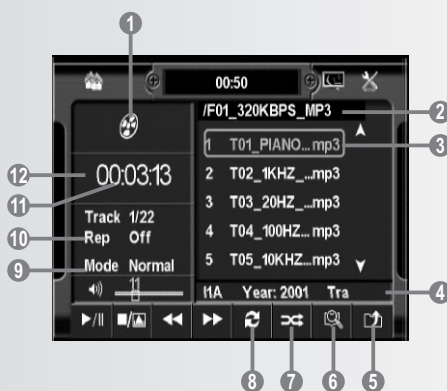

1 | Indica qual modo de operação (DISCO/USB/CARTÃO DE MEMÓRIA).

2 | Indica o diretório onde se encontra os arquivos.

3 | Lista de diretórios.

- Arquivo em destaque é o que está em execução.

4 | ID3 - Mostra as informações do arquivo em execução.

5 | Retorna ao menu raiz.

6 | Habilita a função introdutória (executa 10 segundos de cada música).

7 | Aleatório (RANDOM) - Liga e desliga a função RANDOM (execução em ordem aleatória).

8 | REPEAT - Pressionar para ativar os diferentes tipos de repetição.

- Modo CD-DA (repetir musica / repetir tudo)
- Modo MP3/JPEG (repetir arquivo/ repetir pasta / repetir tudo)

9 | Indicador do modo de reprodução corrente.

10 | Indicador da função REPEAT.

11 | Indicador de tempo corrente.

12 | Pressionar para acessar o teclado numérico.

- Utilizar para acessar uma faixa específica.
- Utilizar conforme informações contidas no modo VCD.

IMPORTANTE

- O nome do arquivo será exibido com no máximo 16 caracteres, incluindo espaços e pontos.
- Caso haja arquivos em outros formatos não compatíveis, esses não serão exibidos.
- O número total de arquivos e pastas gravados no disco deve ser inferior a 999.
- Alguns discos podem ser incompatíveis devido a diferentes formatos de gravação ou ao estado do disco.
- Os consumidores devem estar cientes de que é necessária uma autorização para se fazer o *download* de arquivos *MP3* a partir da *internet*. A **Philco** não tem o direito de distribuir esta autorização.

REPRODUÇÃO DE ARQUIVOS JPEG

Durante a reprodução de arquivos de imagem em formato *JPEG*, estarão disponíveis alguns recursos de visualização, para acessar pressionar suavemente a tela LCD. Os comandos abaixo serão exibidos.



- 1 | Pressionar para sair do painel de controle.
- 2 | Indicador do arquivo atual e quantidade de arquivos.
- 3 | Pressionar para girar imagem em 90° no sentido horário.
- 4 | **ZOOM** - Pressionar para ajustar em até seis níveis.
- 5 | **STOP/EJECT** - pressionar para parar a reprodução ou manter pressionado para ejetar o disco.
- 6 | **PLAY/PAUSE** - pressionar para iniciar ou parar momentaneamente a reprodução.

IMPORTANTE

- Dependendo do tamanho e número de arquivos *JPEG*, pode demorar algum tempo para o leitor de *DVD/CD* ler o conteúdo do disco. Se não visualizar instruções na tela após vários minutos, alguns dos arquivos podem ser demasiado grandes — reduzir a resolução dos arquivos *JPEG* para menos 2760 x 2048 *pixels* e utilizar outro disco.
- Esse aparelho poderá exibir imagens em formato *JPEG* (extensão *.JPG*) no padrão de cores *RGB*. Arquivos no padrão *CMYK* não serão suportados.

]

MODO *USB* e *CARTÃO DE MEMÓRIA*

É notável que alguns dispositivos *USB* (*IPOD* / *USB HUB* / *CÂMERAS*) ao serem conectados em uma dada porta *USB*, simplesmente não são reconhecidos inviabilizando a sua utilização. Isso porque existem classes de dispositivos *USB* englobando cada qual uma categoria de dispositivos de acordo com sua aplicabilidade (vídeo, armazenamento, áudio, impressão, wireless, etc). A porta *USB* de um computador, por exemplo, é capaz de trabalhar com essas diversas classes, no entanto, dispositivos dedicados tal qual um *AUTO RÁDIO* não. O modelo contido neste manual aceita apenas dispositivos *MSC* (*Mass Storage Class*), ou seja, dispositivos genuinamente com um único intuito. Armazenar dados. Como exemplo tem-se pen-drives, mp3 players, etc. Para maiores informações sobre dispositivos *USB*, vide seção "*CONSIDERAÇÕES SOBRE DISPOSITIVOS USB*".

IMPORTANTE

A **PHILCO** não se responsabiliza por eventuais perdas de dados contidos em dispositivos *USB* e Cartão de memória, mesmo se estiverem sendo utilizados com modelos contidos neste manual.

Este modelo é dotado de entrada *USB* e *CARTÃO DE MEMÓRIA* que permite a reprodução de arquivos de *FOTO* / *ÁUDIO* / *VÍDEO*.

Poderão ser reproduzidos todos os formatos compatíveis com o aparelho, conforme anunciado na seção anterior.

A utilização desse recurso é bastante prática, principalmente pela comodidade que se tem gerir o conteúdo do dispositivo *USB* através de um computador, como adicionar, apagar ou renomear arquivos. Seguir a seqüência para o uso:

1–Conectar a unidade *USB/SD* diretamente na entrada *USB/SD*. Cabos extensores também podem ser usados na entrada *USB*, porém certificar-se de que esteja em boas condições de uso.



2–Caso o dispositivo não inicie automaticamente, segui os passos abaixo.

2.1–Pressionar suavemente a tela LCD.

2.2–O ícone  aparecerá no canto superior esquerdo.

2.3–O aparelho retornará a tela principal de acesso aos modos de operação.

2.4–Pressionar  para acessar o USB ou  para cartão de memória.

3–Uma interface (navegador) contendo os arquivos compatíveis para reprodução bem como os diretórios criados surgirão na tela do televisor. Para executá-los, seguir as mesmas instruções da seção anterior.

Considerações sobre os dispositivos USB

Devido ao grande número de dispositivos USB encontrados no mercado, e principalmente ao avanço da

tecnologia empregada, alguns dispositivos podem não ser reconhecidos por esse aparelho. Esse fato deve-se à incompatibilidade do driver de suporte. Abaixo existem algumas considerações importantes sobre tal recurso.

- Não há uma relação direta de compatibilidade relacionada a capacidade de armazenamento do dispositivo, e sim a tecnologia nele empregada. Para reduzir a probabilidade de incompatibilidade, procure usar marcas conhecidas no mercado.

- A leitura de alguns arquivos contidos em determinados dispositivos USB podem ser mais lentos que outros. Isso é decorrente de alguns fatores como:

- dispositivo USB com grande quantidade de arquivos;
- arquivos dispostos em muitas pastas e estas contendo subpastas;
- arquivos excessivamente grandes (> 1 MB);
- existência de arquivos não suportados pelo aparelho fazendo com que o mesmo fique tentando reproduzi-los.

- Alguns arquivos visualizados a partir do DVD Player podem ter seus nomes diferentes de quando visualizados a partir do computador . Isso ocorre porque o nome do arquivo visualizado através do DVD Player é cortado a partir do oitavo carácter . Essa é uma característica do sistema FAT16 usado pelo Aparelho, que permite a exibição de apenas 10 caracteres.

- Quando algum dispositivo não suportado pelo aparelho for conectado, o sistema ficará instável, podendo inclusive ocorrer o travamento da unidade. Exemplo, tentar usar uma câmera digital como WEBCAM a partir do DVD Player. Neste caso, retirar o cabo da alimentação da tomada e aguardar alguns segundos antes de voltar a ligá-lo. Não tentar conectar o dispositivo novamente.

•Unidades de armazenamento que usam discos rígidos não são suportados, tais como iPods, HDD USB, etc. Utilizar dispositivos de armazenamento com memória flash.

•Alguns arquivos de músicas, fotos ou vídeos podem não ser reproduzidos a partir da entrada USB. Isso não é defeito. É decorrente das várias extensões existentes no ramo digital atualmente, o que torna inviável a compatibilidade do aparelho com todos os arquivos digitais. Da mesma forma, a resolução das fotos ou a taxa de bits da codificação podem ser muito altas tornando a sua reprodução impossível para aparelhos com essas características.

•Conforme mencionado anteriormente, existem diversas classes de dispositivos USB, cada qual valendo-se de um protocolo de comunicação apropriado que permite, por exemplo, que uma impressora USB, um HUB USB e um pen drive possam ser bem distinguidos por um computador.

O modelo contido neste manual suporta apenas dispositivos USB da classe MSC (Mass Storage Class), ou seja, dispositivos de armazenamento de memória em massa do tipo FLASH, tais como pen drives, mp3 players e outros.

•Os players de música portáteis podem não ser compatíveis com o produto. Isso acontece porque é necessário um software para o reconhecimento da unidade. Este aparelho não detém esse tipo de software. Conectar apenas dispositivos de armazenamento em massa.

IMPORTANTE.

•Sempre que o usuário for comutar entre USB e Disco, é necessário primeiramente pressionar a tecla STOP. Isso acontece porque os dois sistemas não podem ser reproduzidos simultaneamente. É uma limitação da memória do reproduutor de DVD.

•Os arquivos gravados na memória flash devem estar no formato FAT16 ou FAT32. Arquivos gravados em NTFS não são suportados.

•Este produto não pode ser conectado a computadores pessoais via dispositivo USB.

•Arquivos protegidos contra cópias não poderão ser reproduzidos.

•Antes de remover o dispositivo USB, desligar o aparelho reproduutor .

DICA

Para mudar de capítulo/faixa/foto através da tela LCD de forma rápida e prática, pressionar nas laterais conforme figura abaixo.

| << PREV
pressionar neste
ponto para retroceder



NEXT >> |
pressionar neste
ponto para avançar

MODO TV

Este aparelho permite sintonizar canais de TV em bandas VHF e UHF, sendo necessária a instalação de uma antena amplificada para usufruir de tal recurso.

Antena para este sistema não inclusa, podendo ser adquirida através do site www.philcoshop.com.br ou em lojas de materiais eletrônicos.

Pressionar o botão  na tela principal.

A tela abaixo será exibida.

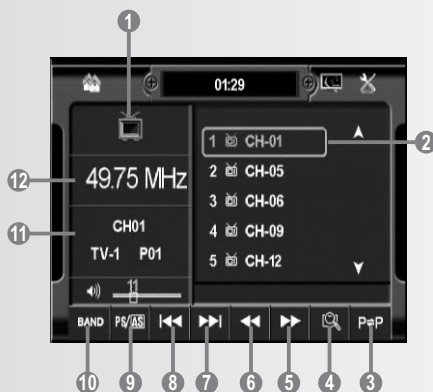

1 | Indica que o aparelho opera no modo TV.

2 | Emissoras predefinidas.

- Pressionar para acessar a emissora nela memorizada.
- Manter pressionado para memorizar uma nova emissora.

3 | Pressionar para alternar entre a emissora atual e anterior.

4 | Pressionar para fazer uma varredura até a próxima emissora.

- A emissora localizada começará a piscar por cerca de 5 segundos, dando tempo do usuário armazenar na memória do aparelho.
- Caso não seja pressionado nenhum número da memória o aparelho voltará a buscar pela próxima emissora seguindo o mesmo processo.

5 | 6 | << **REV / FWD** >> - Pressionar para ajustar a sintonia manualmente.

7 | 8 | |<< **NEXT/PREV** >>| - Avançar para a próxima emissora memorizada com um sinal mais forte.

9 | **PS/AS** - Introdução e Busca Automática de emissoras de TV.

- Pressionar uma vez para fazer uma introdução de todas as rádios memorizadas com cerca de 10 segundos de duração cada.
- Manter pressionado para fazer a **BUSCA AUTOMÁTICA** por emissoras de TV. Após o término o aparelho iniciará a introdução das estações memorizadas.

10 | BAND - alterna entre as bandas de TV.

11 | Exibe informações sobre o canal como (banda de tv e número em que foi armazenado).

12 | Exibe a frequência do canal em execução.

IMPORTANTE

•A **PHILCO** não se responsabiliza, de forma alguma, pela qualidade de recepção do sinal de TV, qualidade da imagem, cor ou sua não recepção. A recepção do sinal de TV está sujeito às condições climáticas, de sistemas e de localidades em que o produto estiver sendo utilizado pelo consumidor.

AJUSTES E CONFIGURAÇÕES

A próxima seção tem o intuito familiarizar o usuário com todas as páginas de configurações disponíveis no *Setup* do aparelho. O *Setup* permite que as configurações relacionadas ao áudio e vídeo do aparelho sejam alteradas conforme a necessidade do usuário.

As informações do SETUP variam de acordo com o modo de operação corrente no aparelho. Por exemplo, se o usuário estiver no modo DISCO e pressionar o botão SETUP, as opções disponíveis estarão relacionadas ao modo DISCO e assim sucessivamente com os outros modos USB / CARTÃO / ETC.

Seguir as instruções abaixo:

- 1-Pressionar  para acessar o SETUP do aparelho.
- 2-A tela abaixo será exibida.



- 2-Pressionar  para sair do SETUP e retornar a tela anterior.

ASP



●BASS - FREQ - (BASS Cent Freq)

Permite ao usuário ajustar a frequência dos sons graves.

Opção de valores disponíveis: 60Hz / 80Hz / 100Hz / 200Hz

●BASS - CURVA - (BASS Q Value)

Permite ao usuário ajustar o ganho dos sons graves.

Opção de valores disponíveis: 1.0 / 1.25 / 1.5 / 2.0

●BASS - GANHO - (BASS DC Gain)

Permite que o usuário ligue ou desligue o ganho dos sons graves.

●MID - FREQ - (MID Cent Freq)

Permite ao usuário ajustar a frequência dos sons médios.

Opção de valores disponíveis: 500Hz / 1KHz / 1.5KHz / 2.5 KHz

●MID - GANHO - (*MID Q Value*)

Permite ao usuário ajustar o ganho dos sons médios.

Opção de valores disponíveis: 0.5 / 0.75 / 1.0 / 1.25

●TRE - FREQ - (*TREB Cent Freq*)

Permite ao usuário ajustar a frequência dos sons agudos.

Opção de valores disponíveis: 10KHz / 12.5KHz / 15KHz / 17.5KHz

●LOUD - FREQ - (*LOUD Cent Freq*)

Permite ao usuário ajustar a frequência LOUD (reforço dos sons graves)

Opção de valores disponíveis: 400Hz / 800Hz / 2400Hz

●VOL. AO LIGAR - (*POWER on Vol*)

-Ultimo Volume - É utilizado para manter o ultimo nível de volume utilizado quando o aparelho for religado.

-Volume Fixo - É utilizado para manter um volume fixo sempre que o aparelho for religado.

●VOLUME FIXO - (*Fixed Vol*)

Permite escolher o valor para a opção anterior (Volume Fixo), lembrando que deverá ser num intervalo entre 10 e 30.

●NÍVEL RELATIVO - (*Relative Level*)

Permite ajustar o nível relativo de volume.

-RÁDIO - Permite ajustar o nível relativo de volume do MODO RÁDIO.

-DISCO - Permite ajustar o nível relativo de volume para os modos DISCO/USB/CARTÃO DE MEMÓRIA.

-ENTRADA AUX - Permite ajustar o nível relativo de volume para as entradas auxiliares.

VÍDEO



●PROTEÇÃO DE TELA - (*Screen Saver*)

Caso a função for selecionada na opção *Lig.* e o aparelho for ligado sem atividade por vários minutos, uma imagem móvel aparecerá na tela. Se dentro de 20 minutos o aparelho continuar sem atividade, ele entrará em modo *STAND-BY*. Pressionar a tecla **POWER** do controle remoto para reativar o aparelho.

●FORMATO TELA - (*Aspect Ratio*)

Existem no mercado dois formatos de telas. Os mais convencionais são no formato 4:3. Estes têm uma tela num formato quase quadrado. Já os 16:9, ou *widescreen*, têm a tela retangular, assemelhando-se a uma tela de cinema. Tais telas são os mais adequados para a visualização dos filmes gravados em *DVD's*.

O aparelho contido neste manual possibilita escolher os modos 4:3 Original e 16:9.

4:3 - Este modo possibilita visualizar um filme (em uma tela 4:3), gravado no formato 16:9, em sua totalidade, sem perdas de partes das imagens. Porém, as tarjas negras, inferior e superior, aparecerão no televisor.

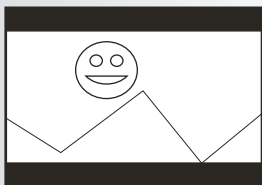

16:9 - Neste modo, a tela ficará totalmente preenchida e a imagem não será afetada.

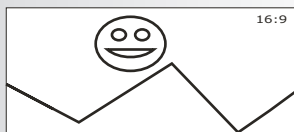

●CÂMERA EXTERNA - (Camera Image)

Permite alterar a forma de exibição da imagem capturada pela câmera traseira em normal ou espelho.

GERAL



●RELÓGIO - (System time)

Permite que o usuário ajuste a hora. Pressionar para habilitar o teclado virtual e insira os valores.

●FORMATO HORA - (Time Format)

Permite que o usuário escolha entre o formato de 12h ou 24h.

●IDIOMA OSD - (OSD Language)

Permite escolher dentre os idiomas disponíveis para a exibição do *SETUP* do aparelho, além das informações referentes aos capítulos e títulos de um filme, etc.

●Beep

Habilita e desabilita o sinal sonoro para quando a tela é pressionada.

●ABRIR TELA - (TFT Auto Open)

Permite que o usuário defina se a tela abre e fecha automaticamente ou manualmente.

Não - a tela tem que ser aberta manualmente e se fecha automaticamente.

Sim - a abre e fecha automaticamente.

Manual - a tela tem que ser aberta e fechada manualmente

●CALIBRAR TOQUE - (TS Calibrate)

Calibra o touch screen da tela LCD.

Quando pressionado a mensagem TS CALIBRATE aparecerá na tela. Pressionar sobre o sim em seguida sobre os pontos que aparecerão na tela.

●CONFIGURAÇÃO PADRÃO - (Use Default Settings)

Pressionar para voltar as configurações de fábrica.

RADIO



●REGIÃO - (Radio Region)

Selecione o correto sistema de rádio do país em que você se localiza.

IMPORTANTE

Este modo de configuração do SETUP somente aparecerá quando o aparelho estiver no MODO RÁDIO.

DISCO / USB / CARTÃO DE MEMÓRIA



●SENHA - (Set Rating PWD)

Permite que o usuário altere a senha, para isso insira a senha inicial 8888 através do teclado virtual e em seguida a nova senha.

Esta senha é utilizada para o controle de **CENSURA**.

●CENSURA - (Parental Control)

O usuário poderá definir o nível de classificação.

●CARREG. SENHA DE FÁBRICA - (Load Factory Password)

Permite ao usuário voltar para a senha original.

●LEGENDA - (Subtitle)

Selecione o idioma desejado para a legenda.

●ÁUDIO - (Audio)

Selecione o audio desejado.

●MENU DO DISCO - (DVD Menu)

Selecione o idioma do menu.

●DOLBY DRC

Ligar ou desligar Dolby Dynamic Range Compressão

TV



●MODO TV - (Video Output)

Ajusta o tipo de modulação do sinal de vídeo. O usuário poderá selecionar entre NTSC M/N e PAL M.

PROBLEMAS E SOLUÇÕES

APARELHO NÃO LIGA.

A ignição do carro está desligada.

Virar a chave da ignição para ON ou ACC.

Painel frontal não está bem conectada.

Encaixar o painel corretamente.

Fusível queimou.

Substituir o fusível por um outro equivalente de igual valor.

Condições do veículo / instalação não são adequadas.

Visitar auto-elétrica e averiguar quanto às condições do cabeamento elétrico do veículo (isolação), as condições de carga da bateria e a eficiência do alternador.

SEM SOM.

Controle FADDER ou BALANCE está desajustado.

Ajustar o FAD para "F=R" e o BAL em "L=R".

Controle de volume está muito baixo.

Aumentar o volume para um nível agradável.

Temperatura no interior do veículo está muito elevada.

Antes de ligar o rádio, aguardar até que o interior do veículo esteja mais fresco.

O aparelho não foi corretamente conectado.

Verificar as conexões de acordo com o esquema da fiação.

Condições do veículo / instalação não são adequadas.

Visitar auto-elétrica e averiguar quanto às condições do cabeamento elétrico do veículo (isolação), as condições de carga da bateria e a eficiência do alternador.

CDS NÃO PODEM SER INSERIDOS.

Presença de outro CD no compartimento.

Retirar o CD do compartimento de discos.

O aparelho está desligado

Ligar o aparelho antes de inserir o disco

O APARELHO NÃO FUNCIONA CORRETAMENTE (EJECT, LOAD PLAY).

A temperatura no interior do carro está muito alta.

Refrigerar ou esperar que a temperatura do carro volte ao normal.

O CD foi inserido com a etiqueta para baixo.

Retirar e virar o CD. Consultar passo 17 do guia rápido.

AS TECLAS DE OPERAÇÃO NÃO ESTÃO FUNCIONANDO CORRETAMENTE.

Energia estática.

Pressionar o botão RESET e ligar o aparelho novamente.

Painel frontal mal encaixado.

Retirar o painel e encaixar novamente.

Condições do veículo / instalação não são adequadas.

Visitar auto-elétrica e averiguar quanto às condições do cabeamento elétrico do veículo (isolação), as condições de carga da bateria e a eficiência do alternador.

Tela LCD está descalibrada.

Acessar o setup do aparelho conforme mostrado na seção anterior para calibrar a tela.

O LEITOR DE CD ESTÁ PULANDO.

Aparelho instalado com um ângulo superior a 30°.

Ajustar o ângulo de instalação para menos de 30°.

Terreno muito irregular.

Esperar até que a superfície da estrada se regularize antes de tocar um CD.

NÃO HÁ RECEPÇÃO DE RÁDIO.**O cabo da antena não foi conectado.**

Conectar firmemente o conector da antena na respectiva entrada.

Região de penumbra. Baixa potência.

Sintonizar a rádio manualmente.

O APARELHO NÃO RECONHECE O DISCO.**Formato do conteúdo gravado é incompatível.**

Verificar se o seu aparelho reproduz a mídia gravada no CD.

ENTRADA USB NÃO FUNCIONA.**Dispositivo USB desligado.**

Alguns dispositivos do tipo MP3 e MP4 devem estar com pilhas e serem ligados antes de serem conectados.

Memória do player está excessivamente fragmentada.

Formatar a memória do player e gravar os arquivos novamente.

O dispositivo não contém arquivos ou não são compatíveis.

O aparelho só irá reproduzir arquivos compatíveis, para saber mais sobre estes formatos verificar as **ESPECIFICAÇÕES TÉCNICAS** nas páginas seguintes deste manual.

Fonte de entrada selecionada incorretamente.

Pressionar o botão MODE para habilitar a entrada USB como fonte de entrada.

ENTRADA PARA CARTÃO DE MEMÓRIA NÃO FUNCIONA.**O dispositivo não contém arquivos ou não são compatíveis.**

O aparelho só irá reproduzir arquivos em formato MP3.

Fonte de entrada selecionada incorretamente.

Pressionar o botão MODE para habilitar a entrada de cartão de memória como fonte de entrada.

Chave HOLD do cartão está ativada.

Retirar o cartão e destravar a chave HOLD

MÁ QUALIDADE DO SOM**Condições do veículo / instalação não são adequadas.**

Visitar auto-elétrica e averiguar quanto às condições do cabeamento elétrico do veículo (isolação), as condições de carga da bateria e a eficiência do alternador.

ENTRADA AUX NÃO FUNCIONA.**Cabo utilizado não é compatível.**

O cabo (não incluso) deve ser de áudio estéreo e possuir o mesmo conector de um fone de ouvido (tipo P2)

O outro aparelho (MP3/MP4, etc) não está em reprodução.

A entrada auxiliar é de áudio e vídeo, mas MP3 e MP4 tem somente saída de áudio. Substituir MP3/MP4 por dispositivo externo com saída de áudio e vídeo.

SEM IMAGEM OU IMAGEM RUIM NO MODO**Antena mal conectada**

Verifique a conexão da antena

Problema de transmissão

Tente outro canal

Ajuste incorreto

Ajuste as configurações do vídeo

TELA NÃO ABRE OU IMAGEM NÃO APARECE**Abertura da tela no modo manual**

Ao ligar o aparelho a tela precisa ser aberta manualmente, faça isso pressionando OPEN no controle remoto ou no painel frontal do aparelho.

Mudar a abertura da tela para automático.

Acessar o setup do aparelho conforme seção anterior para mudar de manual para automático o sistema de abertura e fechamento da tela LCD.

Sistema proteção contra movimento habilitado.

O aparelho possui um sistema de proteção que desabilita a tela LCD quando o veículo estiver em movimento. Pare o veículo e puxe o freio de mão para que a tela LCD volte a exibir imagens.

PERGUNTAS MAIS FREQUENTES

1–Tenho um pen-drive com fotos, vídeos e músicas, mas consigo visualizar apenas as músicas. O que fazer?

Quando se conecta um dispositivo USB no aparelho Philco, um navegador é exibido na tela no Display. O usuário deve notar que este navegador possui filtros que, quando habilitados, exibirão na tela somente as fotos, os vídeos ou as músicas.

2–No setup do meu PCA Philco, a opção ÁUDIO está em inglês, mas quando coloco alguns discos, o ÁUDIO sai em português. Qual o problema?

As opções ajustadas no setup serão solicitadas ao disco quando o aparelho for ligado. Se o disco não possuir a opção solicitada, o idioma padrão do disco será ligado. Provavelmente o disco que você colocou no aparelho não possui o idioma em inglês.

3–Por que meu auto-rádio demora mais para ler alguns tipos de discos que outros?

R:Os discos no formato CD-DA (CDs comprados nas lojas) são carregados mais rapidamente pelo aparelho. Discos gravados em MP3 demoram mais para serem identificados e iniciarem a reprodução, principalmente se estiverem gravados em CD-RW.

4–Levei meu carro para instalar o som. Ele funciona bem, porém sempre ao andar em calçamentos parece que ficou algo solto lá dentro. Existe alguma coisa que está “batendo”. O que pode ser?

R:Sugerimos voltar à instaladora e relatar o fato. Muito provavelmente o instalador não fez o correto acondicionamento da fiação deixando o chicote solto, o que está ocasionando o barulho.

5–Fui instalar o auto-rádio e descobri que o plugue da antena não encaixa. Por quê?

R:Existem dois tipos de conectores para antenas de automóvel. Caso o plugue do aparelho não esteja coincidindo com o do carro, existe um adaptador (não incluso) vendido em autopeças especializadas.

6 - No meu auto-rádio, o modo USB não reproduz músicas do meu MP3 mesmo estando todas no formato mp3. Porquê?

R:Acontece quando o dispositivo USB em questão não é compatível. Pode-se tentar formatar a memória do dispositivo e carregar as músicas novamente. Se mesmo assim o dispositivo não for reconhecido, trocar por um compatível.

7–Não consigo programar as estações do meu rádio. Por quê?

R:Para este modelo, basta sintonizar as estações, pressionar e segurar um dos botões 1 à 6 por cerca de 2 s até ouvir um BIP.

Para acessar as estações gravadas, basta pressionar e soltar um dos botões 1 a 6 previamente gravados.

8–Meu auto-rádio está acabando com a bateria do carro. Já testei o carro sem o auto-rádio e a bateria não descarrega. Com o auto-rádio ela descarrega. Por quê?

R:O consumo de bateria do auto-rádio, quando desligado, é próximo à de um alarme. Pode haver alguma “fuga” por parte de uma instalação errônea do fio terra. Deve-se levar o carro a um eletricista para avaliar a situação.

9–Por que o dispositivo USB/cartão de memória não é reconhecido?

R:Provavelmente porque o dispositivo/cartão de memória está muito fragmentado. Formatar o dispositivo e carrega-lo com os arquivos compatíveis. Tentar novamente.

10–Por que ao tentar reproduzir disco DVD o aparelho exibe uma mensagem na tela LCD e não aparece a imagem?

R: Esse tipo de equipamento possui sistema de proteção contra movimento. Tal recurso é exigido por lei e torna inoperante a reprodução de vídeos caso o automóvel não esteja parado. Retornar a instaladora e questionar sobre a ligação do fio singular de cor verde conforme instruções de instalação contidas no manual do usuário.

11–Não consigo sintonizar nenhum canal de TV mesmo com a antena de rádio ligada!

R: Para efetuar a sintonia de canais é necessário a instalação de uma antena amplificadora. Antena para este sistema não inclusa, podendo ser adquirida através do site www.philcoshop.com.br ou em lojas de materiais eletrônicos.

GLOSSÁRIO

- **Analógico** – são dados que não foram digitalizados. É o meio de transmissão dos sinais de áudio e vídeo utilizados pela maioria dos *DVDs Players* atuais, como o vídeo composto e as saídas de áudio estéreo.
- **Balanco** – recurso que permite regular a intensidade de som em cada canal estéreo, ou seja, escolher quanto do som sairá no canal esquerdo e quanto sairá no canal direito.
- **Canal** – caminho por onde o sinal sonoro passa. Uma saída estéreo tem dois canais, um esquerdo e um direito.
- **CD-A ou CD-DA** – disco que contém som digitalizado sem compressão. Capacidade de até 700 MB, 80 minutos. Utilizado amplamente pelo mercado fonográfico.
- **CD-R[W]** – disco do tamanho e capacidade de um *CD-DA*, porém pode ser gravado uma vez (*CD-R*) ou várias vezes (*CD-RW*). Pode guardar tipos diversos de arquivos, como *JPEG*, *MP3*, *WMA*, arquivos de texto entre outros. Se existirem músicas gravadas podem ser reproduzidas em qualquer *CD Player*, desde que o aparelho suporte o formato e a mídia. Capacidade de até 700 MB, 80 minutos.
- **Digital** – dados no formato de *bits*, convertidos do analógico para o digital (digitalizados). Arquivos de música no formato *MP3* e de fotos no formato *JPEG* são exemplos de dados digitalizados. Os dados digitais transmitidos são feitos pela saída coaxial e ótica.
- **DVD** – geralmente usado para armazenar dados de áudio e vídeo de alta qualidade no formato *MPEG2*. Somente leitura, 1 ou 2 lados com 1 ou 2 camadas com capacidade de 4.25 GB por camada (133 minutos). Possui proteção de leitura por regiões (Brasil está na região 4). Suporta multilegendas, multiângulos, e áudio digital no formato 2.0 e 5.1 canais.
- **Equalização** – função que altera as amplitudes do sinal nas várias faixas de frequências, ou seja, deixa o som mais grave ou mais agudo. Geralmente vêm pré-programados em gêneros conhecidos, como *Rock*, *Pop*, *Jazz*...
- **Estéreo** – sistema de som que utiliza dois canais, um esquerdo e um direito. Esses canais são independentes e transmitem-nos uma sensação de tridimensionalidade do som. Usado na maioria dos reprodutores de *CDs* e *DVDs* básicos.
- **Grave** – sons de baixa frequência, geralmente compreendia entre 20 Hz a 250 Hz.
- **Agudo** – sons de alta frequência, geralmente compreendia entre 1 kHz a 20 kHz.
- **Loudness** – função que reforça automaticamente os graves e agudos para compensar uma menor sensibilidade do ouvido humano a baixos volumes.
- **LCD** – *Liquid Cristal Display (Display de Cristal Líquido)*. Monitor muito leve e fino, sem partes móveis com alta aplicabilidade nos aparelhos eletroeletrônicos atuais.
- **MP3** – *MPEG Audio layer 3*. Compressão de áudio com perdas onde o princípio é o de retirar do áudio tudo o que o ouvido humano não percebe. Compressão de cerca 10:1. Na média, 1 minuto de música representa 1 MB.
- **Potência RMS** – unidade que mensura a potência real dos alto-falantes quanto à intensidade sonora emitida. Significa, originalmente, Root Mean Square.
- **Ramdom** – recurso que permite reproduzir os arquivos em ordem aleatória, ou seja, fora de ordem.

● **RCA** – *Radio Corporation of America*. Tipo de conector amplamente utilizado para áudio e vídeo. Os cabos *RCA* possuem um plugue em cada extremidade, que consiste em um conector central, envolvido por um anel.

● **Ruído** – sinal indesejado que causa interferência. Pode estar presente na gravação e/ou reprodução de qualquer tipo de arquivo. Exemplos: chiados, estalidos, zumbidos, etc.

● **TV** – (*Tele - distante / visione - visão*). Sistema eletrônico de recepção de imagens e som de forma instantânea.

● **USB** – *Universal Serial Bus*. Possui conexão *Plug&Play* podendo alimentar equipamentos passivos. Pode ter velocidades 1.1 e/ou 2.0 full speed. Utilizado para conectar câmeras digitais, MP3, MP4, teclados de PCs, mouses, impressoras.

● **UHF** – *Ultra High Frequency (Frequência Ultra Alta)*. Sigla utilizada para designar uma faixa do espectro de radiofrequências (300MHz - 3GHz), comum para propagação de sinais de televisão.

● **Video Composto** – formato de transmissão de sinal de vídeo. Utiliza apenas um cabo (conector amarelo) misturando informações de cor e imagem no mesmo sinal. É o mais utilizado atualmente em aparelhos reprodutores de DVD.

ESPECIFICAÇÕES TÉCNICAS

VÍDEO

- TELA - 7" polegadas LCD *Touch Screen*
- Resolução - 234 x 480 pixels
- Formatos de tela - 4:3 | 16:9
- Sistema de cor - PAL-M | NTSC
- Decodificador de vídeo - 54 kHz | 10 bits

AUDIO

Potência máxima de saída: 4 x 25 *W RMS*
Amplificador: *MOSFET* 4 canais independentes
Impedância de saída: mínima de 4 Ω por canal
Faixa de resposta: 20 Hz a 20 KHz (+/- 5 dB)
Nível de saída *RCA* (*CD* volume máximo): 1200 *mV*

LEITOR

- Relação sinal ruído - 50 *dB*
- Comprimento de onda do feixe *laser* - 650 nm (*CD*) | 780 nm (*DVD*)
- Diâmetros de discos compatíveis - 120 mm
- Formatos de mídia reproduzidos - *DVD* | *DVD-R/RW* | *DVD+R/RW* | *CD* | *CD-R/RW* | *VCD* | *SVCD* | *JPEG* | *MP3*

SINTONIA

Faixa de recepção
TV - VHF 2 ao 13 (54-216MHz),
TV - UHF 14 ao 59 (470-746MHz),
FM: 88 *MHz* - 108 *MHz*
AM: 520 *KHz* - 1620 *KHz*
sistema de sintonia: *Digital PLL*
Antena - externa (não inclusa)

ENTRADA FLASH*

USB: 1.1/2.0
Cartão de memória: *MMC/SD*
Classe: *MSC* (*Mass Storage Class*)

GERAL:

Alimentação (*DC*): 11,4 V a 14,4 V
Consumo Máximo: 10 A
Consumo em *Stand-by*: < 0,4 A
Condições de funcionamento: 0°C a 40°C
Dimensões: padrão 1 *DIN*

IMPORTANTE

- A **Philco** reserva-se o direito de proceder, sem aviso prévio, às modificações técnicas que julgar conveniente.
- As figuras apresentadas neste Manual são de caráter ilustrativo; portanto, não necessitam ser totalmente fiéis ao produto.