

Nº	MODIFICAÇÃO	VISTO	REG.	MDEJ.	POR	DATA
0	Edição	-	-	000-00	Jeferson	29-12-2010

DVD | CD | MP3 | USB | MMC/SD

RADIO DISC USB

SD / MMC EXT IN NEXT

MD BD CLK 1 PAU 2 INT 4 RDM 5 FL- 6 FL+ SEL

www.philco.com.br

Philco
TEM COISAS QUE SÓ A PHILCO FAZ PRA VOCÊ.

MANUAL DE INSTRUÇÃO

PCA530
Auto Rádio com Tela LCD, CD, DVD, MP3, Entrada USB e para Cartão de Memória

ANTICHOQUE MP3 Entrada USB e para Cartão de Memória

Philco ATENDIMENTO AO CONSUMIDOR
0800 645 8300
www.philco.com.br/FaleConosco.aspx

12/10 926-00/05 709983 REV.0

PROJ.		DATA		MATERIAL	QUANTIDADE	
DES.	Jeferson	DATA	29-12-2010	TRATAMENTO	TOL. Ñ ESPECIF.	ESCALA
VERIF.	Ederson	DATA	29-12-2010	PRODUTO	ESTRUTURA	FOLHA
APROV.	Thamy	DATA	29-12-2010	PCA530	709983	1/1
Philco				TÍTULO	NÚMERO	REV.
				Folheto de Instrução - User Manual	926-00/05	0

Parabéns pela escolha de auto rádio da linha **Philco**.

Para garantir o melhor desempenho do produto, **ler atentamente as recomendações a seguir.**

Devido aos avanços tecnológicos e ao sistema de produção por lotes, poderão existir pequenas divergências entre o aparelho e alguma ilustração ou descrição de funcionamento de algum recurso deste manual. Tal fato, porém, não prejudica o entendimento por parte do usuário.

Seguir corretamente as instruções do Manual para não invalidar a garantia.

ÍNDICE

RECOMENDAÇÕES

03

CONTEÚDO DA EMBALAGEM

10

PRINCIPAIS CARACTERÍSTICAS

11

O APARELHO

12

O CONTROLE REMOTO

15

MONTAGEM E INSTALAÇÃO

19

MODOS DE OPERAÇÃO

24

AJUSTES E CONFIGURAÇÕES

40

PROBLEMAS E SOLUÇÕES

46

PERGUNTAS MAIS FREQUENTES

48

GLOSSÁRIO

50

ESPECIFICAÇÕES TÉCNICAS

52

RECOMENDAÇÕES

A **Philco** garante o bom funcionamento deste aparelho. Porém, é necessário que sua utilização seja adequada para que o usuário desfrute do máximo que o aparelho pode proporcionar sem prejudicar a sua saúde.

Cuidados com o LOCAL DE INSTALAÇÃO, PRECAUÇÕES QUANTO À SEGURANÇA, MANUSEIO E LIMPEZA, CUIDADOS COM O DISCO e MEIO AMBIENTE são descritos a seguir e devem ser obedecidos.

INSTRUÇÕES AO USUÁRIO

Muitos dos “problemas” que acometem os produtos eletrônicos têm como causa, não somente a desinformação em relação ao aparelho, mas uma conexão equivocada por parte do usuário. Existe uma grande probabilidade de o usuário resolver eventuais contratempos de operação ou funcionamento insatisfatório do aparelho apenas consultando o Manual de Instruções. Antes de submeter seu aparelho a um posto de *Assistência Técnica Autorizada Philco*, ele deve acompanhar atentamente o fluxograma a seguir.

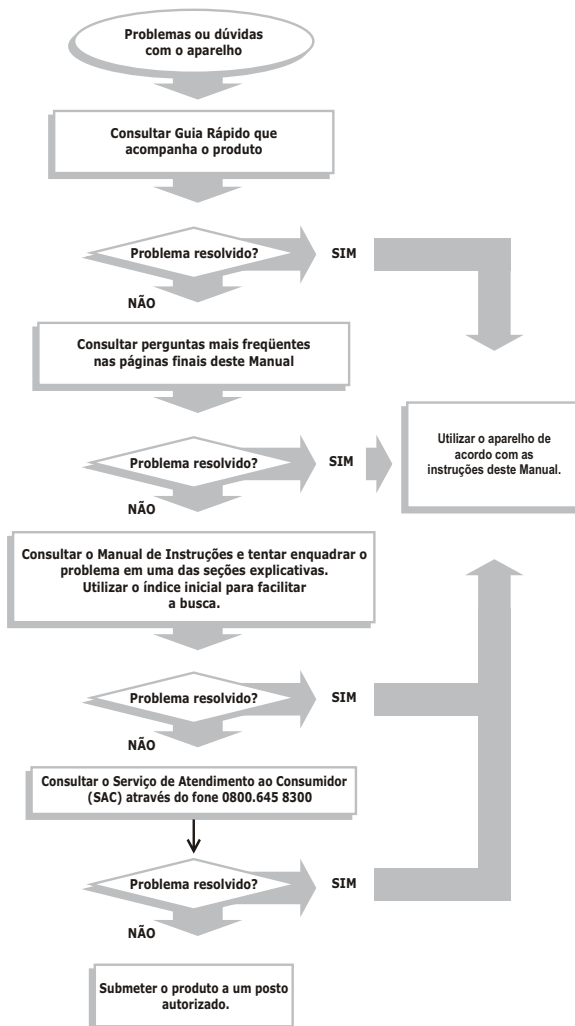

LOCAL DE INSTALAÇÃO

- A ventilação normal do produto não deve ser bloqueada. Os orifícios de ventilação devem ficar sempre desobstruídos. Não envolver o aparelho todo em espuma.
- No ato de estacionar, não deixar o aparelho exposto à luz solar direta ou com vidros abertos que permitam a penetração de poeira, maresia, umidade e respingos.
- Não operar o aparelho quando o interior do carro estiver superaquecido. Poderá haver superaquecimento do aparelho o que poderá acarretar mau funcionamento e travamento dele.

PRECAUÇÕES QUANTO À SEGURANÇA

- Esse tipo de equipamento é de uso doméstico, não profissional, e só deve ser instalado por profissionais experientes na área e em lojas especializadas.
- Uma instalação mal feita por pessoa não capacitada, pode levar a risco de fogo no veículo do usuário, além de lhe causar um grande transtorno. Deve-se dar preferência a lojas conhecidas e conceituadas.
- Jamais desmontar o aparelho. Não tocar o interior do produto nem inserir um objeto metálico. Qualquer uma dessas operações poderá causar choque elétrico ou falhas no aparelho.
- Nunca instalar o equipamento sem utilizar o conjunto de cabos que acompanha o produto, pois ele contém fusível de proteção e sistema de filtro anti-ruído.
- Se possível, o usuário deve acompanhar a instalação do equipamento, observar a disposição e a isolamento dos cabos não usados, bem como a qualidade do material utilizado.
- O estojo protetor destina-se a guardar com segurança o painel frontal.
- O uso de acessórios que não sejam originais do aparelho pode prejudicar o funcionamento do produto, além da perda da garantia.
- Para não perder a garantia e evitar problemas técnicos, o usuário não deve tentar consertar o aparelho em casa. Quando precisar, ele deve levar a uma Assistência Técnica Autorizada Philco.
- Para evitar eventuais transtornos no caso de uma necessidade de manutenção em posto autorizado, é recomendável que o usuário anote o número de série presente na região superior do aparelho.
- Sempre utilizar o aparelho num volume que não comprometa a audição de sons externos ao veículo.
- Cabos fissurados ou danificados e isolamentos rachados são perigosos. Quaisquer umas dessas situações poderão causar choques elétricos ou fogo.
- Proteger a fiação contra danos físicos ou mecânicos.
- Assegurar-se de que todos os cabos que passem por lugares estreitos estejam protegidos com fita isolante, para evitar qualquer torção ou degradação da projeção plástica do fio e provocar falsos contactos.

- Se o veículo estiver equipado com um AIRBAG, o usuário deve assegurar-se de não desconectar a bateria do veículo nem fazer conexões sem verificar os fios.
- A utilização de fios de bitola inferior à especificada provoca sobrecarga e superaquecimento do fio, causando problemas sérios ao sistema, desde simples cortes de som até a queima do fio de alimentação, podendo até incendiar o veículo.
- Evitar o uso prolongado do aparelho com volume superior a 85 dB. Os níveis de ruídos acima deste valor podem ser prejudiciais à audição humana.

NÍVEIS DE DECIBÉIS

EXEMPLOS PARA SIMPLES COMPARAÇÃO

30 dB	Brisa na floresta, biblioteca silenciosa.
40 dB	Geladeira, sala de estar.
50 dB	Trânsito leve, escritório silencioso.
60 dB	Ar condicionado a seis metros de distância, máquina de costura.
70 dB	Aspirador de pó, secador de cabelos.
80 dB	Tráfego médio na cidade, coletor de lixo.
90 dB	Metrô, máquina de cortar grama.
100 dB	Serra elétrica, furadeira pneumática.
120 dB	Concerto de Rock em frente às caixas acústicas, trovão.
140 dB	Espingarda de caça, avião a jato.

RESOLUÇÃO Nº 190, DE 16 DE FEVEREIRO DE 2006

●**Art. 1º** Fica proibido a instalação em veículo automotor de equipamento capaz de gerar imagens para fins de entretenimento, salvo se:

I Instalado na parte dianteira, possuir mecanismo automático que o torne inoperante ou o comute para função de informação de auxílio à orientação do condutor, independente da vontade do condutor e/ou dos passageiros, quando o veículo estiver em movimento.

II Instalado de forma que somente os passageiros ocupantes dos bancos traseiros possam visualizar as imagens.

Parágrafo único. Entende-se como informação de auxílio à orientação do condutor, a indicação do trajeto a ser seguido mostrado por meio de símbolos e/ou áudio.

●**Art. 2º** Fica proibido a instalação em veículo automotor de equipamento capaz de gerar imagens de mapas destinados à orientação do condutor, salvo se:

I Estiver dotado de mecanismo automático que comute a imagem de mapas para símbolos e/ou áudio que indique a direção, independente da vontade do condutor, quando o veículo estiver em movimento.

II Instalado exclusivamente como sistema de auxílio a manobras.

●**Art. 3º** Considera-se instalação, qualquer operação que resulte em conexão do equipamento com outro, com acessório, parte ou sistema do veículo, em caráter definitivo ou provisório.

- **Art. 4º** O descumprimento do disposto nesta Resolução constitui-se em infração de trânsito prevista no art. 230, inciso XII do CTB.
- **Art. 5º** Fica revogada a Resolução 153, de 17 de dezembro de 2003.
- **Art. 6º** Esta Resolução entra em vigor na data de sua publicação.

IMPORTANTE:

Esse equipamento atende as regulamentações exigidas pelo CONTRAN, é dotado de sistema de proteção que torna inoperante a exibição de imagens com o veículo em movimento.

O uso inadequado acarreta em MULTAS de trânsito e risco de acidente.

SEJA CONSCIENTE!

Alterar o sistema de proteção para usufruir do aparelho com o automóvel em movimento, além de invalidar a garantia, põe em risco a segurança de todos os passageiros do automóvel em questão e também os outros.

Abaixo está a simbologia relacionada à segurança utilizada no aparelho.



O sinal em forma de raio é destinado a alertar o usuário para a presença de tensões perigosas no interior do aparelho. Tocar componentes internos poderá resultar em choque elétrico.



O ponto-de-exclamação é destinado a alertar o usuário para a existência de instruções importantes de uso.



Para reduzir o risco de choque elétrico ou incêndio, não abrir o gabinete do aparelho.



Este símbolo indica que o aparelho pertence a uma categoria de produtos *laser* de primeira classe. O raio *laser* poderá causar queimaduras por radiação se tocar diretamente o corpo humano.

MANUSEIO E LIMPEZA

- O material utilizado para a embalagem e a proteção do aparelho e dos acessórios é reciclável. Ex.: Caixas de papelão, plásticos, isopores, etc. O usuário deve verificar, portanto, o que é desnecessário e dar um destino correto ao material que se destina ao fim de vida.
- Observar a legislação local quanto ao destino adequado dos materiais que serão descartados. As pilhas e as baterias não devem ser jogadas no lixo comum.
- Não limpar o gabinete do aparelho com detergentes nem solventes fortes, pois esses podem danificar o acabamento da superfície do aparelho.
- Não deixar o aparelho ligado sem ninguém por perto.
- Se o aparelho sofrer algum choque ou movimento brusco durante a leitura de um disco, poderá apresentar ruído. Isso não é defeito.
- O aparelho em modo Stand-by consome uma quantidade mínima de energia necessária para

responder ao comando do controle remoto.

- Não inserir nenhum objeto dentro do compartimento do disco. Isso pode causar danos ao mecanismo.
- A nota fiscal e o certificado de garantia são documentos importantes e devem ser guardados para efeito de garantia.

CUIDADOS COM A TELA LCD

A tela LCD consiste de um líquido polarizador da luz, eletricamente controlado, que se encontra comprimido dentro de celas entre duas lâminas transparentes polarizadoras. Os eixos polarizadores das duas lâminas estão alinhados perpendicularmente entre si. Cada cela é provida de contatos elétricos que permitem que um campo elétrico possa ser aplicado ao líquido no interior.

IMPORTANTE

- Não causar impacto a tela LCD.
- Não pressionar o painel.
- Proteger a tela contra a luz solar enquanto a mesma não estiver em uso.
- Não passe as unhas ou outros objetos sobre a tela. Os riscos resultantes ou marcas irão escurecer as imagens.
- Mantenha a antena do celular distante do display para evitar a distorção do vídeo pela apresentação de pontos, faixas coloridas, etc.
- Pequenos pontos pretos ou brancos (pontos claros) podem ser visualizados na tela de LCD. Isso ocorre devido às características da tela de LCD e não indicam um problema com o display.

CUIDADOS COM O DISCO

Os discos CD são construídos para suportar uma certa quantidade de poeira, sujeira e riscos, porém, devem ser tratados com o mesmo cuidado utilizado com os discos analógicos convencionais (vinil).

Sempre proteger o disco contra arranhões, sujeira, poeira, etc. Recomendamos que durante os períodos em que não sejam usados, os discos permaneçam guardados em suas caixas originais. Se um disco for tratado com cuidado, a única manutenção necessária para manter uma excelente reprodução de som será limpá-lo com um pano, como indicado abaixo nas ilustrações.

IMPORTANTE

- Não armazenar discos em locais com alta temperatura ou alta umidade. Os discos podem entortar e não serão executados corretamente. Além disso, os discos com umidade condensada sobre eles podem não ser executados. Limpar qualquer umidade dos discos com

um pano macio e seco. Certificar-se de que esses discos estejam totalmente secos antes de usá-los.

- Alguns deles podem não ser reproduzidos pelo aparelho dependendo da qualidade da gravação, condições físicas do disco ou características do dispositivo de gravação. Além disso, o disco NÃO será reproduzido caso não tenha sido devidamente finalizado.
- Não utilizar CD que tenham formatos irregulares ou diferentes do padrão.
- Trepidações podem interromper a leitura do disco.
- Informações de texto podem não ser corretamente exibidas no display dependendo do software utilizado (iTUNE / Media player) para edição.
- Não utilizar "Dual Discs". Estes frequentemente são danificados (riscados) durante o carregamento e a ejeção do aparelho. Discos com riscos profundos podem emperrar dentro do aparelho além de causar problemas ao leitor (informações sobre DualDisc, consultar glossário).
- Não colar nenhum selo ou etiqueta em qualquer um dos lados (no lado com etiqueta ou no lado da gravação) de um disco.
- Não utilizar discos com formato irregular (por exemplo, com forma de coração ou octogonais), o que poderia resultar em mau funcionamento do aparelho.

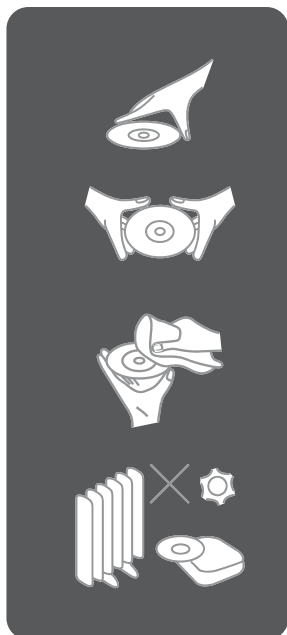

Abaixo estão algumas dicas de como manusear corretamente um disco.

Para manusear o disco, utilizar apenas uma das duas maneiras ilustradas (não tocar o lado espelhado).

Para limpar um disco, usar apenas um pano macio.

Nunca usar gasolina nem tiner, porque estes produtos danificarão o disco.

O disco sempre deve ser limpo em linha reta, a partir do centro em direção à extremidade. Nunca limpá-lo com movimentos circulares.

Jamais colocar um disco sobre outros equipamentos nem próximo a fontes de calor. Evitar algum local onde o disco fique exposto à luz solar direta por longos períodos.

MEIO AMBIENTE

Embalagem

Um terço do consumo de papel destina-se a embalagens. E alguns têm um período de uso inferior a 30 segundos. Contribuir para a redução do consumo dos recursos naturais.

O material utilizado para a embalagem e proteção do aparelho e acessórios é reciclável. Ex.: Caixas de papelão, plásticos, isopores, etc. podem e devem ser reciclados sempre que possível.

Pilhas

Todos os tipos de pilhas devem receber atenção especial. Uma só pilha contamina o solo durante 50 anos.

As pilhas incorporam metais pesados tóxicos. Portanto, observar a legislação local quanto ao destino adequado dos materiais que serão descartados. Pilhas e baterias nunca devem ser jogadas junto ao lixo comum.

Produto

O simples fato de ter adquirido este modelo já demonstra certa responsabilidade ecológica, pois sabe-se que eletroeletrônicos recentes e de qualidade gastam menos energia.

Este produto é constituído de várias partes que podem ser reaproveitadas (recicladas) por empresas especializadas. Logo, ao descartá-lo, manter mesma consciência ecológica inicial e não destiná-lo ao lixo comum. Informar sobre os locais para o correto fim de vida.



A consciência depende de cada um, porém, é um ato que afeta a todos.

PRINCIPAIS CARACTERÍSTICAS

- DVD Player com tela LCD de 3 polegadas (TFT) embutida
- Frente totalmente destacável com estojo para transporte
- Reproduz: DVD | DVD-R/RW | DVD+R/RW | CD | CD-R/RW | VCD | MP3 | JPEG
- Rádio AM/FM estéreo com sintonia digital e memória programável
- Função LOUDNESS, MUTE e equalização de áudio.
- Sistema de anti-choque eletrônico
- Entrada para sinal de vídeo.
- Entrada de áudio e vídeo frontal.
- Entrada USB frontal (2.0) e para cartão de memória MMC / SD
- 2 saídas de vídeo Composto
- 3 par de saída RCA estéreo pré-amplificada
- Controle remoto

O APARELHO

É essencial conhecer profundamente o aparelho antes do uso inicial para o correto manuseio dele. Nesta sessão o usuário irá encontrar a localização dos botões de operação, das conexões possíveis e necessárias.

VISTA FRONTAL

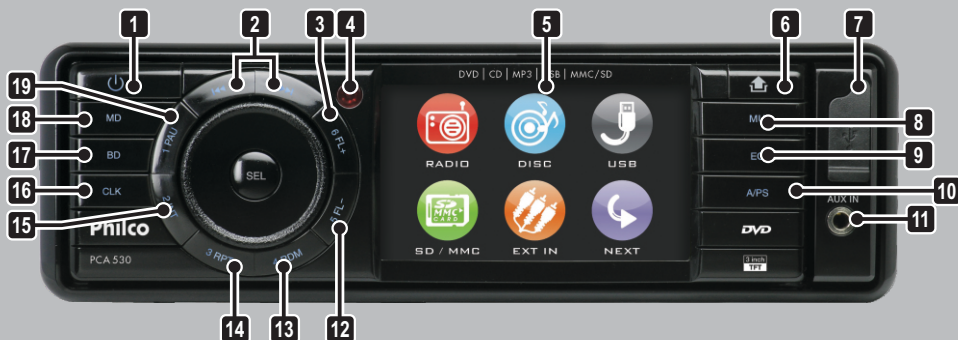

1

POWER: liga e desliga o aparelho.

2

|<< >>| :

- **MODO RÁDIO** - busca estação. Pressionar para fazer uma busca fina e manter pressionado para fazer busca automática até a próxima estação.

- **MODO DISCO/USB/CARD** - avança ou retrocede faixa. Pressionar para mudar a faixa, manter pressionado para ir a um ponto específico na faixa.

3

6/FL+:

- **MODO RÁDIO** - acessa a estação memorizada.

- **MODO DISCO/USB/CARD** - avança pastas.

4

SENSOR DO CONTROLE REMOTO.

5

TELA LCD.

6

REL: baixa a frente do aparelho.

7

ENTRADA USB.

8

MU: corta o som momentaneamente.

9

EQ:

- Alterna entre as equalizações pré definidas.

- Habilita a função LOUDNESS (reforço de sons graves e agudos).

10

A/PS:

- **Modo Disco:** retorna ao menu de leitura.

- **Modo USB/Cartão:** retorna a pasta anterior.

- **Modo Rádio:** Introdução e Busca Automática de estações de rádio.

- Pressionar para fazer uma introdução das rádios. Manter pressionado para fazer **BUSCA AUTOMÁTICA** por estações de rádio.

11 AVI IN: entrada auxiliar para sinal de áudio e vídeo externo.

12 5/FL-:

- **MODO RÁDIO** - acessa a estação memorizada.
- **MODO DISCO/USB/CARD** - retrocede pastas.

13 4/RDM:

- **MODO RÁDIO** - acessa a estação memorizada.
- **MODO DISCO/USB/CARD** - reproduz aleatoriamente as faixa.

14 3/RPT:

- **MODO RÁDIO** - acessa a estação memorizada.
- **MODO DISCO/USB/CARD** - repete uma ou todas as faixas .

15 2/INT:

- **MODO RÁDIO** - acessa a estação memorizada.

- **MODO DISCO/USB/CARD** - reproduz 10s iniciais de cada faixa.

16 CLOCK: exibe as horas na tela.

17 BAND: alterna entre as bandas AM e FM no modo rádio.

18 MODE:

- pressionar para alternar entre os modos de operação.
- manter pressionado para habilitar a **DUAL FUNCTION**.

19 1/PAU:

- **MODO RÁDIO** - acessa a estação memorizada.
- **MODO DISCO/USB/CARD** - inicia e pausa a reprodução.

VISTA FRONTAL 2

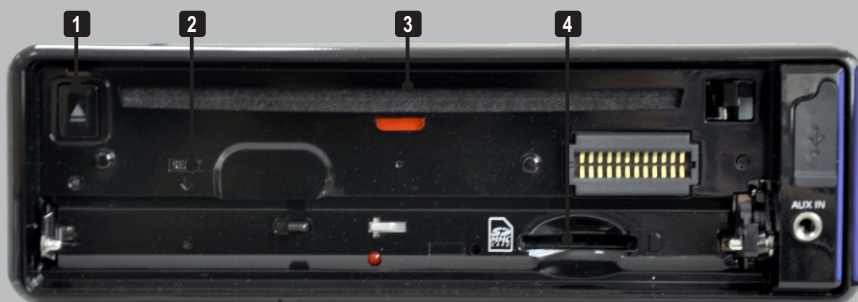

1 EJECT: retira ou insere discos no aparelho.

2 RESET: reinicia o circuito do aparelho e restaura as configurações de fábrica.

3 COMPARTIMENTO DE DISCO.
4 ENTRADA PARA CARTÃO DE MEMÓRIA

VISTA TRASEIRA

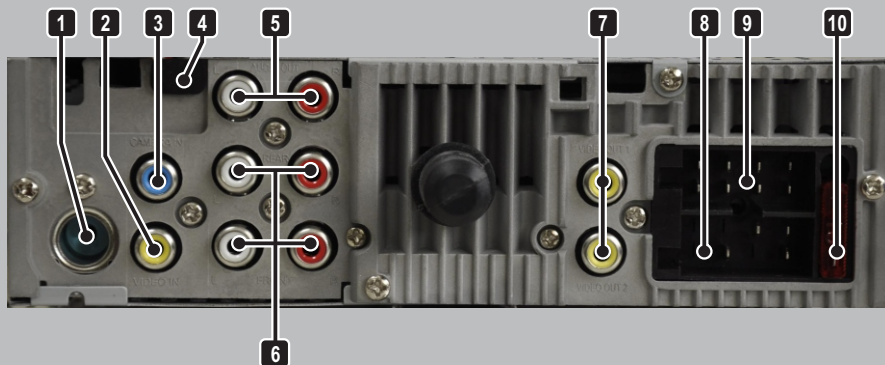

1 ENTRADA PARA ANTENA: entrada para conexão de antena receptora de sinais AM/FM.

2 ENTRADA DE VÍDEO.

3 ENTRADA PARA SINAL DE VÍDEO CÂMERA.

4 ACIONADORES.

- **Cinza:** acionador da tela LCD.
- **Vermelho:** acionador de operação da entrada de vídeo / câmera.

5 SAÍDA DE ÁUDIO RCA: saída de áudi para monitor externo.

- **Conector branco:** saída de áudio lado esquerdo.
- **Conector vermelho:** saída de áudio lado direito.

6 SAÍDA DE ÁUDIO RCA:

- **Conector branco:** saída de áudio lado esquerdo.

• **Conector vermelho:** saída de áudio lado direito.

7 SÁIDA DE VÍDEO: saída de vídeo para conexão de monitor adicional.

8 CONECTOR: padrão "ISO" para instalação elétrica.

- **Amarelo:** back-up de memória (+).
- **Azul:** antena automática.
- **Vermelho:** positivo (ACC) (+).
- **Preto:** terra (-).

9 CONECTOR: padrão "ISO" para instalação dos auto-falantes.

Violeta - traseiro direito.

Cinza - frontal direito.

Branco - frontal esquerdo.

Verde - traseiro esquerdo.

10 FUSÍVEL DE PROTEÇÃO

O CONTROLE REMOTO

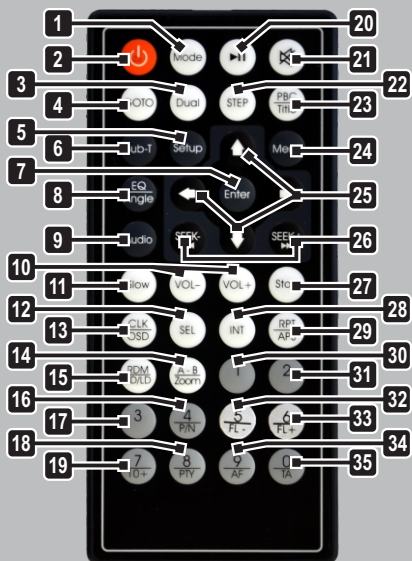

- 1** **MODE:** alterna entre os modos de operação.
- 2** **POWER:** liga e desliga o aparelho.
- 3** **DUAL:** alterna a operação na função DUAL SYSTEM.
- 4** **GOTO:** acessa um determinado ponto da mídia que está sendo reproduzida.
- 5** **SETUP:** acessa o SETUP de do aparelho.
- 6** **SUB-T:** alterna entre as legendas disponíveis.
- 7** **ENTER:** botão de confirmação.
- 8** **EQ/ANGLE:**
 - pressionar para alternar entre os tipos de equalizações pré-definidas.
 - manter pressionado para alternar

entre os angulos de visão disponíveis.

- 9** **AUDIO:** alterna entre os áudios disponíveis.

- 10** **VOLUME:** ajusta nível do volume.

- 11** **SLOW:** câmera lenta.

- 12** **SEL:**

- pressionar para acessar a tela SOUND SETTING (configurações de som).

- manter pressionado para acessar a tela VIDEO SETTING (configurações de vídeo).

- 13** **CLK/OSD:**

- Modo Disco/USB/Cartão:** exibe informações de reprodução.

- Modo Rádio:** exibe o horário na tela.

- 14** **A-B/ZOOM:**

- pressionar para aumentar ou reduzir o tamanho da imagem ou vídeo exibido mostrado na tela ICD.

- manter pressionado para reproduzir um ponto específico. Manter pressionado para selecionar o ponto de início, depois manter pressionado para selecionar o ponto final.

- 15** **RDM/BD/LD:**

- manter pressionado para habilitar o a função LOUDNESS.

- Modo Rádio: alterna entre as bandas AM e FM.

- Modo Disco/USB/Cartão: reproduz aleatoriamente as faixa

- 16** **4/P/N**

- MODO RÁDIO** - acessa a estação memorizada.

17

•**MODO DISCO** - alterna entre os sistemas de cor.

18

3: acessa a estação memorizada.

19

8: acessa a estação memorizada.

20

7: acessa a estação memorizada.

PLAY/PAUSE: inicia e pausa a reprodução.

21

MUTE: corta o som.

22

STEEP: habilita a função passa a passo.

23

PBC/TITLE:

•pressionar para retornar ao menu do disco.

•habilita o **MENU INICIAL** de um **DISCO VCD**.

24

MENU:

•pressionar para retornar ao menu de leitura.

•manter pressionado para acessar o menu de operações do aparelho.

25

TECLAS DE NAVEGAÇÃO.

26

|<<**SEEK**-/**SEEK**+ >>| :

•**MODO RÁDIO** - busca estação. Pressionar para fazer uma busca fina e manter pressionado para fazer busca automática até a próxima estação.

27

•**MODO DISCO/USB/CARD** - avança ou retrocede faixa. Pressionar para mudar a faixa, manter pressionado para ir a um ponto específico na faixa.

28

STOP: para a reprodução.

INT: reproduz 10s iniciais de cada faixa.

29

RPT/APS:

•repete uma ou todas as faixas.

•**Modo Rádio** - introdução e Busca Automática de estações de rádio.

30

1: acessa a estação memorizada.

31

2: acessa a estação memorizada.

32

5:

•**Modo Rádio** - acessa a estação memorizada.

•**Modo Disco/USB/Cartão** - pasta anterior.

33

6:

•**Modo Rádio** - acessa a estação memorizada.

•**Modo Disco/USB/Cartão** - pasta seguinte.

34

9: acessa a estação memorizada.

35

0: acessa a estação memorizada.

Bateria

1º Passo - Antes de usar o controle remoto, o usuário deverá remover a proteção isolante. Esta proteção foi instalada para isolar a bateria e evitar que se descarregue antes do uso.

Para substituir a bateria do controle remoto proceder da seguinte forma.

2º Passo - Remover a tampa do compartimento da bateria do controle remoto pressionando a trava com o polegar e puxando-o para fora.

3º Passo - Inserir bateria Cr2025 3V, assegurando-se de que a polaridade das mesmas corresponda às marcas dentro do compartimento ((+) para cima).

4º Passo - Recolocar a tampa no lugar, empurrar o suporte cuidadosamente até ficar bem travado na posição original.

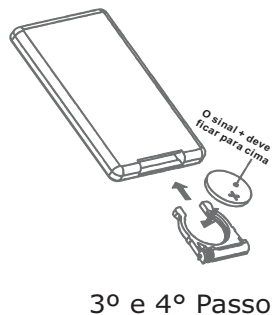
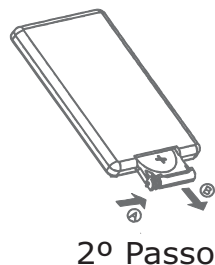

IMPORTANTE:

- As quedas podem danificar permanentemente o controle remoto.
- Se o controle remoto apresentar falhas de funcionamento ou funcionar apenas a curtas distâncias, provavelmente a bateria esteja sem carga. Deve-se então trocar por bateria nova.
- Manter a bateria fora do alcance das crianças. Em caso de ingestão, consultar um médico imediatamente.

RECOMENDAÇÕES

• Inserir uma bateria no compartimento de bateria do controle remoto. O controle remoto atua sobre um sensor na unidade do PCA. Ele tem um alcance de 5 metros, e deve ser utilizado dentro de uma abertura de 30° (em qualquer direção) em relação ao sensor do controle remoto presente no painel frontal do PCA.

• Retirar a bateria do controle remoto, se o usuário não for utilizá-lo por um longo período de tempo.

• Cautela ao manusear o controle remoto. A queda deste acessório no assoalho do veículo poderá ter como consequência o pisoteamento ou até mesmo o seu emperramento junto aos pedais de direção.

• Manter a pilha fora do alcance de crianças. Em caso de ingestão, deve-se consultar um médico imediatamente.

• Não deixar objetos entre o sensor do PCA e o controle remoto. Isso poderá causar mau funcionamento do controle pois interromperá o sinal enviado ao aparelho.

• Ao utilizar o controle remoto, não pressionar as teclas utilizando força em demasia. Isto poderá comprometer o funcionamento deste acessório em um curto período de tempo.

• No que diz respeito a objetos metálicos, a utilização é restrita. Não manusear ou armazenar a bateria utilizando este tipo de material.

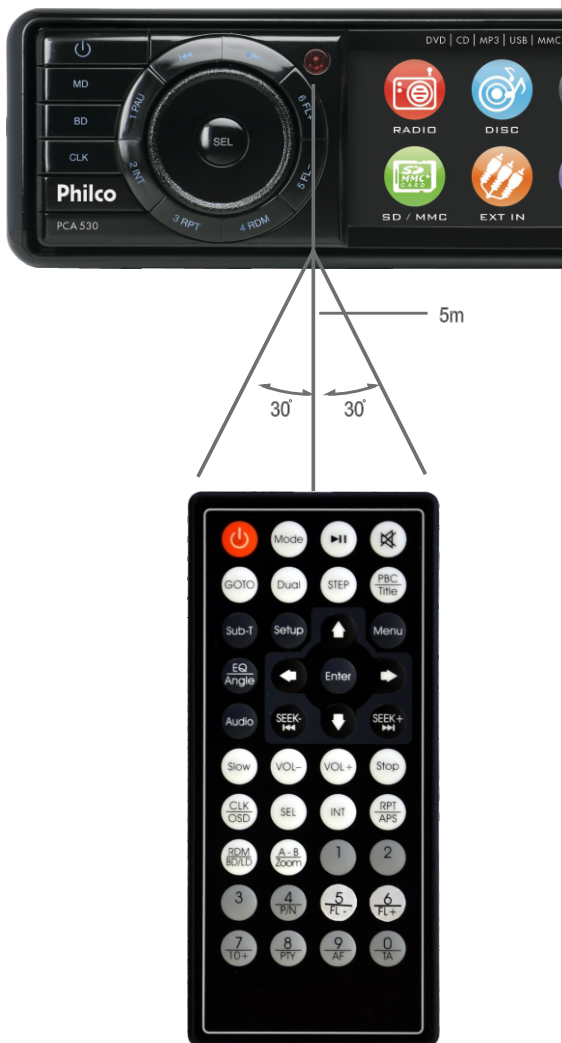

MONTAGEM E INSTALAÇÃO

Para que se possa extrair o máximo de qualidade é necessário preparar o aparelho adequadamente, efetuando todas as conexões de forma segura e tendo em mente que as conexões poderão ser feitas dependendo da disponibilidade das entradas no PCA e em equipamentos secundários, tais como amplificadores.

Nesta seção, o usuário irá se familiarizar com as conexões disponíveis neste PCA. Seguir as instruções abaixo.

- Retirar o aparelho e os acessórios da caixa cuidadosamente.
- Ligar o aparelho no automóvel efetuando as conexões conforme instruções a seguir.

IMPORTANTE:

- Para garantir uma melhor eficiência e durabilidade do aparelho, é recomendável que a instalação seja feita em locais especializados e de boa reputação.
- Conexões equivocadas podem causar distorção no áudio, danos permanentes ao aparelho e perda de garantia.
- Não usar acessórios que não acompanham o produto. A utilização dos mesmo poderá causar mau funcionamento ou até mesmo dano permanente.

Diagrama de instalação elétrica.

- O fio vermelho ACC pode ser conectado no terminal da chave do carro, fazendo com que o aparelho só ligue com o carro ligado. Se desejar que o aparelho ligue também com o carro desligado, ligar o fio ACC juntamente com o amarelo no terminal positivo da bateria (+12 V).
- O fio preto (terra) deve ser ligado no pólo negativo da bateria.
- O fio azul só é usado no caso para acionar uma antena elétrica ou amplificador. Quando o aparelho é ligado, esse terminal fica polarizado com +12V.
- Utilizar um alto-falante de 4 ohms por canal e respeitar a polaridade (negativo; cabo com tarja preta / positivo; cabo com uma cor predominante) para evitar a queima da saída amplificada do aparelho por aquecimento e/ou distorção.
- Isolar a extremidade dos fios não utilizados para prevenir curto-circuito e até mesmo incêndio. Evitar usar emendas nos fios de instalação. Optar por conectores originais do veículo para evitar mau contato e risco de curto-circuito.

IMPORTANTE:

- Essa unidade de áudio exige sistema de alimentação dedicado com capacidade para 10A.
- Jamais pontear a alimentação de outros equipamentos. Usar-se de conexão direta com a bateria do automóvel.
- Caso o automóvel em questão já possua preparação para som de fábrica, consulte o manual do proprietário antes de realizar a instalação.

- Isolar a extremidade dos fios não utilizados para prevenir curto-circuito e até mesmo incêndio. Evitar usar emendas nos fios de instalação. Optar por conectores originais do veículo para evitar mau contato e risco de curto-circuito
- Bateria com carga deficitária ou mesmo um alternador ineficiente podem causar mau funcionamento do aparelho. Antes da instalação, recomenda-se verificar esse ítems.

Diagrama de Instalação Elétrica

As ilustrações abaixo demonstram a localização dos recursos de instalação disponíveis para essa unidade. A unidade possui conector padrão ISO, utilizar o diagrama abaixo para validar a pinagem.

Conector dos auto-falantes

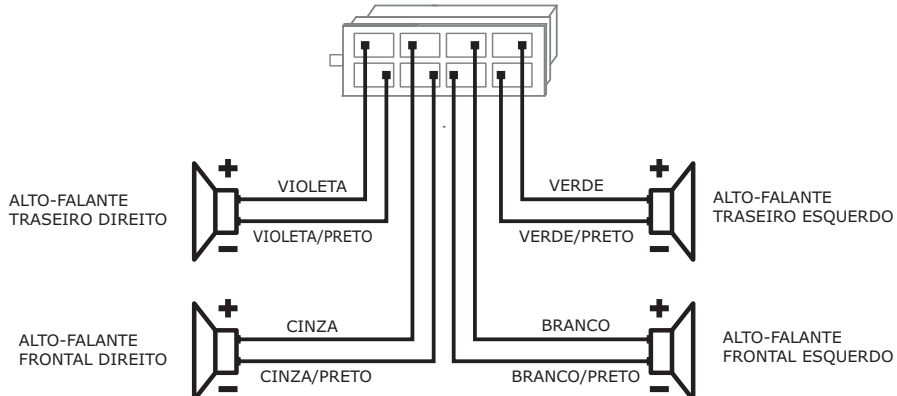

Conector de Alimentação

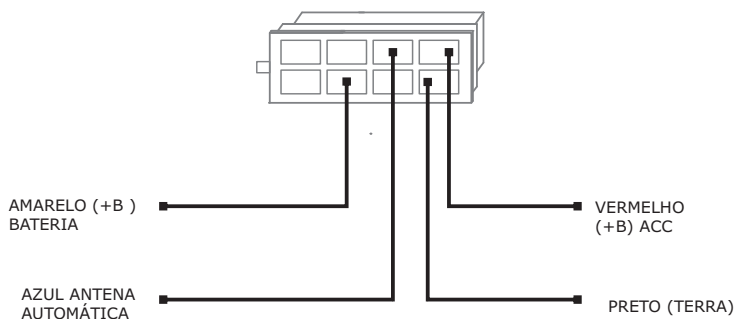

Sistema de proteção contra movimento

O fio singular de cor **CINZA [PARKING]** é responsável por comandar o sistema de proteção para uso do equipamento com o automóvel em movimento. O mesmo deve ser conectado junto ao terminal do freio de mão do veículo de modo a inibir o sistema quando o mesmo estiver acionado (puxado), efetuando a conexão com o terra (ilustração abaixo)



Diagrama de instalação Mecânica

Este é um modo de instalação antifurto. A unidade principal se encaixa em uma estrutura de montagem. Ligar os fios, a unidade de alimentação (bateria), alto-falantes e antena, segundo as instruções da página anterior. Em seguida instalar a estrutura de montagem como ilustrado no diagrama abaixo.

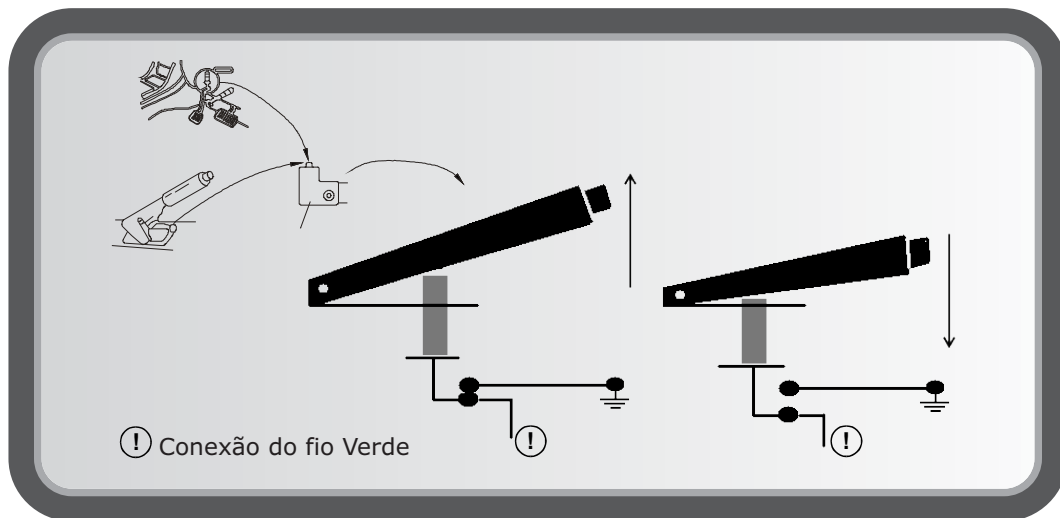
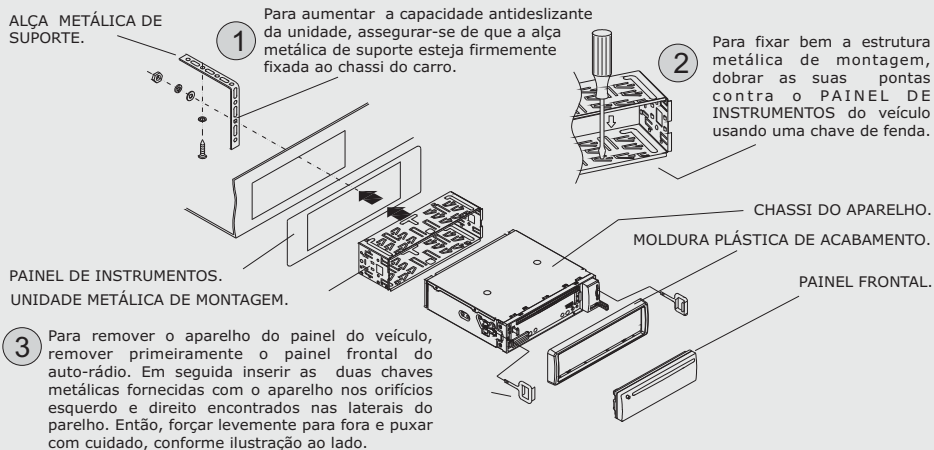

IMPORTANTE

4 **OBSERVAÇÃO:**
Antes de montar e utilizar o leitor de CDs, remover a estrutura metálica de montagem como ilustrado pelas setas.

5 Remover os dois parafusos que protegem o leitor de CDs durante o transporte antes de utilizá-lo.

6 Empurrar o botão **RESET** com um objeto pontiagudo para restaurar um programa corrompido.

BOTÃO RELEASE

BOTÃO RESET.

IMPORTANTE

- A instalação do aparelho não é um processo trivial. Para evitar transtornos, recomenda-se instalar o aparelho junto à lojas especializadas.
- Utilizar o botão **RESET** para restaurar os ajustes de fábrica do produto, ou caso o aparelho apresente algum problema gerado por energia estática, como travamento das operações ou desligar sozinho.
- Conexões equivocadas por parte do usuário poderão danificar permanentemente o PCA.

INSERINDO O PAINEL FRONTAL

Primeiro inserir a extremidade **ESQUERDA** do painel frontal, conforme indicação ao lado.

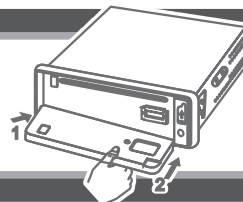

Vire o painel frontal para cima até ouvir um click.

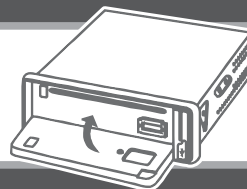

REMOVENDO O PAINEL FRONTAL

Pressionar o botão **REL**, e vire o painel frontal para baixo.

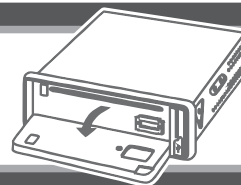

Forçar suavemente o painel para o lado esquerdo.

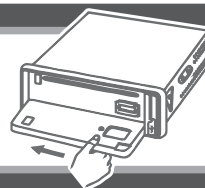

Segurar a extremidade da direita e puxar de acordo com indicação da seta ao lado.

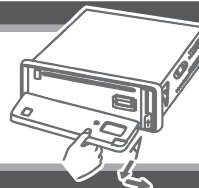

MODOS DE OPERAÇÃO

Este aparelho apresenta vários modos de operação. Para conhecê-las, ler as instruções a seguir.

Para alternar entre os modos de operações basta o usuário pressionar o botão **MODE** no painel frontal ou controle remoto.

Através do controle remoto o usuário tem a possibilidade de escolher diretamente a opção desejada.

Manter pressionado o botão **MENU** por alguns segundos.
A tela abaixo será exibida no display.



MODO RÁDIO

Este aparelho permite sintonizar estações de rádio AM e FM estéreo. Seguir as instruções abaixo para a correta utilização:

IMPORTANTE:

O circuito demodulador AM / FM destes aparelhos está ajustado para ser utilizado no Brasil. A utilização do aparelho em outras áreas poderá resultar numa recepção pobre.

1. Pressionar o botão **POWER** para ligar o aparelho.

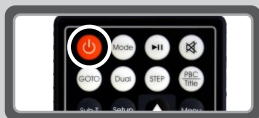

2. Pressionar o botão **MODE** para acessar a função **RADIO** caso o **PCA** esteja em outro modo de operação, e pressionar **BD** para a banda desejada (**AM / FM estéreo**).



3. Sintonizar a estação desejada pressionando os botões **SEEK-|<< / >>|SEEK+**.



4. Para acompanhar se a frequência do aparelho está próxima à da estação desejada, visualizar na **TELA LCD**.



5. Para cortar o som dos auto-falantes temporariamente, pressionar o botão **MUTE** pressionar novamente para retomar o som ou gire o botão de volume.

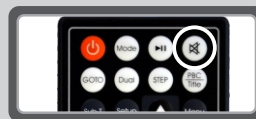

6. Para desligar o aparelho, pressionar o botão **POWER**.

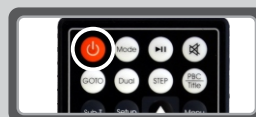

Sintonia Automática

Este modelo possui recurso de sintonia digital com memória programável. Para utilizar esta tecnologia, seguir os passos abaixo:

1-Manter pressionado por alguns instantes o botão **APS**.



2-O aparelho fará uma varredura por estações de rádio armazenando na memória.

3-Após a finalização o aparelho habilitará a função **INTRODUÇÃO** tocando por alguns instantes todas as estações de rádios armazenadas na memória.

4-Após a conclusão da **INTRODUÇÃO** o aparelho tocará continuamente a estação de rádio armazenada na posição **1**.

Sintonia Manual

1-Pressionar os botões **|<< / >>|** para iniciar a busca por uma emissora de rádio.



2-Para fazer uma sintonia fina manter pressionado os botões **|<< / >>|** por alguns segundos.

3-Após a busca, pressionar e segurar um dos botões **1-6** por cerca de 2s para armazenar a estação na respectiva posição da memória.



4-Para alternar entre as estações armazenadas na memória, pressionar os botões **1-6**.

IMPORTANTE:

Para acessar as rádios memorizadas, basta pressionar os botões numéricos no controle remoto.

MODO DISCO

Tipos de discos

Existem atualmente no mercado dois diferentes tipos de disco, cuja principal diferença é a capacidade de armazenamento. Tal fato leva fabricantes e gravadoras a destinarem diferentes empregabilidades para esses discos. Entre eles, os mais comuns são:

1) CD (Compact Disc): Com capacidade de 700MB, esse tipo de disco revolucionou o mercado de leitores de dados. Ele foi introduzido rapidamente em aparelhos de áudio e computadores, trazendo maior comodidade perante o uso de fitas do tipo K7, discos de vinil e leitores de disquete para computadores. Os CD's podem ser adquiridos em diversas formas de gravação; eles contêm os mais variados tipos de arquivos em que os mais comuns são:

- CD-DA: CD's musicais do tipo comuns, geralmente com 20 músicas.
- CD-ROM: Programas, *softwares* ou jogos para computadores.
- CD-R: CD's que são vendidos "vazios" cujo consumidor têm a liberdade de gravar (1 só vez) arquivos de seu interesse.
- CD-RW: Disco similar ao CD-R, mas que pode ser gravado mais vezes (permite apagar o que foi gravado).
- VCD: Trata-se de um CD gravado com arquivos de vídeo. Esse recurso permite que um usuário possa ter maior interatividade com o conteúdo do disco através do recurso PBC (*playback control*). Discos no formato VCD gravados com recurso PBC, possuem um menu de reprodução similar ao encontrado nos discos de filmes em DVD.
- SVCD: Disco similar ao VCD cuja diferença está na codificação empregada para a gravação dos vídeos.

2) DVD (Digital Video Disc): Disco similar a um CD, porém com capacidade de armazenamento muito superior. Discos DVD com dupla camada (*dual layer*) chegam a permitir gravações de até 8,5GB contra 4,7GB de discos com uma única camada. Eles podem ser encontrados facilmente como:

- DVD: Largamente empregado pelas indústrias cinematográficas para a gravação e a comercialização de filmes e documentários.
- DVD-ROM: Programas, *softwares* ou jogos para computador.
- DVD-R ou DVD+R: Discos DVD do tipo "virgem" cujo consumidor tem a liberdade de gravar (1 só vez) arquivos de seu interesse.
- DVD-RW ou DVD+RW: Disco similar ao DVD-R/+R, mas que pode ser gravado mais vezes (permite apagar o que foi gravado).

Diferença entre DVD+R/RW e DVD-R/RW

DVD+R e DVD-R possuem a mesma função e a mesma capacidade. A diferença entre tais discos é o desempenho: os discos DVD+R/RW são lidos mais rapidamente do que os discos DVD-R/RW. Essa diferença só é percebida durante o processo de gravação de arquivos de dados, quando for utilizado como uma mídia de *backup*. Para fins de reprodução de filmes, essa diferença não pode ser percebida.

Códigos de Regiões

Em razão de uma data de lançamento de um filme variar de país para país; para evitar que o público compre um filme antes que ele seja exibido no cinema do seu país; como medida de proteção desse mercado, os editores de DVDs dividiram o mundo em seis zonas. Desse modo, por exemplo, um DVD editado na zona 1 não pode ser lido por um leitor de DVDs da zona 2. O globo está disposto de acordo com a divisão abaixo.

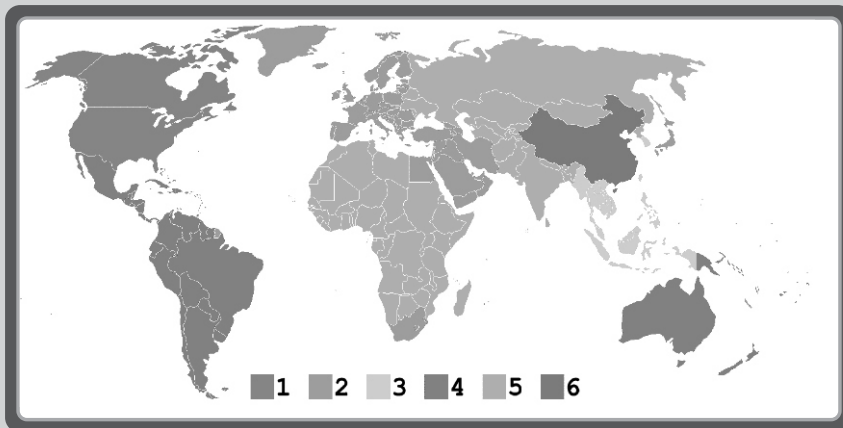

O modo disco é o modo de operação que permite reproduzir CD, VCD, DVD. Sua operação é simples, porém, existem alguns recursos adicionais que podem facilitar e tornar mais prazerosa a apreciação dos discos. Para tanto, o usuário deve seguir as recomendações abaixo e obter o máximo do aparelho:

1. Pressionar e segurar o botão **POWER** para ligar/desligar o aparelho.

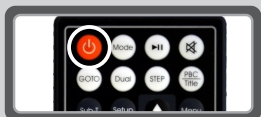

2. Pressionar o botão **REL**, para deslizar o painel frontal para baixo.



3. Visualizando o compartimento do disco, inserir o disco com rótulo para cima.

4. A reprodução iniciará automaticamente.

5. Ajustar o volume, girando o cursor para direita ou esquerda.



6. Para interromper temporariamente a leitura, pressionar o botão **PLAY/PAUSE**, para retomar a leitura normal pressionando novamente o botão **PLAY/PAUSE**.

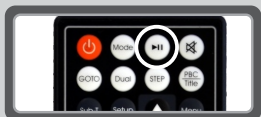

7. Pressionar o botão **STOP** uma única vez para interromper a leitura, Pressionar o botão **STOP** duas vezes para finalizar totalmente a leitura.



8. Filmes gravados em DVD um menu é exibido para a escolha do áudio e da legenda. Pressionar as teclas de direção (**navegação**) para se movimentar entre os itens. Pressionar **ENTER** para confirmar.



9. Caso o filme entre diretamente pressionar repetidamente a tecla **ÁUDIO** para escolher o áudio e **SUBTITLE** para escolher a legenda.



10. Para desligar o aparelho, pressionar e segurar o botão **POWER**. Para alternar dentre os modos **de operação** pressionar o botão **MODE**.



Dica

Utilizar as teclas **SEEK-** e **SEEK+** para pular faixas ou buscar um ponto específico da faixa que está em reprodução. Após localizar o ponto específico pressionar o botão **PLAY/PAUSE**.
Maiores informações consulte a seção **(CONTROLE REMOTO)**.

Reprodução com repetição.

Este modo de reprodução repete a faixa/pasta de acordo com o modo selecionado.
Pressionar o botão **RPT** para selecionar o modo de repetição.

Capítulo

repete o capítulo

DVD

Título

repete o título

DVD

Repetir 1

repete a faixa atual

CD/MP3

Repetir Diretório

repete pasta atual

MP3

Repetir todos

repete todo o conteúdo

DVD/CD/MP3

Reprodução Introdutória

Este modo de reprodução faz com que os primeiros dez segundos de cada faixa sejam reproduzidos em ordem sequencial. Para iniciar a leitura introdutória pressionar o botão **INTRO**.

IMPORTANTE:

Este modo de reprodução poderá ser habilitado apenas para arquivos de áudio. (CD-DA/MP3).

Reprodução em ordem aleatória

Este modo de reprodução faz com que as faixas sejam reproduzidas pelo aparelho de forma aleatória, sem uma seqüência. Para habilitar a reprodução aleatória pressionar o botão **RDM**.

IMPORTANTE:

Este modo de reprodução poderá ser habilitado apenas para arquivos de áudio. (CD-DA/MP3).

REPRODUÇÃO DE ARQUIVOS DE ÁUDIO, VÍDEO E FOTO

Este aparelho possui compatibilidade com arquivos musicais no formato MP3, arquivos de imagens em formato JPEG e arquivos de vídeo AVI. É importante lembrar que o aparelho leva mais tempo carregar um disco MP3/JPEG/AVI do que um CD-DA, VCD ou DVD. Aconselhamos esperar até que o aparelho carregue inteiramente o disco.

Depois que um disco/dispositivo de armazenamento em massa tiver sido carregado a leitura irá começar, a partir da primeira faixa do primeiro álbum.

As funções do modo de reprodução a partir de arquivos MP3/JPEG/AVI tem as mesmas regras do Modo DISCO. Verificar os itens relacionados anteriormente.

Ao executar um dos modos de operação explicados anteriormente e dependendo dos tipos de arquivos que serão reproduzidos, pressionar o botão PCB/Title no controle remoto ou o botão A/PS no painel frontal do aparelho, surgirá um navegador na tela LCD conforme ilustração abaixo.



DICA:

Para selecionar uma diretório ou arquivo utilizar as teclas de navegação e pressionar o botão enter para confirmar.

Para retornar a pasta anterior pressionar o botão **PBC/TITLE**.

IMPORTANTE:

- O visor de LCD (DISPLAY) do aparelho só exibirá o nome do artista, música e/ou álbum musical, se os arquivos tiverem sido gerados com tais informações.
- Arquivos de vídeo são gerados a partir de CODEC's (códigos de programação). Alguns arquivos podem não ser reproduzidos por essa unidade.

NAVEGANDO ENTRE PASTAS

É possível navegar entre as pastas através do controle remoto e painel frontal do aparelho.

CONTROLE REMOTO

- Através das teclas de navegação, PBC/TITLE.

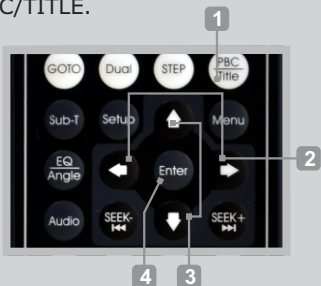

PAINEL FRONTAL

- Através das teclas |<</>>|, Volume, A/PS.



1 Retorna a pasta anterior.

2 Alterna entre os filtros.

3 Navega entre os arquivos.

4 Seleciona o arquivo.

1 Navega entre os arquivos.

2 Seleciona o arquivo.

3 Alterna entre os filtros.

4 Retorna a pasta anterior.

RECURSOS PARA VISUALIZAÇÃO DE ARQUIVOS JPEG

Durante a reprodução de arquivos de imagem em formato JPEG, estarão disponíveis os recursos de visualização descritos abaixo:

APRESENTAÇÃO DE SLIDES: Selecionar a foto e aguardar cerca de 5 segundos para que a unidade exiba a imagem seguinte, em ordem alfabética.

ROTACIONANDO AS FOTOS: Com a foto exposta na tela, pressionar os botões de navegação para ESQUERDA ou DIREITA para girar as fotos em sentido horário ou anti-horário.

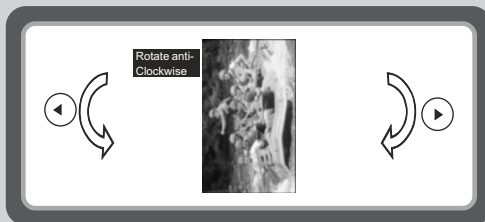

INVERTENDO AS FOTOS: Com a foto exposta na tela, pressionar os botões de navegação para CIMA ou BAIXO para inverter as fotos em sentido horizontal ou vertical.

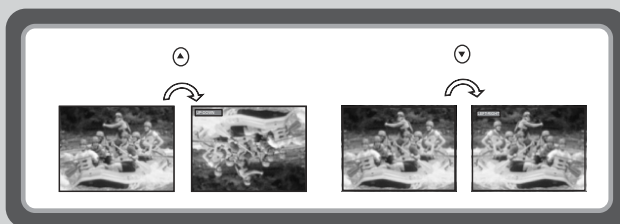

REDUZINDO E AMPLIANDO AS FOTOS: Com a foto exposta na tela, pressionar o botão ZOOM para aumentar ou reduzir a imagem. Com a função ZOOM ativada, usar as teclas de navegação para mover a imagem.



- Pressionar MENU para retornar ao menu original.

MODO USB E CARTÃO DE MEMÓRIA

É notável que alguns dispositivos USB (IPOD / USB HUB / CÂMERAS), ao serem conectados em uma porta USB, simplesmente não são reconhecidos, o que inviabiliza a utilização. Isso porque existem classes de dispositivos USB englobando cada qual uma categoria de dispositivos de acordo com sua aplicabilidade (vídeo, armazenamento, áudio, impressão, *wireless*, etc). A porta USB de um computador, por exemplo, é capaz de trabalhar com essas diversas classes; no entanto, os dispositivos dedicados tal qual um DVD *Player*, não. O modelo **PHILCO** contido neste Manual aceita apenas dispositivos MSC (*Mass Storage Class*), ou seja, dispositivos genuinamente com uma única finalidade: armazenar dados. Como exemplo têm-se os *pendrives*, *mp3 players*, etc. Para maiores informações sobre dispositivos USB, consultar a seção "CONSIDERAÇÕES SOBRE DISPOSITIVOS USB".

IMPORTANTE:

- A **PHILCO** não se responsabiliza por eventuais perdas de dados contidos em dispositivos USB, mesmo se eles estiverem sendo utilizados com modelos contidos neste Manual.

Este modelo é dotado de entrada USB que permite a reprodução de arquivos de FOTO / ÁUDIO / VÍDEO.

Poderão ser reproduzidos todos os formatos compatíveis com o aparelho, conforme anunciado na seção anterior.

A utilização desse recurso é bastante prática, principalmente pela comodidade que se tem de gerir o conteúdo do dispositivo USB através de um computador, como adicionar, apagar ou renomear arquivos. Seguir a seqüência abaixo para o uso.

1. Inserir o cartão ou dispositivo USB/SD com os arquivos compatíveis.



2.A reprodução iniciará automaticamente.

3.Caso não iniciar a reprodução automática, pressionar o botão **MODE** até aparecer acessar a função USB.



5.As funções do modo de reprodução a partir de dispositivos USB e cartões de memória obedecem às mesmas regras para a reprodução de discos MP3. Verificar os itens relacionados anteriormente.

6.Para escolher entre a leitura do cartão e um dispositivo USB, pressionar o botão **MODE**, no menu principal escolha a opção desejada **USB** ou **SD/MMC**.



IMPORTANTE:

- Para ter acesso a entrada para cartão de memória retire a frente da unidade principal conforme seção **[REMOVENDO PAINEL FRONTAL]**.

Cartão de memória MMC/SD

Esse tipo de cartão de memória é um dos menores e mais compactos existentes no mercado, possuindo grande capacidade de armazenamento de arquivos. Pode ser encontrado em alguns tipos de MP3 Players, Celulares, Pagers e Câmeras fotográficas digitais e é comercializado nos grandes centros de informática e lojas de eletroeletrônicos.

Para efetuar a leitura de arquivos contidos no cartão, basta inseri-lo no respectivo compartimento, localizado no painel frontal do aparelho na parte inferior direita. Os arquivos compatíveis no formato MP3/WMA/JPEG/AVI serão automaticamente reproduzidos.

Considerações sobre os dispositivos USB

Em razão do grande número de dispositivos USB encontrados no mercado e principalmente

em função do avanço da tecnologia empregada, alguns dispositivos podem não ser reconhecidos por esse aparelho. Esse fato deve-se à incompatibilidade do *driver* de suporte. Abaixo apresentamos algumas considerações importantes sobre tal recurso.

- Não há uma relação direta de compatibilidade relacionada à capacidade de armazenamento do dispositivo e sim, à tecnologia nele empregada. Para reduzir a probabilidade de incompatibilidade, devem-se utilizar marcas conhecidas no mercado.

- A leitura de alguns arquivos contidos em determinados dispositivos USB pode ser mais lenta que outros. Isso é decorrente de alguns fatores como:

- dispositivo USB com grande quantidade de arquivos;
- arquivos dispostos em muitas pastas e estas contendo subpastas;
- arquivos excessivamente grandes (> 1 MB);
- existência de arquivos sem o devido suporte do aparelho, fazendo com que este fique tentando reproduzi-los.

- Alguns arquivos visualizados a partir do DVD *Player* podem ter seus nomes diferentes de quando visualizados a partir do computador. Isso ocorre porque o nome do arquivo visualizado através do DVD *Player* é cortado a partir do oitavo carácter. Essa é uma característica do sistema FAT16 usado pelo aparelho, que permite a exibição de apenas 10 caracteres.

- Quando algum dispositivo que o aparelho não suporta for conectado, o sistema ficará instável, podendo inclusive ocorrer o travamento da unidade. Exemplo, tentar usar uma câmera digital como WEBCAM a partir do DVD *Player*. Neste caso, deve-se retirar o cabo da alimentação da tomada e aguardar alguns segundos antes de voltar a ligá-lo. Não se deve tentar conectar o dispositivo novamente.

- O aparelho não suporta as unidades de armazenamento que usam discos rígidos, tais como iPods, HDD USB, etc. O usuário deve utilizar, portanto, dispositivos de armazenamento com memória *flash*.

- Alguns arquivos de músicas, fotos e vídeos podem não ser reproduzidos a partir da entrada USB. Isso não é defeito. Isso é decorrente das várias extensões existentes no ramo digital atualmente, o que torna inviável a compatibilidade do aparelho com todos os arquivos digitais. Da mesma forma, a resolução das fotos ou a taxa de *bits* da codificação podem ser muito altas, tornando a reprodução impossível para aparelhos com essas características.

- Conforme mencionado anteriormente, existem diversas classes de dispositivos USB, cada qual valendo-se de um protocolo de comunicação apropriado que permite, por exemplo, que uma impressora USB, um HUB USB e um *pendrive* possam ser bem distinguidos por um computador.

- O modelo suporta apenas dispositivos USB da classe MSC (*Mass Storage Class*), ou seja, os dispositivos de armazenamento de memória em massa do tipo FLASH, como *pendrives*, Mp3 *players* e outros.

- Os *players* de música portáteis podem não ser compatíveis com o produto. Isso acontece porque é necessário um *software* para o reconhecimento da unidade. Este aparelho não detém esse tipo de *software*. Portanto, o usuário deve conectar apenas dispositivos de armazenamento em massa.

ENTRADA AUXILIAR

Esta é uma entrada que comporta tanto vídeo quanto áudio estéreo. Tal recurso permite que o aparelho seja capaz de receber e processar apropriadamente tais sinais gerados por dispositivos externos, em outras palavras, ao conectar a saída de vídeo e áudio estéreo de algum aparelho externo, tal como um DVD player portátil utilizando um cabo apropriado, o som será reproduzido nos alto-falantes do automóvel e a imagem exibida no display LCD do aparelho.

1. Pressionar o Botão **MODE** até aparecer **AV IN** na tela **LCD**.
2. Conectar o outro aparelho à entrada **AUX** do PCA
 - Entrada frontal com o cabo LINE OUT.
3. Ligar o outro aparelho. A execução começará. Neste momento será possível ouvir o som e o vídeo produzido pelo aparelho conectado ao PCA.
4. Para mudança de Faixa, é necessário pressionar o botão correspondente no outro aparelho.
5. Manter o volume do outro aparelho no máximo e controlar o volume através do PCA, manter o volume num som agradável.



IMPORTANTE:

A reprodução de som e vídeo, somente é possível se o aparelho conectado ao PCA possibilita a reprodução do mesmo.

CONECTANDO UM MONITOR EXTERNO

Este modelo permite que um monitor externo seja conectado a ele, como por exemplo, telas retráteis ou similares que possuam saída de vídeo em padrão RCA.

1. Utilizando um cabo RCA vídeo (amarelo), conectar uma das extremidades á uma das saídas VIDEO LINE OUT (amarela) presente na parte traseira do aparelho.
2. Conectar a outra extremidade do cabo na entrada de vídeo do monitor / tela externa.
3. Ligar o monitor externo e configurá-lo adequadamente para que haja equivalência com a conexão efetuada.



IMPORTANTE:

Todos os comandos de reprodução devem ser feitos no PCA.

DUAL SYSTEM

Este aparelho permite que o usuário transmita vídeo e áudio para um monitor externo e continue escutando rádio pela unidade principal (auto-falantes do automóvel).

IMPORTANTE:

O usuário deve conectar o monitor externo na saída de **VÍDEO 1 E AUDIO OUT**.

As outras saídas de áudio transmitirão o **MODO RÁDIO**.

1-Manter pressionado o botão MODE por alguns instantes, a imagem abaixo aparecerá na tela do aparelho.



2-Selecione a opção onde se encontra o vídeo a ser transmitido.

3-O vídeo será transmitido no monitor externo enquanto a unidade principal fica transmitindo rádio pelos alto-falantes do automóvel.

4-Para operar as funções como **VOLUME, AVANÇO E RETROCESSO** do vídeo transmitido para o monitor externo, pressione o botão DUAL no controle remoto.

5-Para retornar ao modo de reprodução original, ou seja desabilitar o **DUAL FUNCTION**, pressione o botão **MODE** e habilitar o modo de operação desejado.

AJUSTES E CONFIGURAÇÕES

A próxima seção tem o objetivo de familiarizar o usuário com todas as configurações disponíveis no PCA. Permite ainda que as configurações relacionadas ao áudio do aparelho sejam alteradas conforme a necessidade do usuário.

EQUALIZADOR

Para acessar o **Equalizador** pressionar o botão **EQ** no painel frontal ou no controle remoto.

1-Para alternar entre as opções Dsp-preset e Loudness utilize as teclas de navegação **CIMA** e **BAIXO**.

2-Para alternar configurar a opção utilize as teclas de navegação **ESQUERDA** e **DIREITA**.

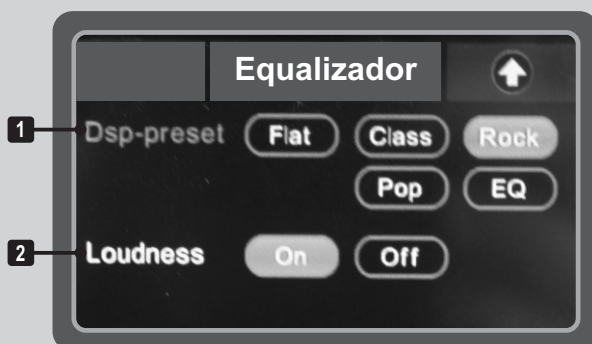

1

DSP-PRESET: Através dessa função, o usuário pode optar por ajustes de graves e agudos pré-definidos pela fábrica para alguns gêneros de música, tais como POP / ROCK / CLASSIC / EQ FLAT.

2

LOUDNESS: Função que ajuda a reforçar os efeitos dos sons quando o volume do aparelho está em nível baixo, promovendo melhor sensação auditiva.

AUDIO AJUSTES

Para acessar o **Audio Ajustes** pressionar o botão **SEL** no painel frontal .

1-Para alternar entre as opções **BASS, TREBLE, BALANCE** e **FADER** utilize as teclas de navegação **CIMA** e **BAIXO**.

2-Para alternar configurar a opção utilize as teclas de navegação **ESQUERDA** e **DIREITA**.



1

BASS: ajuste de sons graves.

2

TREBLE: ajuste de sons agudos.

3

BALANCE: ajuste entre os alto-falantes (esquerda e direita).

4

FADER: ajuste entre os alto-falantes (frontal e traseiro).

VIDEO

Para acessar o **Vídeo** manter pressionado o botão **SEL** no painel frontal por alguns instantes.

1-Para alternar entre as opções **BRILHO**, **CONTRASTE**, **SATURAÇÃO**, **SATURAÇÃO** e **NITIDEZ** utilize as teclas de navegação **CIMA** e **BAIXO**.

2-Para alternar configurar a opção utilize as teclas de navegação **ESQUERDA** e **DIREITA**.



1

BRILHO: ajusta o nível de brilho na tela.

2

CONTRASTE: ajusta o contraste da tela.

3

TONALIDADE: ajusta a coloração da tela.

4

SATURAÇÃO: ajusta a intensidade da cor.

5

NITIDEZ: ajusta a nitidez da tela.

SETUP

Para acessar o **SETUP** colocar o aparelho no mode de operação **DVD** e em seguida pressionar o botão **SETUP** no controle remoto.

1-Para alternar entre as opções **CONFIGURAÇÕES**, **CONFIG. DE AUDIO** e **CONFIG DE VIDEO** utilize as teclas de navegação **CIMA** e **BAIXO**.

2-Para configurar as opções utilize as teclas de navegação **ESQUERDA** e **DIREITA**.



CONFIGURAÇÕES

Permite ajustar as configurações de forma geral.

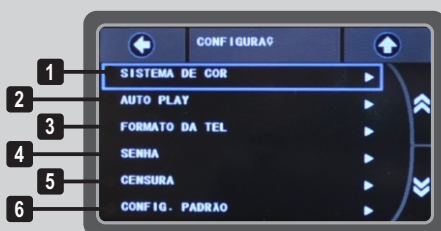

1

SISTEMA DE COR: Ajusta o tipo de modulação do sinal de vídeo. Pode-se selecionar entre NTSC, PAL e AUTO.

- **NTSC:** Configura o DVD para o padrão de TV em cores NTSC (Norte - Americano).
- **PAL:** Configura o DVD para o padrão de TV em cores PAL (Reino Unido, Alemanha, Oeste Europeu).
- **AUTO:** configura o aparelho para se ajustar automaticamente.

- 2** **AUTO PLAY:** Reproduz o disco automaticamente sem exibição do menu do disco.
- 3** **FORMATO DA TELA:** Possibilitam escolher os modos 4:3PS Tela Cheia, 4:3LB e 16:9 *Widescreen*.
- 4** **SENHA:** Permite o desbloqueio da opção Censura. A senha padrão é 0000. Para utilizar outra senha basta desbloquear com a senha padrão e bloquear utilizando um senha de sua escolha.
- 5** **CENSURA:** Permite controlar o conteúdo a se assistido no *DVD*. Se o nível do disco a ser reproduzido for superior ao nível de controle configurado no aparelho, ele não poderá ser reproduzido. Esta opção deve estar disponível no disco de *DVD*.
- 6** **CONFIG. PADRÃO:** Restaura as configurações iniciais de fábrica do aparelho.

CONFIGURAÇÃO DE ÁUDIO

Permite ajustar as opções de áudio para legenda, *OSD*, menu e áudio dos discos *DVDs*.

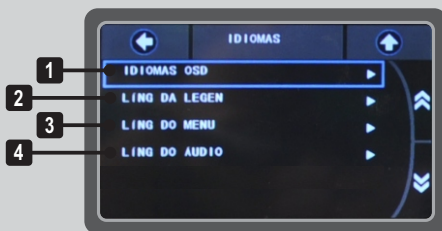

- 1** **IDIOMAS OSD:** Configura o idioma do *SETUP* do aparelho, além das informações referentes aos capítulos e títulos de um filme, etc.
- 2** **LINGUAGEM DA LEGENDA:** Configura o idioma da legenda de um filme. O idioma selecionado deve existir no disco para esta opção funcionar corretamente. Se escolhida a opção *OFF* (Desligado), a legenda não será exibida.
- 3** **LINGUAGEM DO MENU:** Permite configurar o idioma do menu de um filme quando posto para reproduzir. O idioma selecionado deve existir no disco para esta opção funcionar corretamente.
- 4** **LINGUAGEM DO AUDIO:** Configura o idioma do áudio de um filme quando posto para reproduzir. O idioma selecionado deve existir no disco para esta opção funcionar corretamente.

CONFIGURAÇÃO DE VÍDEO

Exibe opções de ajuste como **BRILHO**, **CONTRASTE**, **TONALIDADE**, **SATURAÇÃO** E **NITIDEZ**. Estas opções permitem tornar a imagem mais nítida, clara e visível conforme desejado.



- 1 BRILHO:** ajusta o nível de brilho na tela.
- 2 CONTRASTE:** ajusta o contraste da tela.
- 3 TONALIDADE:** ajusta a coloração da tela.
- 4 SATURAÇÃO:** ajusta a intensidade da cor.
- 5 NITIDEZ:** ajusta a nitidez da tela.

PROBLEMAS E SOLUÇÕES

APARELHO NÃO LIGA.

A ignição do carro está desligada.

Virar a chave da ignição para ON ou ACC.

Painel frontal não está bem conectada.

Encaixar o painel corretamente.

Fusível queimou.

Substituir o fusível por um outro equivalente de igual valor.

Condições do veículo / instalação não são adequadas.

Visitar auto-elétrica e averiguar quanto às condições do cabeamento elétrico do veículo (isolação), as condições de carga da bateria e a eficiência do alternador.

SEM SOM.

Controle FADDER ou BALANCE está desajustado.

Ajustar o FAD para "F=R" e o BAL em "L=R".

Controle de volume está muito baixo.

Aumentar o volume para um nível agradável.

Temperatura no interior do veículo está muito elevada.

Antes de ligar o rádio, aguardar até que o interior do veículo esteja mais fresco.

O aparelho não foi corretamente conectado.

Verificar as conexões de acordo com o esquema da fiação.

Condições do veículo / instalação não são adequadas.

Visitar auto-elétrica e averiguar quanto às condições do cabeamento elétrico do veículo (isolação), as condições de carga da bateria e a eficiência do alternador.

CDS NÃO PODEM SER INSERIDOS.

Presença de outro CD no compartimento.

Retirar o CD do compartimento de discos.

O aparelho está desligado

Ligar o aparelho antes de inserir o disco

A temperatura no interior do carro está muito alta.

Refrigerar ou esperar que a temperatura do carro volte ao normal.

O CD foi inserido com a etiqueta para baixo.

Retirar e virar o CD. Consultar passo 17 do guia rápido.

O LEITOR DE CD ESTÁ PULANDO.

Aparelho instalado com um ângulo superior a 30°.

Ajustar o ângulo de instalação para menos de 30°.

Terreno muito irregular.

Esperar até que a superfície da estrada se regularize antes de tocar um CD.

NÃO HÁ RECEPÇÃO DE RÁDIO.

O cabo da antena não foi conectado.

Conectar firmemente o conector da antena na respectiva entrada.

Região de penumbra. Baixa potência.

Sintonizar a rádio manualmente.

O APARELHO NÃO RECONHECE O DISCO.

Formato do conteúdo gravado é incompatível.

Verificar se o seu aparelho reproduz a mídia gravada no CD.

ENTRADA USB NÃO FUNCIONA.

Dispositivo USB desligado.

Alguns dispositivos do tipo MP3 e MP4 devem estar com pilhas e serem ligados antes de serem conectados.

Memória do player está excessivamente fragmentada.

Formatar a memória do player e gravar os arquivos novamente.

O dispositivo não contém arquivos ou não são compatíveis.

O aparelho só irá reproduzir arquivos compatíveis, para saber mais sobre estes formatos verificar as **ESPECIFICAÇÕES TÉCNICAS** nas páginas seguintes deste manual.

Fonte de entrada selecionada incorretamente.

Pressionar o botão MODE para habilitar a entrada USB como fonte de entrada.

ENTRADA PARA CARTÃO DE MEMÓRIA NÃO FUNCIONA.

O dispositivo não contém arquivos ou não são compatíveis.

O aparelho só irá reproduzir arquivos em formato MP3.

Fonte de entrada selecionada incorretamente.

Pressionar o botão MODE para habilitar a entrada de cartão de memória como fonte de entrada.

Chave HOLD do cartão está ativada.

Retirar o cartão e destravar a chave HOLD

MÁ QUALIDADE DO SOM

Condições do veículo / instalação não são adequadas.

Visitar auto-elétrica e averiguar quanto às condições do cabeamento elétrico do veículo (isolação), as condições de carga da bateria e a eficiência do alternador.

ENTRADA AUX NÃO FUNCIONA.

Cabo utilizado não é compatível.

O cabo (não incluso) deve ser de áudio estéreo e possuir o mesmo conector de um fone de ouvido (tipo P2)

O outro aparelho (MP3/MP4, etc) não está em reprodução.

A entrada auxiliar é de áudio e vídeo, mas MP3 e MP4 tem somente saída de áudio. Substituir MP3/MP4 por dispositivo externo com saída de áudio e vídeo.

IMAGEM NÃO APARECE

Sistema proteção contra movimento habilitado.

O aparelho possui um sistema de proteção que desabilita a tela LCD quando o veículo estiver em movimento. Pare o veículo e puxe o freio de mão para que a tela LCD volte a exibir imagens.

PERGUNTAS MAIS FREQUENTES

1–Tenho um pen-drive com fotos, vídeos e músicas, mas consigo visualizar apenas as músicas. O que fazer?

Quando se conecta um dispositivo USB no PCA Philco, um navegador é exibido na tela no Display. O usuário deve notar que este navegador possui filtros que, quando habilitados, exibirão na tela somente as fotos, os vídeos ou as músicas.

2–No setup do meu PCA Philco, a opção ÁUDIO está em inglês, mas quando coloco alguns discos, o ÁUDIO sai em português. Qual o problema?

As opções ajustadas no setup serão solicitadas ao disco quando o aparelho for ligado. Se o disco não possuir a opção solicitada, o idioma padrão do disco será ligado. Provavelmente o disco que você colocou no aparelho não possui o idioma em inglês.

3–Por que meu auto-rádio demora mais para ler alguns tipos de discos que outros?

R: Os discos no formato CD-DA (CDs comprados nas lojas) são carregados mais rapidamente pelo aparelho. Discos gravados em MP3 demoram mais para serem identificados e iniciarem a reprodução, principalmente se estiverem gravados em CD-RW.

4–Levei meu carro para instalar o som. Ele funciona bem, porém sempre ao andar em calçamentos parece que ficou algo solto lá dentro. Existe alguma coisa que está “batendo”. O que pode ser?

R: Sugerimos voltar à instaladora e relatar o fato. Muito provavelmente o instalador não fez o correto acondicionamento da fiação deixando o chicote solto, o que está ocasionando o barulho.

5–Fui instalar o auto-rádio e descobri que o plugue da antena não encaixa. Por quê?

R: Existem dois tipos de conectores para antenas de automóvel. Caso o plugue do aparelho não esteja coincidindo com o do carro, existe um adaptador (não incluso) vendido em autopeças especializadas.

6 - No meu auto-rádio, o modo USB não reproduz músicas do meu MP3 mesmo estando todas no formato mp3. Porquê?

R: Acontece quando o dispositivo USB em questão não é compatível. Pode-se tentar formatar a memória do dispositivo e carregar as músicas novamente. Se mesmo assim o dispositivo não for reconhecido, trocar por um compatível.

7–Meu auto-rádio está acabando com a bateria do carro. Já testei o carro sem o auto-rádio e a bateria não descarrega. Com o auto-rádio ela descarrega. Por quê?

R: O consumo de bateria do auto-rádio, quando desligado, é próximo à de um alarme. Pode haver alguma “fuga” por parte de uma instalação errônea do fio terra. Deve-se levar o carro a um eletricista para avaliar a situação.

8–O disco não entra completamente no aparelho. Por quê?

R: Existem dois parafusos de proteção do mecanismo de leitura. Eles ficam localizados na parte superior do aparelho e podem ser vistos somente se o mesmo não estiver encaixado no painel do carro. Verificar se os parafusos de proteção foram retirados.

9-Por que o dispositivo USB/cartão de memória não é reconhecido?

R: Provavelmente porque o dispositivo/cartão de memória está muito fragmentado. Formatar o dispositivo e carrega-lo com os arquivos compatíveis. Tentar novamente.

10-Por que ao tentar reproduzir disco DVD o aparelho exibe uma mensagem na tela LCD e não aparece a imagem?

R: Esse tipo de equipamento possui sistema de proteção contra movimento. Tal recurso é exigido por lei e torna inoperante a reprodução de vídeos caso o automóvel não esteja parado. Retornar a instaladora e questionar sobre a ligação do fio singular de cor verde conforme instruções de instalação contidas no manual do usuário.

11-Não consigo sintonizar nenhum canal de TV mesmo com a antena de rádio ligada!

R: Para efetuar a sintonia de canais é necessário a instalação de uma antena amplificadora, vendida separadamente. Antena para este sistema não inclusa, podendo ser adquirida através do site www.philco.com.br ou em lojas de materiais eletrônicos.

GLOSSÁRIO

- **Analógico** – são dados que não foram digitalizados. É o meio de transmissão dos sinais de áudio e vídeo utilizados pela maioria dos *DVDs Players* atuais, como o vídeo composto e as saídas de áudio estéreo.
- **Balanço** – recurso que permite regular a intensidade de som em cada canal estéreo, ou seja, escolher quanto do som sairá no canal esquerdo e quanto sairá no canal direito.
- **Canal** – caminho por onde o sinal sonoro passa. Uma saída estéreo tem dois canais, um esquerdo e um direito.
- **CD-A ou CD-DA** – disco que contém som digitalizado sem compressão. Capacidade de até 700 MB, 80 minutos. Utilizado amplamente pelo mercado fonográfico.
- **CD-R[W]** – disco do tamanho e capacidade de um *CD-DA*, porém pode ser gravado uma vez (*CD-R*) ou várias vezes (*CD-RW*). Pode guardar tipos diversos de arquivos, como *JPEG*, *MP3*, *WMA*, arquivos de texto entre outros. Se existirem músicas gravadas podem ser reproduzidas em qualquer *CD Player*, desde que o aparelho suporte o formato e a mídia. Capacidade de até 700 MB, 80 minutos.
- **Digital** – dados no formato de *bits*, convertidos do analógico para o digital (digitalizados). Arquivos de música no formato *MP3* e de fotos no formato *JPEG* são exemplos de dados digitalizados. Os dados digitais transmitidos são feitos pela saída coaxial e ótica.
- **DVD** – geralmente usado para armazenar dados de áudio e vídeo de alta qualidade no formato *MPEG2*. Somente leitura, 1 ou 2 lados com 1 ou 2 camadas com capacidade de 4.25 GB por camada (133 minutos). Possui proteção de leitura por regiões (Brasil está na região 4). Suporta multilegendas, multiângulos, e áudio digital no formato 2.0 e 5.1 canais.
- **Equalização** – função que altera as amplitudes do sinal nas várias faixas de frequências, ou seja, deixa o som mais grave ou mais agudo. Geralmente vêm pré-programados em gêneros conhecidos, como *Rock*, *Pop*, *Jazz*...
- **Estéreo** – sistema de som que utiliza dois canais, um esquerdo e um direito. Esses canais são independentes e transmitem-nos uma sensação de tridimensionalidade do som. Usado na maioria dos reprodutores de *CDs* e *DVDs* básicos.
- **Grave** – sons de baixa frequência, geralmente compreendia entre 20 Hz a 250 Hz.
- **Agudo** – sons de alta frequência, geralmente compreendia entre 1 kHz a 20 kHz.
- **Loudness** – função que reforça automaticamente os graves e agudos para compensar uma menor sensibilidade do ouvido humano a baixos volumes.
- **LCD** – *Liquid Cristal Display (Display de Cristal Líquido)*. Monitor muito leve e fino, sem partes móveis com alta aplicabilidade nos aparelhos eletroeletrônicos atuais.
- **MP3** – *MPEG Audio layer 3*. Compressão de áudio com perdas onde o princípio é o de retirar do áudio tudo o que o ouvido humano não percebe. Compressão de cerca 10:1. Na média, 1 minuto de música representa 1 MB.
- **Potência RMS** – unidade que mensura a potência real dos alto-falantes quanto à intensidade sonora emitida. Significa, originalmente, Root Mean Square.
- **Random** – recurso que permite reproduzir os arquivos em ordem aleatória, ou seja, fora de ordem.

- **RCA** – *Radio Corporation of America*. Tipo de conector amplamente utilizado para áudio e vídeo. Os cabos *RCA* possuem um plugue em cada extremidade, que consiste em um conector central, envolvido por um anel.
- **Ruído** – sinal indesejado que causa interferência. Pode estar presente na gravação e/ou reprodução de qualquer tipo de arquivo. Exemplos: chiados, estalidos, zumbidos, etc.
- **TV** – (*Tele - distante / visione - visão*). Sistema eletrônico de recepção de imagens e som de forma instantânea.
- **USB** – *Universal Serial Bus*. Possui conexão *Plug&Play* podendo alimentar equipamentos passivos. Pode ter velocidades 1.1 e/ou 2.0 full speed. Utilizado para conectar câmeras digitais, *MP3*, *MP4*, teclados de *PCs*, *mouses*, impressoras.
- **UHF** – *Ultra High Frequency (Frequência Ultra Alta)*. Sigla utilizada para designar uma faixa do espectro de radiofrequências (300MHz - 3GHz), comum para propagação de sinais de televisão.
- **Video Composto** – formato de transmissão de sinal de vídeo. Utiliza apenas um cabo (conector amarelo) misturando informações de cor e imagem no mesmo sinal. É o mais utilizado atualmente em aparelhos reprodutores de *DVD*.

ESPECIFICAÇÕES TÉCNICAS

VÍDEO

- TELA 3,0 polegadas LCD
- Resolução - 320 x 234 pixels (RGB)
- Formatos de tela - 4:3 | 16:9
- Sistema de cor - PAL-M | NTSC | AUTO
- Decodificador de vídeo - 54 kHz | 10 bits

AUDIO

Potência máxima de saída: 4 x 55 W RMS

Amplificador: MOSFET 4 canais independentes

Impedância de saída: mínima de 4 Ω por canal

Faixa de resposta: 20 Hz a 20 KHz (+/- 5 dB)

Nível de saída RCA (CD volume máximo): 1200 mV

LEITOR

- Relação sinal ruído - 50 dB
- Comprimento de onda do feixe laser - 650 nm (CD) | 780 nm (DVD)
- Diâmetros de discos compatíveis - 120 mm
- Formatos de mídia reproduzidos - DVD | DVD-R/RW | DVD+R/RW | CD | CD-R/RW | VCD | SVCD | JPEG | MP3

SINTONIA

FM: 87,5 MHz - 108 MHz

AM: 522 KHz - 1620 KHz

sistema de sintonia: Digital PLL

Antena - externa (não inclusa)

ENTRADA FLASH

USB: 2.0 - Classe MSC (Mass Storage Class)

Cartão de memória: MMC/SD

GERAL:

Alimentação (DC): 11,4 V a 14,4 V

Consumo Máximo: 10 A

Consumo em Stand-by: < 0,4 A

Condições de funcionamento: 0°C a 40°C

Dimensões: padrão 1 DIN

IMPORTANTE

- A **Philco** reserva-se o direito de proceder, sem aviso prévio, às modificações técnicas que julgar conveniente.
- As figuras apresentadas neste Manual são de caráter ilustrativo; portanto, não necessitam ser totalmente fiéis ao produto.