

Nº	MODIFICAÇÃO	VISTO	REG.	MDEJ.	POR	DATA
0	Edição	-	-	000-00	Jeferson	15-04-2008
1	Alterações Diversas	-	-	000-00	Jeferson	26-09-08
2	Alterações (Capa/CR/CAMPO)	-	-	000-00	Jeferson	12-03-2009
3	NOVO MODELO PCA510	-	-	000-00	Jeferson	09-06-2009
4	Exclusão Modo TV PCA510	-	-	000-00	Jeferson	15-06-2009
5	Alteração no Esquema Elétrico	-	-	000-00	Jeferson	01-12-2009
6	Pag8 - Alteração do texto EMBALAGEM / Pag9 - Exclusão do Selo BVQI do Certificado Pag27 - Exclusão da frase (Esse aparelho é multi-zona) - Pag51 - Troca da resolução.	-	-	000-00	Jeferson	23-12-2009

A Philco conta com um mix de aproximadamente 70 produtos que compõem as linhas Cuidados Pessoais, Casa, Cozinha, Climatização, Som e Imagem, Linha Branca e também Informática.

Um portfólio completo com produtos de tecnologia, qualidade e design sem igual.

TEM COISAS QUE SÓ A PHILCO FAZ PRA VOCE.
Philco
www.philco.com.br



Philco
ATENDIMENTO AO CONSUMIDOR

0800 645 8300

12/09 747-05/00 706424 REV 6

TEM COISAS QUE SÓ A PHILCO FAZ PRA VOCE.
Philco



PCA500
Auto Rádio com Tela LCD,
CD, DVD, TV, MP3, Entrada USB
e para Cartão de Memória



PCA510
Auto Rádio com Tela LCD,
CD, DVD, MP3, Entrada USB
e para Cartão de Memória

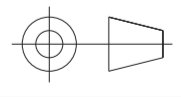

Manual de Instruções

PROJ.		DATA		MATERIAL	QUANTIDADE	
DES.	Jeferson	DATA	23-12-2009	TRATAMENTO	TOL. Ñ ESPECIF.	ESCALA
VERIF.	Ederson	DATA	23-12-2009			SEM ESCALA
APROV.	Thamy	DATA	23-12-2009	PRODUTO	ESTRUTURA	FOLHA
Philco				PCA500 - PCA510	706424	1/1
				TÍTULO	NÚMERO	REV.
				Folheto de Instrução - User Manual	747-05/00	 6



Parabéns pela escolha de auto rádio da linha **Philco**.

Para garantir o melhor desempenho do produto, **ler atentamente as recomendações a seguir.**

Este manual é unificado, ou seja, pode ser usado para mais de um modelo da linha **PHILCO**. Verificar atentamente o modelo adquirido para evitar transtornos. Algumas características ou funções podem não estar disponíveis, pois dependem do modelo adquirido.

Devido aos avanços tecnológicos e ao sistema de produção por lotes, poderão existir pequenas divergências entre o aparelho e alguma ilustração ou descrição de funcionamento de algum recurso deste manual. Tal fato, porém, não prejudica o entendimento por parte do usuário.

Seguir corretamente as instruções do Manual para não invalidar a garantia.

ÍNDICE

RECOMENDAÇÕES	01
CONTEÚDO DA EMBALAGEM	09
PRINCIPAIS CARACTERÍSTICAS	10
O APARELHO	11
O CONTROLE REMOTO	15
MONTAGEM E INSTALAÇÃO	19
MODOS DE OPERAÇÃO	25
AJUSTES E CONFIGURAÇÕES	37
PROBLEMAS E SOLUÇÕES	45
DÚVIDAS MAIS FREQUENTES	47
GLOSSÁRIO	49
ESPECIFICAÇÕES TÉCNICAS	51

RECOMENDAÇÕES

A **Philco** garante o bom funcionamento deste aparelho. Porém, é necessário que sua utilização seja adequada para que o usuário desfrute do máximo que o aparelho pode proporcionar sem prejudicar a sua saúde.

Cuidados com o LOCAL DE INSTALAÇÃO, PRECAUÇÕES QUANTO À SEGURANÇA, MANUSEIO E LIMPEZA, CUIDADOS COM O DISCO e MEIO AMBIENTE são descritos a seguir e devem ser obedecidos.

Muitos dos problemas que acometem os produtos eletrônicos tem como causa a desinformação em relação ao produto ou até mesmo uma conexão equivocada por parte do usuário. Deve ser levado em conta que a linha de produtos auto-rádios é um caso a parte devido à uma importante variável, o método e a qualidade empregados na instalação do aparelho. O usuário deverá estar consciente de que falhas e inconsistências na instalação comprometem e muito a performance do aparelho, podendo até mesmo danificá-lo permanentemente. Por isso, é fortemente recomendável que a instalação seja efetuada em locais especializados, afim de se evitar futuros percalços. Para quaisquer problemas relacionados ao produto, consultar o fluxograma da página seguinte antes de submeter o produto à um posto autorizado **Philco**.

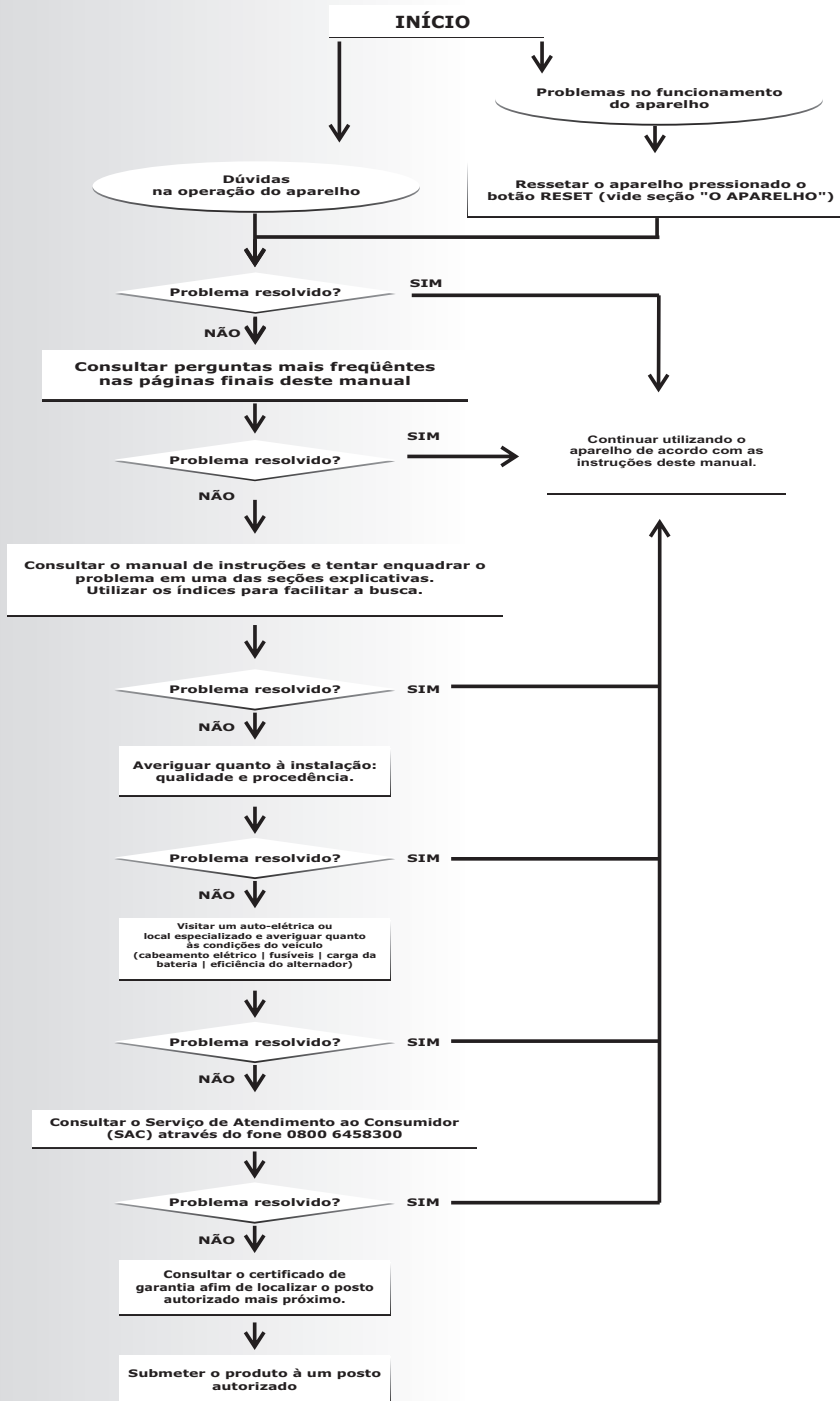

LOCAL DE INSTALAÇÃO

- A ventilação normal do produto não deve ser bloqueada. Os orifícios de ventilação devem ficar sempre desobstruídos. Não envolver o aparelho todo em espuma.
- No ato de estacionar, não deixar o aparelho exposto à luz solar direta ou com vidros abertos que permitam a penetração de poeira, maresia, umidade e respingos.
- Não operar o aparelho quando o interior do carro estiver superaquecido. Poderá haver superaquecimento do aparelho o que poderá acarretar mau funcionamento e travamento dele.

PRECAUÇÕES QUANTO À SEGURANÇA

- Esse tipo de equipamento é de uso doméstico, não profissional, e só deve ser instalado por profissionais experientes na área e em lojas especializadas.
- Uma instalação mal feita por pessoa não capacitada, pode levar a risco de fogo no veículo do usuário, além de lhe causar um grande transtorno. Deve-se dar preferência a lojas conhecidas e conceituadas.
- Jamais desmontar o aparelho. Não tocar o interior do produto nem inserir um objeto metálico. Qualquer uma dessas operações poderá causar choque elétrico ou falhas no aparelho.
- Nunca instalar o equipamento sem utilizar o conjunto de cabos que acompanha o produto, pois ele contém fusível de proteção e sistema de filtro anti-ruído.
- Se possível, o usuário deve acompanhar a instalação do equipamento, observar a disposição e a isolamento dos cabos não usados, bem como a qualidade do material utilizado.
- O estojo protetor destina-se a guardar com segurança o painel frontal.
- O uso de acessórios que não sejam originais do aparelho pode prejudicar o funcionamento do produto, além da perda da garantia.
- Para não perder a garantia e evitar problemas técnicos, o usuário não deve tentar consertar o aparelho em casa. Quando precisar, ele deve levar a uma Assistência Técnica Autorizada Philco.
- Para evitar eventuais transtornos no caso de uma necessidade de manutenção em posto autorizado, é recomendável que o usuário anote o número de série presente na região superior do aparelho.
- Sempre utilizar o aparelho num volume que não comprometa a audição de sons externos ao veículo.
- Cabos fissurados ou danificados e isolamentos rachados são perigosos. Quaisquer umas dessas situações poderão causar choques elétricos ou fogo.
- Proteger a fiação contra danos físicos ou mecânicos.
- Assegurar-se de que todos os cabos que passem por lugares estreitos estejam protegidos com fita isolante, para evitar qualquer torção ou degradação da projeção plástica do fio e provocar falsos contactos.

- Se o veículo estiver equipado com um AIRBAG, o usuário deve assegurar-se de não desconectar a bateria do veículo nem fazer conexões sem verificar os fios.
- A utilização de fios de bitola inferior à especificada provoca sobrecarga e superaquecimento do fio, causando problemas sérios ao sistema, desde simples cortes de som até a queima do fio de alimentação, podendo até incendiar o veículo.
- Evitar o uso prolongado do aparelho com volume superior a 85 dB. Os níveis de ruídos acima deste valor podem ser prejudiciais à audição humana.

NÍVEIS DE DECIBÉIS

EXEMPLOS PARA SIMPLES COMPARAÇÃO

30 dB	Brisa na floresta, biblioteca silenciosa.
40 dB	Geladeira, sala de estar.
50 dB	Trânsito leve, escritório silencioso.
60 dB	Ar condicionado a seis metros de distância, máquina de costura.
70 dB	Aspirador de pó, secador de cabelos.
80 dB	Tráfego médio na cidade, coletor de lixo.
90 dB	Metrô, máquina de cortar grama.
100 dB	Serra elétrica, furadeira pneumática.
120 dB	Concerto de <i>Rock</i> em frente às caixas acústicas, trovão.
140 dB	Espingarda de caça, avião a jato.

RESOLUÇÃO Nº 190, DE 16 DE FEVEREIRO DE 2006

•**Art. 1º** Fica proibido a instalação em veículo automotor de equipamento capaz de gerar imagens para fins de entretenimento, salvo se:

I Instalado na parte dianteira, possuir mecanismo automático que o torne inoperante ou o comute para função de informação de auxílio à orientação do condutor, independente da vontade do condutor e/ou dos passageiros, quando o veículo estiver em movimento.

II Instalado de forma que somente os passageiros ocupantes dos bancos traseiros possam visualizar as imagens.

Parágrafo único. Entende-se como informação de auxílio à orientação do condutor, a indicação do trajeto a ser seguido mostrado por meio de símbolos e/ou áudio.

•**Art. 2º** Fica proibido a instalação em veículo automotor de equipamento capaz de gerar imagens de mapas destinados à orientação do condutor, salvo se:

I Estiver dotado de mecanismo automático que comute a imagem de mapas para símbolos e/ou áudio que indique a direção, independente da vontade do condutor, quando o veículo estiver em movimento.

II Instalado exclusivamente como sistema de auxílio a manobras.

•**Art. 3º** Considera-se instalação, qualquer operação que resulte em conexão do equipamento com outro, com acessório, parte ou sistema do veículo, em caráter definitivo ou provisório.

- **Art. 4º** O descumprimento do disposto nesta Resolução constitui-se em infração de trânsito prevista no art. 230, inciso XII do CTB.
- **Art. 5º** Fica revogada a Resolução 153, de 17 de dezembro de 2003.
- **Art. 6º** Esta Resolução entra em vigor na data de sua publicação.

IMPORTANTE:

Esse equipamento atende as regulamentações exigidas pelo CONTRAN, é dotado de sistema de proteção que torna inoperante a exibição de imagens com o veículo em movimento.

O uso inadequado acarreta em MULTAS de trânsito e risco de acidente.

SEJA CONSCIENTE!

Alterar o sistema de proteção para usufruir do aparelho com o automóvel em movimento, além de invalidar a garantia, põe em risco a segurança de todos os passageiros do automóvel em questão e também os outros.

Abaixo está a simbologia relacionada à segurança utilizada no aparelho.



O sinal em forma de raio é destinado a alertar o usuário para a presença de tensões perigosas no interior do aparelho. Tocar componentes internos poderá resultar em choque elétrico para as pessoas.



O ponto-de-exclamação é destinado a alertar o usuário para a existência de instruções importantes de uso.



Para reduzir o risco de choque elétrico ou incêndio, não abrir o gabinete do aparelho.



Este símbolo indica que o aparelho pertence a uma categoria de produtos *laser* de primeira classe. O raio *laser* poderá causar queimaduras por radiação se tocar diretamente o corpo humano.

MANUSEIO E LIMPEZA

- O material utilizado para a embalagem e a proteção do aparelho e dos acessórios é reciclável. Ex.: Caixas de papelão, plásticos, isopores, etc. O usuário deve verificar, portanto, o que é desnecessário e dar um destino correto ao material que se destina ao fim de vida.
- Observar a legislação local quanto ao destino adequado dos materiais que serão descartados. As pilhas e as baterias não devem ser jogadas no lixo comum.
- Não limpar o gabinete do aparelho com detergentes nem solventes fortes, pois esses podem danificar o acabamento da superfície do aparelho.
- Não deixar o aparelho ligado sem ninguém por perto.
- Se o aparelho sofrer algum choque ou movimento brusco durante a leitura de um disco, poderá apresentar ruído. Isso não é defeito.
- O aparelho em modo Stand-by consome uma quantidade mínima de energia necessária para

responder ao comando do controle remoto.

- Não inserir nenhum objeto dentro do compartimento do disco. Isso pode causar danos ao mecanismo.
- A nota fiscal e o certificado de garantia são documentos importantes e devem ser guardados para efeito de garantia.

CUIDADOS COM O TELA LCD

A tela LCD consiste de um líquido polarizador da luz, eletricamente controlado, que se encontra comprimido dentro de celas entre duas lâminas transparentes polarizadoras. Os eixos polarizadores das duas lâminas estão alinhados perpendicularmente entre si. Cada cela é provida de contatos elétricos que permitem que um campo elétrico possa ser aplicado ao líquido no interior.

IMPORTANTE

- Não causar impacto a tela LCD.
- Não pressionar o painel.
- Proteger a tela contra a luz solar enquanto a mesma não estiver em uso.
- Não passe as unhas ou outros objetos sobre a tela. Os riscos resultantes ou marcas irão escurecer as imagens.
- Mantenha a antena do celular distante do display para evitar a distorção do vídeo pela apresentação de pontos, faixas coloridas, etc.
- Pequenos pontos pretos ou brancos (pontos claros) podem ser visualizados na tela de LCD. Isso ocorre devido às características da tela de LCD e não indicam um problema com o display.

CUIDADOS COM O DISCO

Os discos CD são construídos para suportar uma certa quantidade de poeira, sujeira e riscos, porém, devem ser tratados com o mesmo cuidado utilizado com os discos analógicos convencionais (vinil).

Sempre proteger o disco contra arranhões, sujeira, poeira, etc. Recomendamos que durante os períodos em que não sejam usados, os discos permaneçam guardados em suas caixas originais. Se um disco for tratado com cuidado, a única manutenção necessária para manter uma excelente reprodução de som será limpá-lo com um pano, como indicado abaixo nas ilustrações.

IMPORTANTE

- Não armazenar discos em locais com alta temperatura ou alta umidade. Os discos podem entortar e não serão executados corretamente. Além disso, os discos com umidade condensada sobre eles podem não ser executados. Limpar qualquer umidade dos discos com

um pano macio e seco. Certificar-se de que esses discos estejam totalmente secos antes de usá-los.

- Alguns deles podem não ser reproduzidos pelo aparelho dependendo da qualidade da gravação, condições físicas do disco ou características do dispositivo de gravação. Além disso, o disco NÃO será reproduzido caso não tenha sido devidamente finalizado.
- Não utilizar CD que tenham formatos irregulares ou diferentes do padrão.
- Trepidações podem interromper a leitura do disco.
- Informações de texto podem não ser corretamente exibidas no display dependendo do software utilizado (iTUNE / Media player) para edição.
- Não utilizar "Dual Discs". Estes frequentemente são danificados (riscados) durante o carregamento e a ejeção do aparelho. Discos com riscos profundos podem emperrar dentro do aparelho além de causar problemas ao leitor (informações sobre DualDisc, consultar glossário).
- Não colar nenhum selo ou etiqueta em qualquer um dos lados (no lado com etiqueta ou no lado da gravação) de um disco.
- Não utilizar discos com formato irregular (por exemplo, com forma de coração ou octogonais), o que poderia resultar em mau funcionamento do aparelho.



Abaixo estão algumas dicas de como manusear corretamente um disco.

Para manusear o disco, utilizar apenas uma das duas maneiras ilustradas (não tocar o lado espelhado).



Para limpar um disco, usar apenas um pano macio.



Nunca usar benzina nem tiner, porque estes produtos danificarão o disco.

O disco sempre deve ser limpo em linha reta, a partir do centro em direção à extremidade. Nunca limpá-lo com movimentos circulares.



Jamais colocar um disco sobre outros equipamentos nem próximo a fontes de calor. Evitar algum local onde o disco fique exposto à luz solar direta por longos períodos.

MEIO AMBIENTE

Embalagem

Um terço do consumo de papel destina-se a embalagens. Contribuir para a redução do consumo dos recursos naturais é um dever de todos.

O material utilizado para a embalagem e proteção do aparelho e acessórios é reciclável. Ex.: Caixas de papelão, plásticos, isopores, etc, podem e devem ser reciclados sempre que possível.

Pilhas

Todos os tipos de pilhas devem receber atenção especial. Uma só pilha contamina o solo durante 50 anos.

As pilhas incorporam metais pesados tóxicos. Portanto, observar a legislação local quanto ao destino adequado dos materiais que serão descartados. Pilhas e baterias nunca devem ser jogadas junto ao lixo comum.

Produto

O simples fato de ter adquirido este modelo já demonstra certa responsabilidade ecológica, pois sabe-se que eletroeletrônicos recentes e de qualidade gastam menos energia.

Este produto é constituído de várias partes que podem ser reaproveitadas (recicladas) por empresas especializadas. Logo, ao descartá-lo, manter mesma consciência ecológica inicial e não destiná-lo ao lixo comum. Informar sobre os locais para o correto fim de vida.



A consciência ecológica deve depender de cada um, porém, é um ato que afeta a todos.

CONTEÚDO DA EMBALAGEM

Acompanham o produto os seguintes acessórios:



Manual de Instruções



Guia Rápido

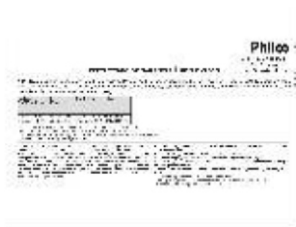

Certificado de garantia

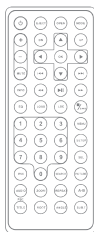

Controle Remoto + Bateria



Conjunto de Instalação

Para saber sobre o prazo de garantia dos acessórios e do aparelho, consultar o termo de garantia que acompanha o produto.

IMPORTANTE

- Manual de Instruções é um guia de referência que deve ser consultado sempre que houver dúvidas quanto à instalação, operação e manuseio do aparelho. Nunca realizar operações duvidosas, caso seja mal utilizado, podem ocorrer danos permanentes no aparelho.

- O Guia Rápido é uma boa alternativa ao uso do Manual de Instruções. Ele exhibe as informações de forma concisa e é totalmente ilustrado, proporcionando um fácil entendimento.

- O Certificado de Garantia possui o tempo de garantia do aparelho e a localização dos postos autorizados mais próximos. Guardar para eventuais problemas com o aparelho.

- O controle remoto é exclusivo para uso das funções digitais, como as operações básicas do aparelho. Controle de volume, funções de reprodução de discos *DVDs*, entre outros.

- A bateria é a fonte de energia para o controle remoto do aparelho. Instalar, utilizar e descartar de acordo com a legislação vigente na respectiva cidade.

- Conjunto de instalação (chicote + suporte metálico), permite qualidade na instalação, facilita o manuseio. Proporciona engate rápido com mais segurança.

PRINCIPAIS CARACTERÍSTICAS

- DVD Player com tela LCD de 3,5 polegadas (TFT) embutida
- Tela motorizada com 4 diferentes ângulos de visão ⁽¹⁾
- Frente totalmente destacável com estojo para transporte
- Reproduz: DVD | DVD-R/RW | DVD+R/RW | CD | CD-R/RW | VCD | MP3 | JPEG
- Sintoniza emissoras de TV em VHF e UHF ⁽¹⁾
- Rádio AM/FM estéreo com sintonia digital e memória programável
- Função LOUDNESS, MUTE e equalização de áudio.
- Sistema de anti-choque eletrônico
- Entrada para sinal de vídeo.
- Entrada de áudio e vídeo frontal.
- Entrada USB frontal (1.0/2.0) e para cartão de memória MMC / SD
- 2 saídas de vídeo Composto
- 1 par de saída RCA estéreo pré-amplificada
- 1 saída pré-amplificada para Subwoofer
- Controle remoto

(1) Indisponível para PCA510

O APARELHO

É essencial conhecer profundamente o aparelho ANTES do uso inicial para o correto manuseio dele. Nesta sessão o usuário irá encontrar a localização dos botões de operação, das conexões possíveis e necessárias e também as principais informações contidas no *display*.

VISTA FRONTAL - PCA500

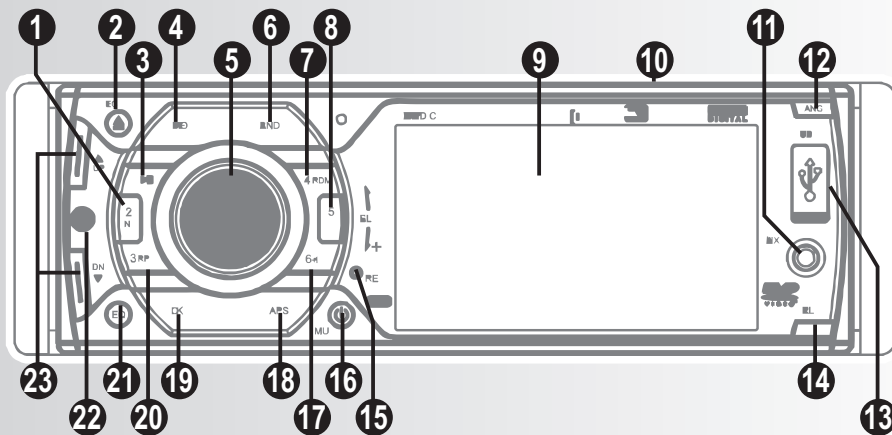

VISTA FRONTAL - PCA510

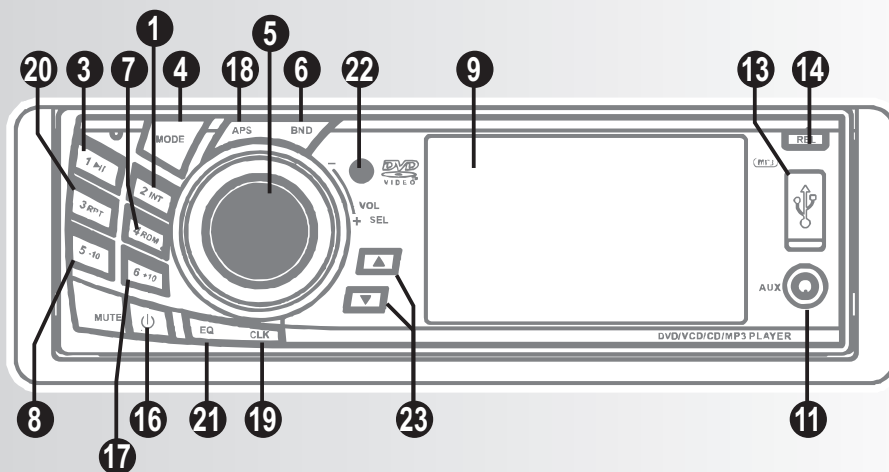

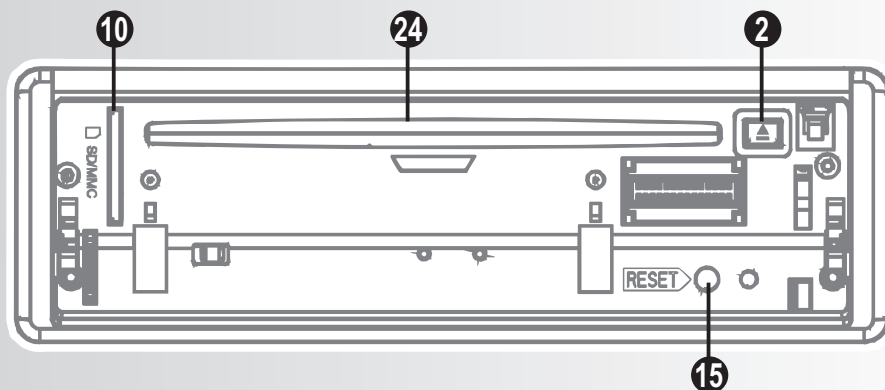

1 INT/2: inicia/para o modo de reprodução introdutório de um disco ou dá acesso direto a estação/canal memorizado na respectiva posição.

2 EJECT: retira ou insere discos no aparelho.

3 PLAY/PAUSE/1: inicia/para a reprodução de um disco ou dá acesso direto a estação/canal memorizada na respectiva posição.

4 MODE: alterna entre os modos de operação do aparelho AUX / TV / RÁDIO / DVD.

5 VOL/SEL: efetua ajustes no volume e nas configurações de áudio.

6 BAND: alterna entre as bandas AM e FM no modo rádio e entre os sistemas de modulação PAL-M/NTSC nos modos DVD/TV/AUX.

7 RDM/4: inicia/para o modo de reprodução aleatório de um disco ou dá

acesso direto a estação/canal memorizado na respectiva posição.

8 -10/5: avança 10 faixas rapidamente no modo disco ou dá acesso direto a estação/canal memorizado na respectiva posição.

9 TELA LCD: responsável pela exibição das imagens nos modos de operação DVD/TV/AUX.

10 SD/MMC: entrada para cartão de memória.

11 AVI IN: entrada auxiliar para sinal de áudio e vídeo externo.

12 ANG: alterna os diferentes ângulos de visão.

13 USB: entrada para dispositivo de armazenamento em massa com conector USB.

14 RELEASE: aciona o sistema de engate da frente removível para sua desconexão.

15 RESET: reinicia o circuito do aparelho e restaura as configurações de fábrica.

16 POWER/MUTE: pressionar e segurar para ligar/desligar o aparelho ou levemente pressionar durante sua operação para ativar função MUTE.

17 +10/6: retrocede 10 faixas rapidamente no modo disco ou dá acesso direto a estação/canal memorizado na respectiva posição.

18 APS: realiza busca inteligente por estações de rádio, canais de TV e músicas no modo disco.

19 CLOCK: ajusta / exibe as horas na tela.

20 RPT/3: inicia/para o modo de repetição de um disco ou dá acesso direto a estação/canal memorizado na respectiva posição.

21 EQ: alterna entre as diferentes pré equalizações de áudio.

22 IR: sensor de recepção dos sinais do controle remoto.

23 UP/DN: alterna entre as faixas do disco e/ou é usado para efetuar a busca de estações de Rádio e TV.

24 Compartimento de disco.

VISTA TRASEIRA - PCA500

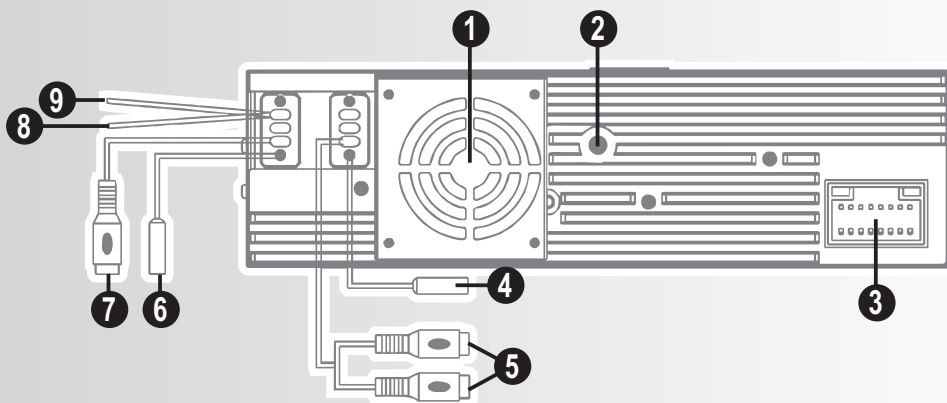

VISTA TRASEIRA - PCA510

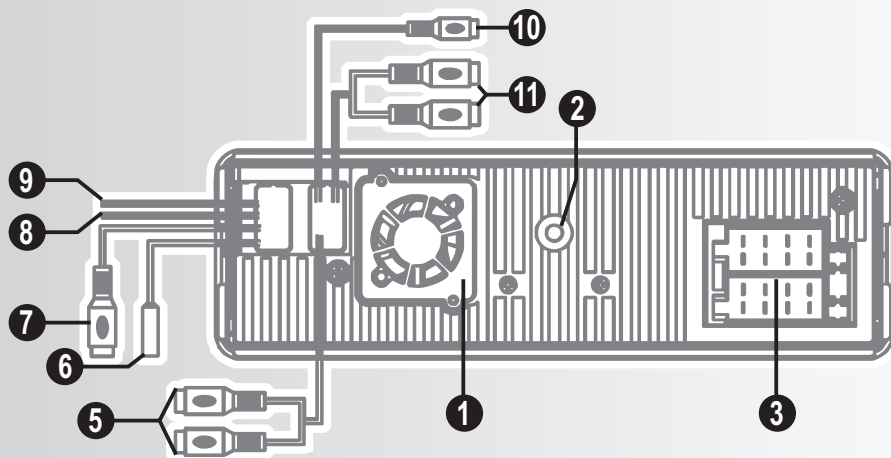

- 1 Ventoinha:** duto motorizado para retirada de ar quente do interior da unidade. **ATENÇÃO!** Jamais obstruir.
- 2 Parafuso central de fixação:** usado para fixação da unidade no chassi do veículo (modo de instalação seguro)
- 3 Conector principal:** plugue do tipo "macho" para instalação da unidade com o chicote incluso.
- 4 Entrada para antena de TV:** entrada para conexão de antena receptora de sinais VHF/UHF.
- 5 Saída de vídeo:** saída do tipo RCA para conexão de equipamento receptor de imagens. Ex: Tela LCD.
- 6 Entrada para antena de rádio:** entrada para conexão de antena receptora de sinais AM/FM.
- 7 Entrada de vídeo:** entrada do tipo RCA para receber sinais de vídeo externo. Ex: Câmera de vídeo
- 8 Acionador de operação da entrada de vídeo / câmera (branca):** fio responsável por habilitar a entrada de vídeo. Ao ser polarizado com +12V, exibe na tela o sinal captado pela entrada de vídeo.
- 9 Acionador de operação da tela LCD (verde):** fio responsável pelo sistema de proteção do aparelho com o carro em movimento. Desbloqueia o sistema ao ser polarizado com "0" (zero) volts (terra)
- 10 Saída para Subwoofer:** saída do tipo RCA para subwoofer.
- 11 Saída de Áudio:** saída de áudio do tipo RCA.

O CONTROLE REMOTO

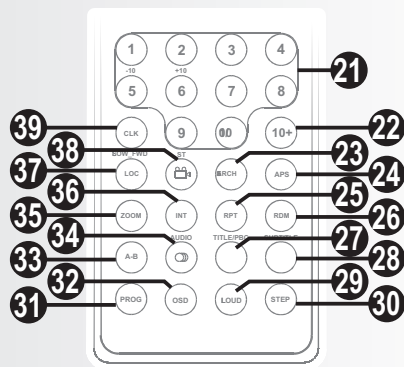
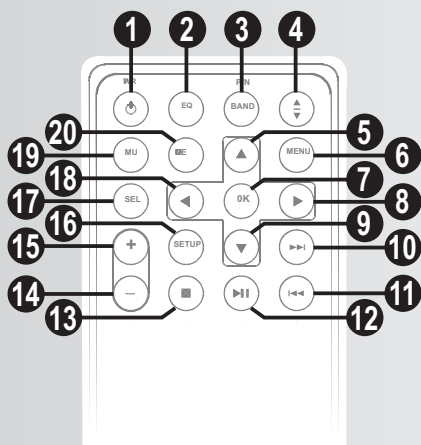

- 1 POWER:** pressionar este botão para ligar ou desligar o aparelho.
- 2 EQ:** alterna entre as diferentes pré equalizações de áudio.
- 3 BAND:** alterna entre as bandas AM e FM no modo rádio. E no modo DVD/TV/AUX do **PCA500** alterna entre os sistemas de modulação PAL-M/NTSC nos modos .
- 4 ANG:** alterna os diferentes ângulos de visão. E no modo DVD/TV/AUX do **PCA510** alterna entre os sistemas de modulação PAL-M/NTSC.
- 5** Tecla de navegação (CIMA).
- 6 MENU:** acessa o menu de reprodução do disco.
- 7 OK:** efetua confirmação dos comandos de ajustes efetuados.
- 8** Tecla de navegação (DIREITA).
- 9** Tecla de navegação (BAIXO).
- 10 11 NEXT/PREV:** alterna entre as faixas do disco e/ou é usado para efetuar a busca de estações de Rádio e TV
- 12 PLAY/PAUSE:** inicia / para a reprodução do disco.
- 13 STOP:** para / interrompe a reprodução do disco.
- 14 15 VOL:** ajuste de volume do áudio.
- 16 SETUP:** acessa o menu de configurações de reprodução de disco.
- 17 SEL:** efetua ajustes nas configurações de áudio.

- 18** Tecla de navegação (ESQUERDA).
- 19** **MU:** liga/desliga a função MUTE: silêncio estantâneo.
- 20** **MODE:** alterna entre os modos de operação do aparelho: AUX / TV / RÁDIO / DVD.
- 21** **Teclas numéricas** – botões de acesso rápido a uma determinada faixa do disco ou acesso direto a estação/canal memorizado na respectiva posição.
- 22** **10+:** tecla adicional aos botões numéricos para entrar com posições maiores que 10.
- 23** **SEARCH:** busca um ponto de leitura específico na reprodução.
- 24** **APS:** realiza busca inteligente por estações de rádio, canais de TV e músicas no modo disco.
- 25** **RPT:** habilita de desabilita o modo de repetição.
- 26** **RDM:** habilita de desabilita o modo **RANDOM.**
- 27** **TITLE/PBC:** acessa o menu de reprodução do disco.
- 28** **SUBTITLE:** alterna entre os idiomas de legenda disponíveis no disco.
- 29** **LOUD:** liga/desliga função de reforço de graves do amplificador.
- 30** **STEP:** inicia o modo de reprodução quadro-a-quadro.
- 31** **PROG:** menu para programar a sequência de reprodução do disco.
- 32** **OSD:** exibe as informações de reprodução na tela.
- 33** **A-B:** liga/desliga o modo de repetição de intervalo do ponto "A" ao "B".
- 34** **AUDIO:** alterna entre os idiomas de dublagem disponíveis no disco.
- 35** **ZOOM:** liga/desliga a função de ampliação da imagem no modo DVD.
- 36** **INT:** habilita de desabilita o modo **INTRODUTÓRIO.**
- 37** **LOC:** No modo FM, essa tecla ajusta o receptor para sintonia de estações locais / distantes (DX).
- 38** **ANGLE/ST:** alterna entre os ângulos de gravação disponíveis no disco. Alterna o modo de recepção do rádio entre MONO e ESTÉREO.
- 39** **CLOCK/SLOW-FWD:** ajusta/exibe as informações de horas na tela. Liga/desliga a função de câmera lenta no modo DVD.

Bateria

1º Passo - Antes de usar o controle remoto, o usuário deverá remover a proteção isolante. Esta proteção foi instalada para isolar a bateria e evitar que se descarregue antes do uso.

Para substituir a bateria do controle remoto proceder da seguinte forma.

2º Passo - Remover a tampa do compartimento da bateria do controle remoto pressionando a trava com o polegar e puxando-o para fora.

3º Passo - Inserir bateria Cr2025 3V, assegurando-se de que a polaridade das mesmas corresponda às marcas dentro do compartimento ((+) para cima).

4º Passo - Recolocar a tampa no lugar, empurrar o suporte cuidadosamente até ficar bem travado na posição original.

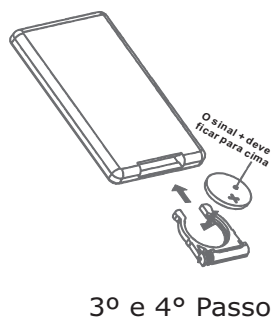
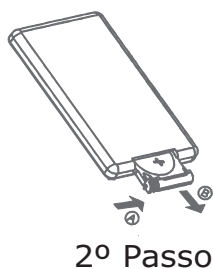

IMPORTANTE

- As quedas podem danificar permanentemente o controle remoto.
- Se o controle remoto apresentar falhas de funcionamento ou funcionar apenas a curtas distâncias, provavelmente a bateria esteja sem carga. Deve-se então trocar por bateria nova.
- Manter a bateria fora do alcance das crianças. Em caso de ingestão, consultar um médico imediatamente.

RECOMENDAÇÕES

- Inserir uma bateria no compartimento de bateria do controle remoto. O controle remoto atua sobre um sensor na unidade do PCA. Ele tem um alcance de 5 metros, e deve ser utilizado dentro de uma abertura de 30° (em qualquer direção) em relação ao sensor do controle remoto presente no painel frontal do PCA.
- Retirar a bateria do controle remoto, se o usuário não for utilizá-lo por um longo período de tempo.
- Cautela ao manusear o controle remoto. A queda deste acessório no assoalho do veículo poderá ter como consequência o pisoteamento ou até mesmo o seu emperramento junto aos pedais de direção.
- Manter a pilha fora do alcance de crianças. Em caso de ingestão, deve-se consultar um médico imediatamente.
- Não deixar objetos entre o sensor do PCA e o controle remoto. Isso poderá causar mau funcionamento do controle pois interromperá o sinal enviado ao aparelho.
- Ao utilizar o controle remoto, não pressionar as teclas utilizando força em demasia. Isto poderá comprometer o funcionamento deste acessório em um curto período de tempo.
- No que diz respeito à objetos metálicos, a utilização é restrita. Não manusear ou armazenar a bateria utilizando este tipo de material.

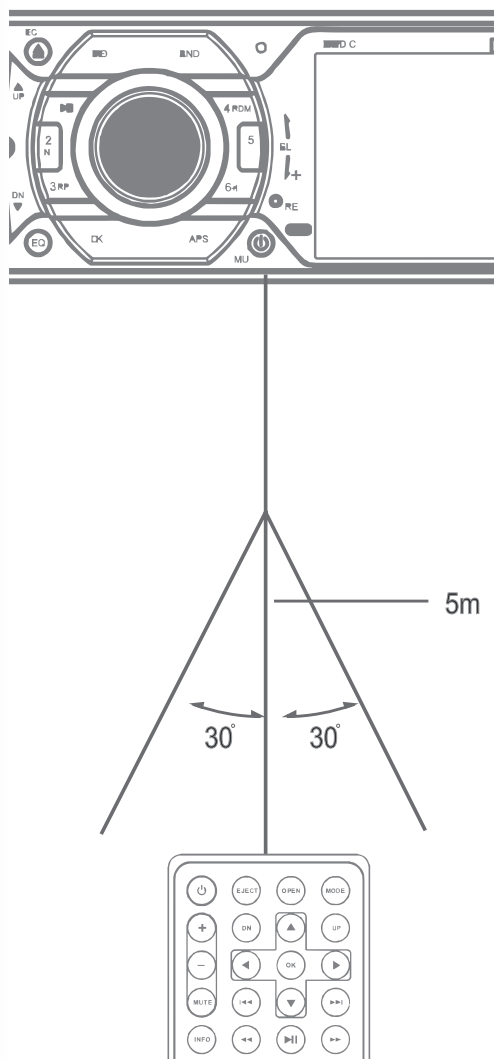

MONTAGEM E INSTALAÇÃO

Para que se possa extrair o máximo de qualidade tanto no áudio quanto no vídeo é necessário preparar o aparelho adequadamente, efetuando todas as conexões de forma segura e tendo em mente que as conexões poderão ser feitas dependendo da disponibilidade das entradas e saídas no aparelho e em equipamentos secundários, tais como amplificadores.

Nesta seção, o usuário irá se familiarizar com as conexões disponíveis neste PCA. Seguir as instruções abaixo.

- 1–Retirar o aparelho e os acessórios da caixa cuidadosamente.
- 2–Ler atentamente o manual de instruções antes de ligar o aparelho no automóvel.
- 3–Ligar o aparelho no automóvel efetuando as conexões conforme instruções a seguir.

IMPORTANTE!

Para evitar percalços futuros, é recomendável que a instalação do aparelho seja feita em locais especializados e de boa reputação. Conexões equivocadas podem causar distorção no áudio e até mesmo danos permanentes ao aparelho.

Instalação básica

- O fio amarelo é a alimentação principal da unidade (+12V)
- O fio vermelho ACC pode ser conectado no terminal da chave do carro, fazendo com que o aparelho só ligue com o carro ligado. Se desejar que o aparelho ligue também com o carro desligado, ligar o fio ACC juntamente com o amarelo no terminal positivo da bateria (+12 V).
- O fio preto (terra) deve ser ligado no pólo negativo da bateria.
- Os fios em pares (verde, roxo, cinza e branco) são as saídas amplificadas do aparelho. Utilizar um alto-falante de 4 ohms por canal e respeitar a polaridade (negativa/positiva) para evitar a queima da saída amplificada do aparelho por aquecimento e/ou distorção.

Recursos adicionais

- O fio azul só é usado no caso para acionar uma antena elétrica ou amplificador. Com o aparelho ligado, esse terminal fica polarizado com +12V.
- O fio verde singular é responsável pelo sistema de proteção da unidade. As imagens na tela só serão exibidas quanto esse terminal estiver aterrado.
- O fio branco singular é responsável pelo acionamento da entrada de vídeo. Quando esse terminal for polarizado com +12V, o aparelho irá exibir na tela o sinal captado pela entrada de vídeo traseira.
- O par de cabos vermelho e branco com conector do tipo RCA é uma saída de áudio do tipo pré-amplificada. A faixa de resposta é de 20Hz à 20KHz e é usada para conexão de amplificadores de potência.
- O cabo verde com conector do tipo RCA também é uma saída de áudio do tipo pré-

amplificada, porém limita-se à sons graves. Sua faixa de resposta é limitada de 20Hz à 150Hz para conexão de amplificadores dedicados à SUBWOOFERS.

- O par de cabos amarelos com conector do tipo RCA destina-se a prover sinais de vídeo reproduzidos pela unidade para outros equipamentos capazes de gerá-los, como telas de LCD ou monitores de vídeo.

IMPORTANTE:

- Essa unidade de áudio exige sistema de alimentação dedicado com capacidade para 10A.
- Jamais pontear a alimentação de outros equipamentos. Usar-se de conexão direta com a bateria do automóvel.
- Caso o automóvel em questão já possua preparação para som de fábrica, consulte o manual do proprietário antes de realizar a instalação.
- Isolar a extremidade dos fios não utilizados para prevenir curto-circuito e até mesmo incêndio. Evitar usar emendas nos fios de instalação. Optar por conectores originais do veículo para evitar mau contato e risco de curto-circuito

Diagrama de Instalação Elétrica

As ilustrações abaixo demonstram a localização dos recursos de instalação disponíveis para essas unidades.

PCA500

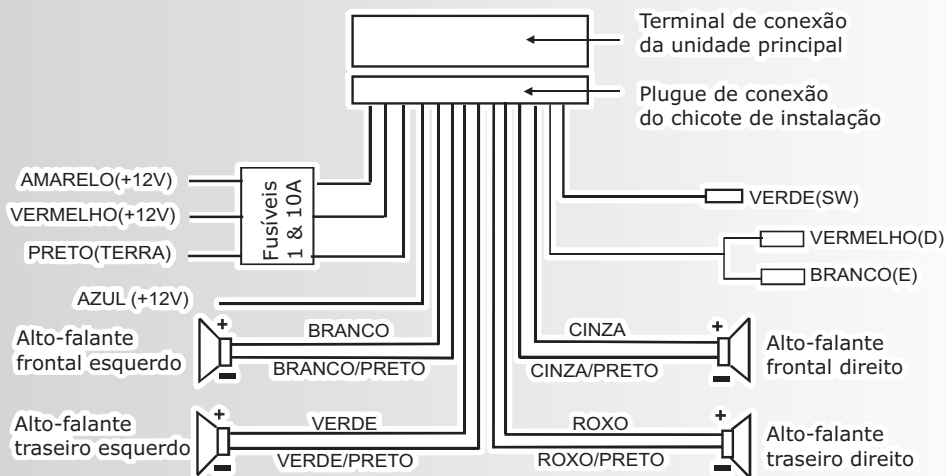

IMPORTANTE:

- Para usufruir das demais conexões verificar a seção **CONHECENDO O APARELHO**.
- Para usufruir da imagem na tela LCD, habilitar o **SISTEMA DE PROTEÇÃO CONTRA MOVIMENTO** conforme descrito na próxima seção.

PCA510

O **PCA510** possui dois chicotes distinto.

- 1 - Chicote para ligação dos auto-falantes.
- 2 - Chicote para alimentação.

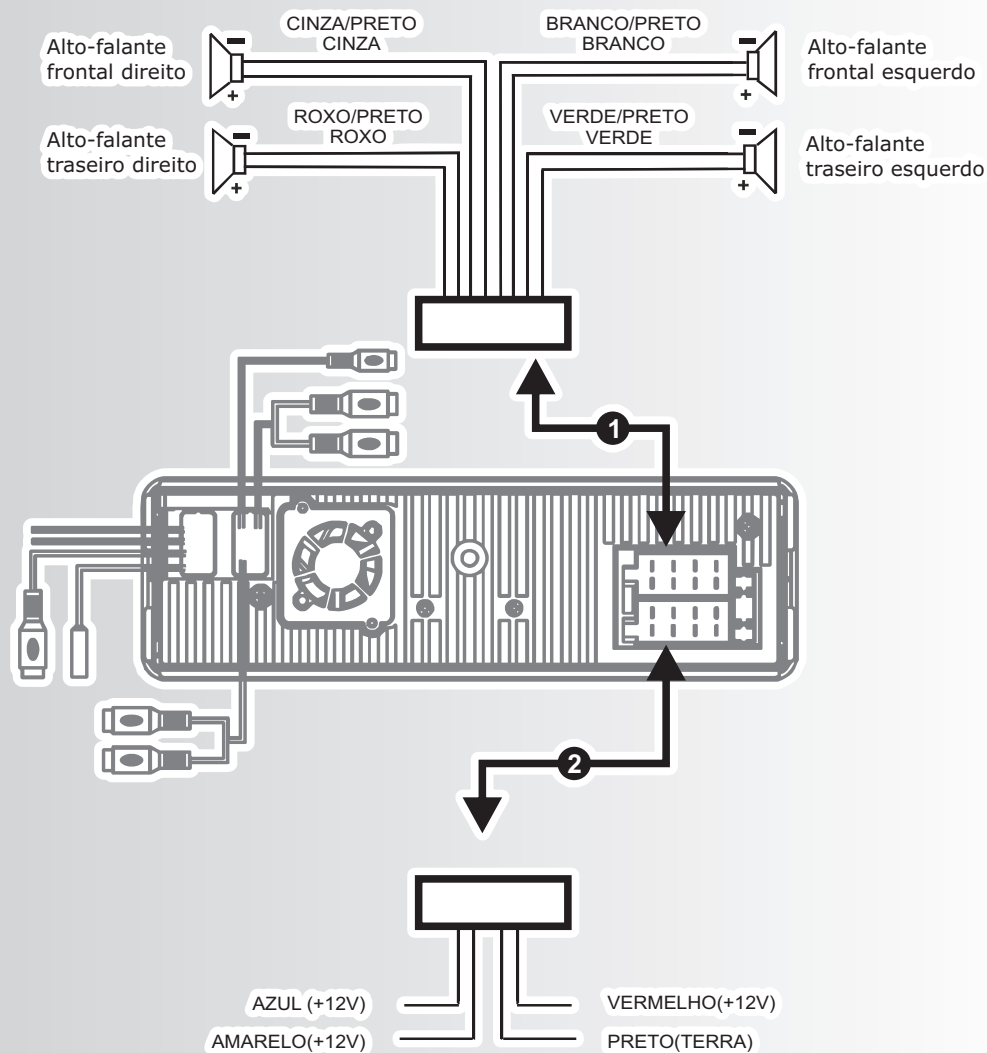

IMPORTANTE:

- Para usufruir das demais conexões verificar a seção **CONHECENDO O APARELHO**.
- Para usufruir da imagem na tela LCD, habilitar o **SISTEMA DE PROTEÇÃO CONTRA MOVIMENTO** conforme descrito na próxima página deste manual.

Sistema de proteção contra movimento

O fio singular de cor verde é responsável por comandar o sistema de proteção para uso do equipamento com o automóvel em movimento. O mesmo deve ser conectado junto ao terminal do freio de mão do veículo de modo a inibir o sistema quando o mesmo estiver acionado (puxado), efetuando a conexão com o terra (ilustração abaixo)



Diagrama de instalação Mecânica

Este é um modo de instalação antifurto. A unidade principal se encaixa em uma estrutura metálica de montagem. Ligar os fios, a unidade de alimentação (bateria), alto-falantes e antena, segundo as instruções da página anterior. Em seguida instalar a estrutura metálica de montagem como ilustrado no diagrama abaixo.

ALÇA METÁLICA DE SUPORTE.

1 Para aumentar a capacidade antideslizante da unidade, assegurar-se de que a alça metálica de suporte esteja firmemente fixada ao chassi do carro.

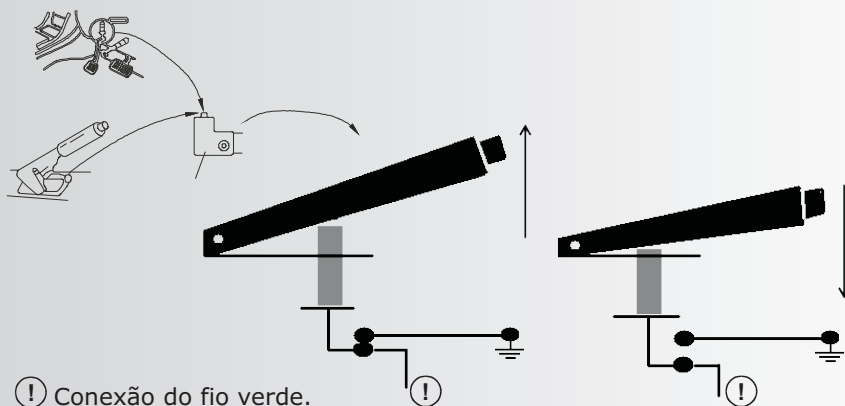
2 Para fixar bem a estrutura metálica de montagem, dobrar as suas pontas contra o PAINEL DE INSTRUMENTOS do veículo usando uma chave de fenda.

PAINEL DE INSTRUMENTOS.
UNIDADE METÁLICA DE MONTAGEM.

CHASSI DO APARELHO.
MOLDURA PLÁSTICA DE ACABAMENTO.

PAINEL FRONTAL.

3 Para remover o aparelho do painel do veículo, remover primeiramente o painel frontal do auto-rádio. Em seguida inserir as duas chaves metálicas fornecidas com o aparelho nos orifícios esquerdo e direito encontrados nas laterais do aparelho. Então, forçar levemente para fora e puxar com cuidado, conforme ilustração ao lado.

IMPORTANTE

4

OBSERVAÇÃO:

Antes de montar e utilizar o leitor de CDs, remover a estrutura metálica de montagem como ilustrado pelas setas.

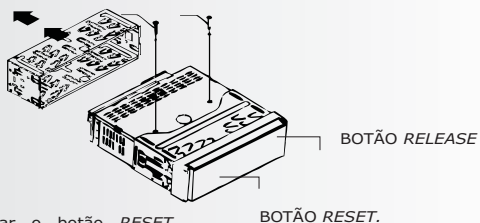

5

Remover os dois parafusos que protegem o leitor de CDs durante o transporte antes de utilizá-lo.

6

Empurrar o botão *RESET* com um objeto pontiagudo para restaurar um programa corrompido.

IMPORTANTE

- Utilizar o botão *RESET* para restaurar os ajustes de fábrica do produto, ou caso o aparelho apresente algum problema gerado por energia estática, como travamento das operações ou desligar sozinho.
- Conexões equivocadas por parte do usuário poderão danificar permanentemente o PCA.

INSERINDO O PAINEL FRONTAL - PCA500

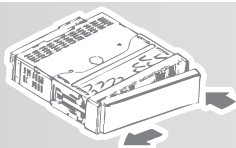

Inserir primeiramente o lado esquerdo do painel frontal. Em seguida, empurrar o lado direito da frente até se ouvir um *clique*.

REMOVENDO O PAINEL FRONTAL - PCA500

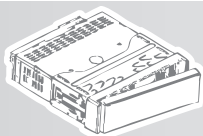

Pressionar o botão *REL* para soltá-lo do chassi. Em seguida puxá-lo um pouco para cima para soltá-lo totalmente do aparelho.

INSERINDO O PAINEL FRONTAL - PCA510

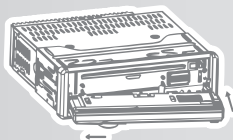

Primeiro inserir a extremidade esquerda do painel frontal, conforme indicação ao lado.



Virar o painel frontal para cima até obter ouvir um *click*.

REMOVENDO O PAINEL FRONTAL - PCA510

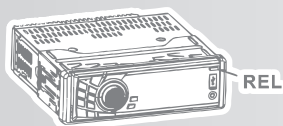

Pressionar o botão **REL**, conforme imagem ao lado.

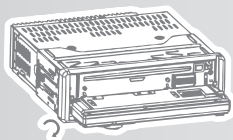

Virar o painel frontal para baixo.

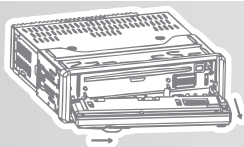

Segurar a extremidade da direita e puxar de acordo com indicação da seta da direita em seguida a seta da esquerda.

MODOS DE OPERAÇÃO

Este aparelho apresenta vários modos de operação. Para conhecê-las, ler as instruções a seguir.

MODO RÁDIO

Este aparelho permite sintonizar estações de rádio AM, FM e FM estéreo. Seguir as instruções abaixo para a correta utilização:

1. Pressionar e segurar o botão **POWER** para ligar/desligar o aparelho.



2. Pressionar o botão **MODE** para a selecionar a função **RADIO**, caso o PCA esteja em outro modo de operação.



3. Pressionar **BAND** para alternar entre as faixas FM1/FM2/FM3/AM1/AM2.



4. Para efetuar uma busca por estações de rádio transmitidas por emissoras locais, próximas à região onde o usuário se encontra, pressionar o botão **LOC** (controle remoto). Será exibido na tela a mensagem "**LOC ON**" (ligado) e "**LOC OFF**" (desligado).



5. Pressionar e manter pressionado por cerca de 2 segundos as teclas **UP/DN** afim de

efetuar a busca por estações de rádio na respectiva faixa de frequência. O PCA irá parar automaticamente assim que um sinal mais forte for detectado (emissora). Para realizar uma busca por estação específica, pressionar rapidamente os botões UP/DN (sintonia fina).



6. Para acompanhar se a frequência do aparelho está próxima à da estação desejada, visualizar no DISPLAY.

7. Ajustar o volume em um nível confortável.



8. Para cortar temporariamente o som dos auto-falantes, ativar a função **MUTE**, pressionando rapidamente o botão **POWER**. A mensagem "**MUTE ON**" irá aparecer no DISPLAY. Para retomar pressionar novamente este botão.



Memorizando Estações de Rádio

Esse aparelho possui seletor para 3 bandas em faixa FM (FM1/FM2/FM3) e duas em faixa AM (AM1/AM2) que são alteradas através da tecla **BAND** quando em modo RÁDIO.

Em cada banda, é possível efetuar o armazenamento de 6 estações de rádio. Seguir com os passos descritos abaixo:

- 1.**No modo rádio, pressionar e segurar por cerca de 2 segundos os botões **NEXT/PREV** para iniciar a busca por uma emissora de rádio
- 2.**Após a busca, pressionar e segurar um dos botões **1-6** por cerca de 2s para armazenar a estação na respectiva posição da memória.
- 3.**Para alternar entre as estações armazenadas na memória, pressionar os botões **1-6**.

Busca Automática

Para efetuar uma busca completa e armazenar automaticamente na memória as estações encontradas, pressionar e segurar por cerca de 2 segundos o botão **APS** (auto-procura).

O aparelho irá varrer toda faixa espectral (FM1, FM2, FM3, AM1 e AM2) por ordem crescente e ao término irá tocar a primeira estação salva.

Caso opte por apenas escutar brevemente e conhecer as estações armazenadas na memória, pressionar brevemente o botão **APS** (auto-procura), o aparelho irá tocar 5s de cada uma das emissoras, piscando no display o número da memória e a frequência da estação.

MODO DISCO

Tipos de discos

Existem atualmente no mercado dois diferentes tipos de disco, cuja principal diferença é a capacidade de armazenamento. Tal fato leva fabricantes e gravadoras a destinarem diferentes empregabilidades para esses discos. Entre eles, os mais comuns são:

1) CD (Compact Disc): Com capacidade de 700MB, esse tipo de disco revolucionou o mercado de leitores de dados. Ele foi introduzido rapidamente em aparelhos de áudio e computadores, trazendo maior comodidade perante o uso de fitas do tipo K7, discos de vinil e leitores de disquete para computadores. Os CD's podem ser adquiridos em diversas formas de gravação; eles contêm os mais variados tipos de arquivos em que os mais comuns são:

- CD-DA: CD's musicais do tipo comuns, geralmente com 20 músicas.
- CD-ROM: Programas, *softwares* ou jogos para computadores.
- CD-R: CD's que são vendidos "vazios" cujo consumidor têm a liberdade de gravar (1 só vez) arquivos de seu interesse.
- CD-RW: Disco similar ao CD-R, mas que pode ser gravado mais vezes (permite apagar o que foi gravado).
- VCD: Trata-se de um CD gravado com arquivos de vídeo. Esse recurso permite que um o usuário possa ter maior interatividade com o conteúdo do disco através do recurso PBC (*playback control*). Discos no formato VCD gravados com recurso PBC, possuem um menu de reprodução similar ao encontrado nos discos de filmes em DVD.

- SVCD: Disco similar ao VCD cuja diferença está na codificação empregada para a gravação dos vídeos.

2) DVD (Digital Video Disc): Disco similar a um CD, porém com capacidade de armazenamento muito superior. Discos DVD com dupla camada (*dual layer*) chegam a permitir gravações de até 8,5GB contra 4,7GB de discos com uma única camada. Eles podem ser encontrados facilmente como:

- DVD: Largamente empregado pelas indústrias cinematográficas para a gravação e a comercialização de filmes e documentários.
- DVD-ROM: Programas, *softwares* ou jogos para computador.
- DVD-R ou DVD+R: Discos DVD do tipo "virgem" cujo consumidor tem a liberdade de gravar (1 só vez) arquivos de seu interesse.
- DVD-RW ou DVD+RW: Disco similar ao DVD-R/+R, mas que pode ser gravado mais vezes (permite apagar o que foi gravado).

Diferença entre DVD+R/RW e DVD-R/RW

DVD+R e DVD-R possuem a mesma função e a mesma capacidade. A diferença entre tais discos é o desempenho: os discos DVD+R/RW são lidos mais rapidamente do que os discos DVD-R/RW. Essa diferença só é percebida durante o processo de gravação de arquivos de dados, quando for utilizado como uma mídia de *backup*. Para fins de reprodução de filmes, essa diferença não pode ser percebida.

Códigos de Regiões

Em razão de uma data de lançamento de um filme variar de país para país; para evitar que o público compre um filme antes que ele seja exibido no cinema do seu país; como medida de proteção desse mercado, os editores de DVDs dividiram o mundo em seis zonas. Desse modo, por exemplo, um DVD editado na zona 1 não pode ser lido por um leitor de DVDs da zona 2. O globo está disposto de acordo com a divisão ao lado.

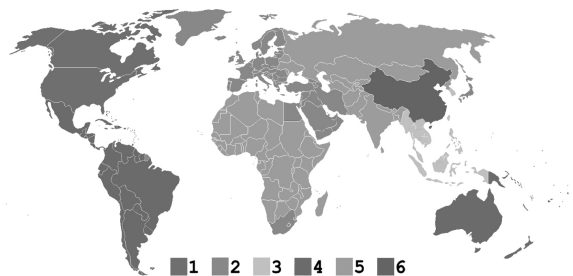

O modo disco é o modo de operação que permite reproduzir CD, VCD, DVD. Sua operação é simples, porém, existem alguns recursos adicionais que podem facilitar e tornar mais prazerosa a apreciação dos discos. Para tanto, o usuário deve seguir as recomendações abaixo e obter o máximo do aparelho:

1. Pressionar e segurar o botão **POWER** para ligar/desligar o aparelho.



2. Pressionar o botão **EJECT**, para deslizar o painel frontal para baixo.



3. Visualizando o compartimento do disco, inserir o disco com rótulo para cima.



4. A reprodução iniciará automaticamente.

5. Ajustar o volume, girando o cursor para direita ou esquerda, conforme a necessidade de aumentar ou diminuir o mesmo, lembrando sempre em ajustar o volume para um nível agradável, não sendo prejudicial a audição.



6. Para interromper temporariamente a leitura, pressionar o botão **PLAY/PAUSE**, para retomar a leitura normal pressionando novamente o botão **PLAY/PAUSE**.



7. Pressionar o botão **STOP** uma única vez para interromper a leitura, Pressionar o botão **PLAY/PAUSE**, para retornar a reprodução normal, pressionar **STOP** duas vezes para finalizar totalmente a leitura.



8. Geralmente, para filmes gravados em DVD um menu é exibido para a escolha do áudio e da legenda. Pressionar as teclas de direção (**navegação**) para se movimentar entre os itens. Pressionar **ENTER** para confirmar.



9. Caso o filme entre diretamente ou a legenda ou o áudio não esteja de acordo com o desejado, pressionar repetidamente a tecla **ÁUDIO** para escolher o áudio e **SUBTITLE** para escolher a legenda.



10. Pressionar o botão **EJECT** com o aparelho ligado para retirar o disco que esteja inserido no aparelho.



11. Para desligar o aparelho, pressionar e segurar o botão **POWER**. Para alternar dentre os modos **RÁDIO**, **SD/USB**, **AUX**, **TV** pressionar o botão **MODE** e atentar a mensagem exibida no display.



Pular faixas e buscar um ponto específico e interromper a reprodução.

Para trocar as faixas que estão sendo reproduzidas, ou mesmo acelerar a velocidade de reprodução, tanto para frente com para trás e interromper a reprodução, proceder com o descrito abaixo:

- 1.** Pressionar o botão **PLAY/PAUSE** para parar momentaneamente a reprodução da faixa musical ou capítulos, pressionar novamente o botão **PLAY/PAUSE** para prosseguir normalmente.
- 2.** Durante a reprodução, pressionar o botão **NEXT/UP** para saltar para a próxima faixa do disco. Para avançar para uma faixa específica, pressionar este botão várias vezes.
- 3.** Pressionar o botão **PREV/DN** para retornar ao início da faixa que está sendo reproduzida. Para retroceder para uma faixa específica, pressionar este botão várias vezes.
- 4.** Durante a leitura, pressionar e segurar o botão **NEXT/UP**, por aproximadamente 2s, para localizar rapidamente um ponto posterior ao que está sendo reproduzido e pressionar **PLAY/PAUSE**, para voltar a reproduzir normalmente.
- 5.** Durante a leitura, pressionar e segurar o botão **PREV/DN**, por aproximadamente 2s, para localizar rapidamente um ponto anterior ao que está sendo reproduzido e pressionar **PLAY/PAUSE**, para voltar a reproduzir normalmente.
- 6.** Pressionar uma vez o botão **+10** para saltar 10 faixas para frente, duas vezes, para saltar 20 faixas. O usuário poderá acessar a última faixa do disco usando este botão. Na última faixa, pressionar mais uma vez este botão para retornar à leitura da primeira faixa. (Somente para disco com MP3)

IMPORTANTE: Pressionar e segurar por aproximadamente 2s o botão **NEXT/UP** ou **PREV/DN**, e repetir o procedimento, é possível aumentar a velocidade até 20x.

Repetição de uma única faixa

Para repetir por tempo indeterminado uma mesma música ou capítulo, proceder da seguinte forma:

- 1**–Selecionar a faixa desejada com auxílio dos botões **NEXT/UP** ou **PREV/DN**.
- 2**–Pressionar o botão **RPT** até que a mensagem Repetir 1x ou REPETIR CAPÍTULO apareça no DISPLAY. O aparelho irá reproduzir a faixa escolhida até ser pressionado o botão **RPT** três vezes ou **STOP**, a mensagem Repetir desligado aparecerá no display.

Repetir Tudo

- 1**–Pressionar o botão **RPT** até que a mensagem Repetir Tudo apareça no DISPLAY. O aparelho irá reproduzir todas as faixas escolhidas até que seja apertado **RPT** e apareça desligado no DISPLAY.
- 2**–Para o DVD pressionando o botão **RPT** até que a mensagem Repetir título, apareça no DISPLAY, para repetir tudo, pressionar o botão até que apareça no DISPLAY a função repetir tudo, e para desligar pressione **RPT** até aparecer desligado no DISPLAY.

Leitura introdutória

O modo de leitura introdutória faz com que os primeiros dez segundos de cada faixa sejam reproduzidos em ordem seqüencial. É extremamente útil para fazer o reconhecimento das músicas contidas no disco sem necessitar operar o aparelho (Exceto para DVD / MP3 / JPEG). Para ativar a função, realizar os passos abaixo:

- 1–Durante a leitura, pressionar botão **INT**. A mensagem "INTRO" aparecerá no DISPLAY.
- 2–Pressionar o botão **INT** novamente para sair do modo de leitura introdutória e retomar a reprodução normal.

Leitura aleatória

Este modo de leitura faz com que as faixas do disco sejam tocadas pelo aparelho de forma aleatória, ou seja, sem uma seqüência. Para ativar este modo, seguir as instruções abaixo:

- 1–Durante a leitura, pressionar botão **RDM** para entrar neste modo de reprodução. A mensagem "ALEATÓRIO" aparecerá DISPLAY.
- 2–As faixas do disco serão selecionadas aleatoriamente para reprodução e o aparelho irá parar automaticamente depois que todas as faixas forem executadas.
- 3–Pressionar novamente o botão **RDM** para sair do modo aleatório e retornar ao modo de reprodução normal a partir da faixa atual.

REPRODUÇÃO DE ARQUIVOS DE ÁUDIO, VÍDEO E FOTO

Este aparelho possui compatibilidade com arquivos musicais no formato MP3, arquivos de imagens em formato JPEG e arquivos de vídeo AVI. É importante lembrar que o aparelho leva mais tempo carregar um disco MP3/JPEG/AVI do que um CD-DA, VCD ou DVD. Aconselhamos esperar até que o aparelho carregue inteiramente o disco. Depois que um disco/dispositivo de armazenamento em massa tiver sido carregado, Menos de um segundo depois, a leitura irá começar, a partir da primeira faixa do primeiro álbum. As funções do modo de reprodução a partir de arquivos MP3/JPEG/AVI tem as mesmas regras do Modo DISCO. Verificar os itens relacionados anteriormente.

Ao executar um dos modos de operação explicados anteriormente e dependendo dos tipos de arquivos que serão reproduzidos, surgirá um navegador na tela LCD conforme ilustração abaixo.

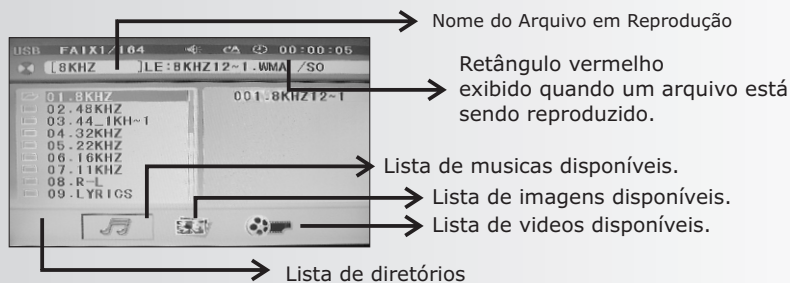

Notar que na parte inferior do navegador, é possível filtrar apenas fotos, vídeo ou músicas. Utilizar as teclas de navegação para selecionar o diretório desejado e pressionar as teclas **NEXT/UP** ou **PREV/DN** para alternar dentre os arquivos disponíveis.

IMPORTANTE

- O visor de LCD (DISPLAY) do aparelho só exibirá o nome do artista, música e/ou álbum musical, se os arquivos tiverem sido gerados com tais informações.
- Para mudar de pastas gravadas em mídias de mp3, so pode ser efetuado pelo controle e que ele e parte complementar das funções do produto.
- O botão APS localizado no painel frontal alterna entre os arquivos de AUDIO/VÍDEO/FOTO disponíveis.
- Arquivos de vídeo são gerados a partir de CODEC's (códigos de programação). Alguns arquivos podem não ser reproduzidos por essa unidade.

RECURSOS PARA VISUALIZAÇÃO DE ARQUIVOS JPEG

Durante a reprodução de arquivos de imagem em formato JPEG, estarão disponíveis os recursos de visualização descritos abaixo:

APRESENTAÇÃO DE SLIDES: Selecionar a foto e aguardar cerca de 5 segundos para que a unidade exiba a imagem seguinte, em ordem alfabética.

ROTACIONANDO AS FOTOS: Com a foto exposta na tela, pressionar os botões de navegação para ESQUERDA ou DIREITA para girar as fotos em sentido horário ou anti-horário.



INVERTENDO AS FOTOS: Com a foto exposta na tela, pressionar os botões de navegação para CIMA ou BAIXO para inverter as fotos em sentido horizontal ou vertical.



REDUZINDO E AMPLIANDO AS FOTOS: Com a foto exposta na tela, pressionar o botão ZOOM para aumentar ou reduzir a imagem. Com a função ZOOM ativada, usar as teclas de navegação para mover a imagem.



- Pressionar MENU para retornar ao menu original.

MODO USB E CARTÃO DE MEMÓRIA

É notável que alguns dispositivos USB (IPOD / USB HUB / CÂMERAS), ao serem conectados em uma porta USB, simplesmente não são reconhecidos, o que inviabiliza a utilização. Isso porque existem classes de dispositivos USB englobando cada qual uma categoria de dispositivos de acordo com sua aplicabilidade (vídeo, armazenamento, áudio, impressão, *wireless*, etc). A porta USB de um computador, por exemplo, é capaz de trabalhar com essas diversas classes; no entanto, os dispositivos dedicados tal qual um DVD *Player*, não. O modelo **PHILCO** contido neste Manual aceita apenas dispositivos MSC (*Mass Storage Class*), ou seja, dispositivos genuinamente com uma única finalidade: armazenar dados. Como exemplo têm-se os *pendrives*, *mp3 players*, etc. Para maiores informações sobre dispositivos USB, consultar a seção "CONSIDERAÇÕES SOBRE DISPOSITIVOS USB".

IMPORTANTE

•A **PHILCO** não se responsabiliza por eventuais perdas de dados contidos em dispositivos USB, mesmo se eles estiverem sendo utilizados com modelos contidos neste Manual.

Este modelo é dotado de entrada USB que permite a reprodução de arquivos de FOTO / ÁUDIO / VÍDEO.

Poderão ser reproduzidos todos os formatos compatíveis com o aparelho, conforme anunciado na seção anterior.

A utilização desse recurso é bastante prática, principalmente pela comodidade que se tem de gerir o conteúdo do dispositivo USB através de um computador, como adicionar, apagar ou renomear arquivos. Seguir a seqüência abaixo para o uso.

1. Inserir o cartão ou dispositivo USB/SD com os arquivos compatíveis.

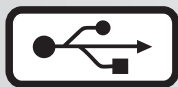

2. A reprodução iniciará automaticamente.

3. Caso não iniciar a reprodução automática, pressionar o botão **MODE** até aparecer no display USB/CARD.



4. Para retirar o cartão ou dispositivo USB, primeiramente pressionar o botão **MODE** para o modo Rádio ou CD.



5. As funções do modo de reprodução a partir de dispositivos USB e cartões de memória obedecem às mesmas regras para a reprodução de discos MP3. Verificar os itens relacionados anteriormente..

6. Para escolher entre a leitura do cartão e um dispositivo USB, pressionar o botão MOD.



A reprodução será interrompida e o aparelho iniciará a leitura de tal automaticamente.

Cartão de memória MMC/SD

Esse tipo de cartão de memória é um dos menores e mais compactos existentes no mercado, possuindo grande capacidade de armazenamento de arquivos. Pode ser encontrado em alguns tipos de MP3 Players, Celulares, Pagers e Câmeras fotográficas digitais e é comercializado nos grandes centros de informática e lojas de eletroeletrônicos.

Para efetuar a leitura de arquivos contidos no cartão, basta inseri-lo no respectivo compartimento, localizado no painel frontal do aparelho na parte superior. Os arquivos compatíveis no formato MP3/WMA/JPEG/AVI serão automaticamente reproduzidos.

Considerações sobre os dispositivos USB

Em razão do grande número de dispositivos USB encontrados no mercado e principalmente em função do avanço da tecnologia empregada, alguns dispositivos podem não ser reconhecidos por esse aparelho. Esse fato deve-se à incompatibilidade do *driver* de suporte. Abaixo apresentamos algumas considerações importantes sobre tal recurso.

- Não há uma relação direta de compatibilidade relacionada à capacidade de armazenamento do dispositivo e sim, à tecnologia nele empregada. Para reduzir a probabilidade de incompatibilidade, devem-se utilizar marcas conhecidas no mercado.
- A leitura de alguns arquivos contidos em determinados dispositivos USB pode ser mais lenta que outros. Isso é decorrente de alguns fatores como:
 - dispositivo USB com grande quantidade de arquivos;
 - arquivos dispostos em muitas pastas e estas contendo subpastas;
 - arquivos excessivamente grandes (> 1 MB);
 - existência de arquivos sem o devido suporte do aparelho, fazendo com que este fique tentando reproduzi-los.
- Alguns arquivos visualizados a partir do DVD *Player* podem ter seus nomes diferentes de quando visualizados a partir do computador. Isso ocorre porque o nome do arquivo visualizado através do DVD *Player* é cortado a partir do oitavo caracter. Essa é uma característica do sistema FAT16 usado pelo aparelho, que permite a exibição de apenas 10 caracteres.
- Quando algum dispositivo que o aparelho não suporta for conectado, o sistema ficará instável, podendo inclusive ocorrer o travamento da unidade. Exemplo, tentar usar uma câmera digital como WEBCAM a partir do DVD *Player*. Neste caso, deve-se retirar o cabo da alimentação da tomada e aguardar alguns segundos antes de voltar a ligá-lo. Não se deve tentar conectar o dispositivo novamente.
- O aparelho não suporta as unidades de armazenamento que usam discos rígidos, tais como iPods, HDD USB, etc. O usuário deve utilizar, portanto, dispositivos de armazenamento com memória *flash*.
- Alguns arquivos de músicas, fotos e vídeos podem não ser reproduzidos a partir da entrada USB. Isso não é defeito. Isso é decorrente das várias extensões existentes no ramo digital atualmente, o que torna inviável a compatibilidade do aparelho com todos os arquivos digitais.

Da mesma forma, a resolução das fotos ou a taxa de *bits* da codificação podem ser muito altas, tornando a reprodução impossível para aparelhos com essas características.

- Conforme mencionado anteriormente, existem diversas classes de dispositivos USB, cada qual valendo-se de um protocolo de comunicação apropriado que permite, por exemplo, que uma impressora USB, um HUB USB e um *pendrive* possam ser bem distinguidos por um computador.
- O modelo suporta apenas dispositivos USB da classe MSC (*Mass Storage Class*), ou seja, os dispositivos de armazenamento de memória em massa do tipo FLASH, como *pendrives*, Mp3 *players* e outros.
- Os *players* de música portáteis podem não ser compatíveis com o produto. Isso acontece porque é necessário um *software* para o reconhecimento da unidade. Este aparelho não detém esse tipo de *software*. Portanto, o usuário deve conectar apenas dispositivos de armazenamento em massa.

ENTRADA AUXILIAR

Esta é uma entrada que comporta tanto vídeo quanto áudio estéreo. Tal recurso permite que o aparelho seja capaz de receber e processar apropriadamente tais sinais gerados por dispositivos externos, em outras palavras, ao conectar a saída de vídeo e áudio estéreo de algum aparelho externo, tal como um DVD player portátil utilizando um cabo apropriado, o som será reproduzido nos alto-falantes do automóvel e a imagem exibida no display LCD do aparelho.

- 1.Ligar o PCA.
- 2.Pressionar o Botão **MODE** para a posição AUX.
- 3.Conectar o outro aparelho à entrada **AUX** do PCA com o cabo LINE OUT.
- 4.Ligar o outro aparelho. A execução começará. Neste momento será possível ouvir o som e o video produzido pelo aparelho conectado ao PCA.
- 5.Para mudança de Faixa, é necessário pressionar o botão correspondente no outro aparelho.
- 6.Manter o volume do outro aparelho no máximo e controlar o volume através do PCA, manter o volume num som agradável.

IMPORTANTE

A reprodução de som e video, somente é possível se o aparelho conectado ao PCA possibilita a reprodução do mesmo.

MODO TV

Indisponível para o PCA510

Este aparelho permite sintonizar canais de TV em bandas VHF e UHF, sendo necessária a instalação de uma antena amplificada para usufruir de tal recurso.

Antena para este sistema não inclusa, podendo ser adquirida através do site www.philcoshop.com.br ou em lojas de materiais eletrônicos.

1. Pressionar e segurar o botão **POWER** para ligar/desligar o aparelho.



2. Pressionar o botão **MODE** para a selecionar a função TV, caso o PCA esteja em outro modo de operação.



3. Pressionar e manter pressionado o botão **APS** para buscar automaticamente as emissoras disponíveis a partir da frequência mais baixa até a mais alta.



As emissoras detectadas serão sequencialmente armazenadas na memória do aparelho.

4. Nos canais memorizados pressionar por 2s os botões **NEXT** ou **PREV** para uma sintonia fina.



5. Para armazenar o canal sintonizado manualmente, pressionar e segurar um dos botões de 1 a 6 do painel frontal. A estação de TV será armazenada no número do canal escolhido.

6. Pressionar as teclas **NEXTP** ou **PREV** afim de efetuar a busca por canais memorizados, ou pressionar o botões de **1 á 6** para selecionar diretamente um canal.



7. Ajustar o volume em um nível confortável.



8. Para cortar temporariamente o som dos auto-falantes, ativar a função **MUTE**, pressionando o botão **MU**. A mensagem "**MUTE ON**" irá aprecer no DISPLAY. Para retomar pressionar novamente este botão.



IMPORTANTE

O botão BAND alterna entre os sistemas PAL-M/NTSC/SECAN. O sistema usado no Brasil é do tipo PAL-M e caso seja selecionado outro acidentalmente, a imagem ficará distorcida e em preto e branco.

CONECTANDO UM MONITOR EXTERNO

O este modelo permite que um monitor externo seja conectado a ele, como por exemplo, telas retráteis ou similares que possuam saída de vídeo em padrão RCA.

- 1.** Pressionar e segurar o botão POWER para ligar/desligar o aparelho.
- 2.** Utilizando um cabo RCA vídeo (amarelo), conectar uma das extremidades à uma das saídas VIDEO LINE OUT (amarela) presente no chicote que acompanha o PCA 500.
- 3.** Conectar a outra extremidade do cabo na entrada de vídeo do monitor / tela externa.
- 4.** Ligar o monitor externo e configurá-lo adequadamente para que haja equivalência com a conexão efetuada.



IMPORTANTE

Todos os comandos de reprodução devem ser feitos no PCA.

AJUSTES E CONFIGURAÇÕES

A próxima seção tem o objetivo de familiarizar o usuário com todas as configurações disponíveis no PCA. Permite ainda que as configurações relacionadas ao áudio do aparelho sejam alteradas conforme a necessidade do usuário.

LOUDNESS

A função LOUDNESS ajuda a reforçar os efeitos dos sons quando o volume do aparelho está em nível baixo, promovendo melhor sensação auditiva. Para ligar/desligar esse recurso, basta pressionar o botão LOUD no controle remoto. O ícone LOUD será exibido no DISPLAY quando o recurso estiver ativado.

IMPORTANTE

A utilização deste recurso em volume com intensidade elevada causará distorções no áudio.

CLK

A função CLK, pressionar rapidamente o botão CLK para mostrar a hora por 5 segundos no DISPLAY. Depois desse período, o visor mostrará o conteúdo anterior, a menos que o botão CLK seja novamente pressionado. Pressionar o botão CLK e segurá-lo por mais de 1 segundo até que a hora atual apareça destacada no visor. O usuário poderá acertar a HORA através dos botões de volume +/- do controle remoto, para ajustar os MINUTOS, pressionar o botão volume, alterando de hora para minuto e através dos botões de volume +/- do controle remoto ajustar o mesmo.

RESET

Função RESET, Antes de utilizar o aparelho pela primeira vez, ou depois de substituir a bateria do carro ou de mudar os cabos de conexão, o usuário deverá reiniciar (Reset) o equipamento. Pressionar este botão com um objeto pontiagudo. Esta operação irá apagar as configurações do relógio e alguns dados armazenados, Esse recurso também pode ser usado em caso do travamento da unidade, na qual a mesma não responde aos comandos dos botões ou até mesmo não liga.

EQ – Equalizador pré-programado

Através dessa função, o usuário pode optar por ajustes de graves e agudos pré-definidos pela fábrica para alguns gêneros de música, tais como POP / ROCK / CLASSIC / EQ FLAT. Após acessar a função EQ, pressiona-la constantemente para altera os modos de equalização.

ANG – ANGULO

(Indisponível para PCA510)

Através dessa função, permite ajustar o painel frontal em quatro ângulos de visualização. Pressionar constantemente o botão ANG no painel frontal ou botão ▲/▼ no controle remoto para ajustar o ângulo de visualização do painel frontal, até que o mesmo permaneça no ângulo desejado.

AJUSTES BÁSICOS

Para acessar o modo de ajuste básico seguir as instruções abaixo:

1. Pressionar a tecla SEL no controle remoto ou pressionando o botão volume para que a tela exiba a página de configuração básica.
2. Para alternar entre os ajustes disponíveis, pressionar novamente o botão SEL.
3. Pressionar as teclas de Volume +/- para efetuar os ajustes na função desejada.

CONTROLE DE VOLUME

1. O volume poderá ser ajustado a qualquer momento através do botão volume.
2. O nível do volume poderá também ser obtido, pressionando-se o botão SEL até que a palavra VOL apareça no DISPLAY.

CONTROLE DOS GRAVES

1. Pressionar o botão SEL até que a palavra BAS apareça no DISPLAY.
2. Através do botão de ajuste de volume, aumentar ou diminuir o ajuste de graves de acordo com a preferência musical.

CONTROLE DE AGUDOS

1. Pressionar o botão SEL até que a palavra TRE apareça no DISPLAY.
2. Através do botão de ajuste de volume, aumentar ou diminuir o ajuste de graves de acordo com a preferência musical.

CONTROLE DE BALANÇO ESQUERDA-DIREITA

Permite regular a intensidade de som em cada canal estéreo que sai no lado direito e esquerdo dos auto falantes.

1. Pressionar o botão SEL até que a palavra BAL apareça no DISPLAY.
2. Girar o botão VOL para alternar o som entre o(s) alto-falante(s) (L)esquerdo(s) ou (R)direito(s).

CONTROLE DE BALANÇO FRENTE-TRÁS

1. Pressionar o botão SEL até que a palavra FAD apareça no DISPLAY.
2. Girar o botão VOL para alternar o som entre o(s) alto-falante(s) (F)frontais(s) ou (R)traseiro(s).

IMPORTANTE

- As opções de configuração mais usuais vêm de fábrica.
- A configuração escolhida é armazenada e permanecerá na memória mesmo se o aparelho for desligado.

CONFIGURAÇÕES DO SETUP

O Setup permite que configurações relacionadas ao áudio e vídeo do aparelho sejam alteradas conforme a necessidade do usuário.

Seguir as instruções abaixo:

- Pressionar a tecla SETUP para que a tela exiba a página de configuração.
- Pressionar novamente a tecla SETUP para sair da página de configuração.
- Pressionar as teclas de direção para selecionar a função desejada e ENTER para confirmar a escolha.

IMPORTANTE

- As opções de configuração mais usuais vêm de fábrica.
- As opções do setup que aparecem em menor destaque do que as outras não podem ser alteradas.
- A configuração escolhida é armazenada e permanecerá na memória mesmo se o aparelho for desligado.

CONFIGURAÇÃO GERAL - SYSTEM SETUP

Permite ajustar as configurações de forma geral.

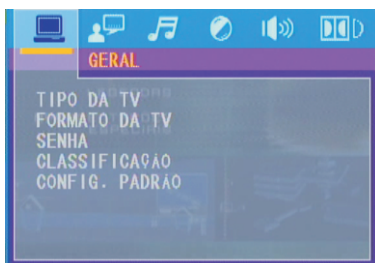

●Tipo de TV (TV MODE)

Ajusta o tipo de modulação do sinal de vídeo. Pode-se selecionar entre PAL-M e NTSC.

NTSC: Configura o DVD para o padrão de TV em cores NTSC (Norte -Americano).

PAL-M: Configura o DVD para o padrão de TV em cores PAL-M (Brasileiro).

PAL: Configura o DVD para o padrão de TV em cores PAL (Reino Unido, Alemanha, Oeste Europeu).

PAL-N: Configura o DVD para o padrão de TV em cores PAL-N (Argentina).

AUTO: Configura o DVD para se ajustar automaticamente ao padrão utilizado pela TV.



●Formato da TV (TV Type)

Existem no mercado dois formatos de telas para os televisores. Os mais convencionais são os televisores no formato 4:3. Estes possuem uma tela num formato quase quadrado. Já os televisores 16:9, ou widescreen, possuem a tela retangular, assemelhando-se a uma tela de cinema. Tais televisores são os mais adequados para a visualização dos filmes gravados em DVD's.

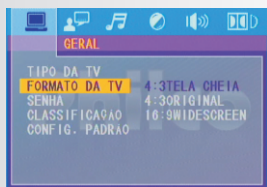

4:3 Tela Cheia: Este modo possibilita eliminar as tarjas negras, inferior e superior, que aparecem num televisor 4:3, quando o disco de DVD estiver gravado no formato 16:9. Entretanto, as partes laterais serão cortadas.

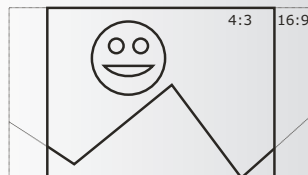

4:3 Original: Este modo possibilita visualizar um filme (em um televisor 4:3), gravado no formato 16:9, em sua totalidade, sem perdas de partes das imagens. Porém, as tarjas negras, inferior e superior, aparecerão no televisor

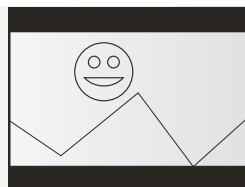

16:9:Widescreen: Use esta opção quando o DVD estiver conectado a um aparelho de TV de tela larga (Wide Screen). Neste modo, a tela ficará totalmente preenchida e a imagem não será afetada.

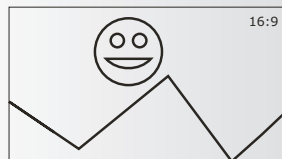

● Senha (Password)

Altera a senha. A senha de fábrica do DVD é 8200. O usuário pode configurar sua própria senha. Caso esquecer a senha, o usuário poderá utilizar a senha de fábrica 8200 como senha de uso geral para decodificá-la.

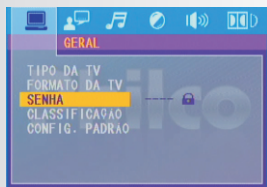

controle configurado no aparelho, ele não poderá ser reproduzido - esta opção deve estar disponível no disco de DVD.

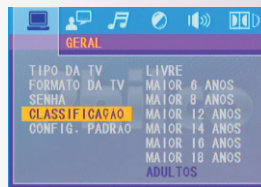

● Conf. Padrão (Default):

Reinicializa o DVD com a configuração inicial de fábrica.

● Classificação (Rating)

Este nível de controle é para permitir que os pais controlem o conteúdo do que seus filhos estarão assistindo no DVD, protegendo as crianças de cenas de violência e erotismo. Se o nível do disco a ser reproduzido for superior ao nível de

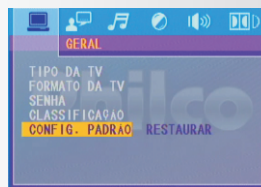

CONFIGURAÇÃO DO IDIOMA - LANGUAGE SETUP

Permite ajustar as opções de áudio para legenda, OSD, menu e áudio dos discos DVDs.

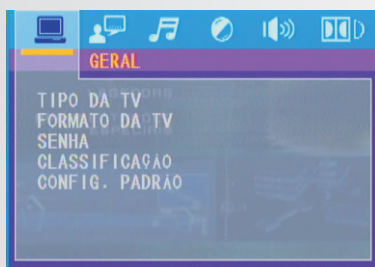

●Idoma OSD (OSD Language)

Permite escolher dentre os idiomas disponíveis para a exibição do SETUP do aparelho, além das informações referentes aos capítulos e títulos de um filme, etc.

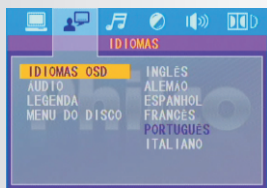

idioma selecionado deve existir no disco para esta opção funcionar corretamente. Se escolhida a opção OFF (Desligado), nenhuma legenda será exibida automaticamente.

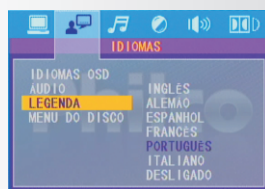

●Áudio (Áudio Language)

Permite configurar o idioma do áudio de um filme quando posto para reproduzir. O idioma selecionado deve existir no disco para esta opção funcionar corretamente.

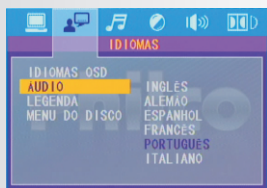

●Menu do disco (Menu Language)

Permite configurar o idioma do menu de um filme quando posto para reproduzir. O idioma selecionado deve existir no disco para esta opção funcionar corretamente.

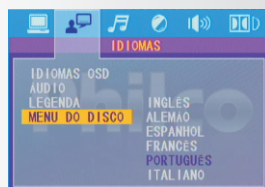

●Legenda (Subtitle Language)

Permite configurar o idioma da legenda de um filme quando posto para reproduzir. O

CONFIGURAÇÃO DA SAÍDA SIGITAL - AUDIO SETUP

Permite configurar as saídas digitais de áudio.

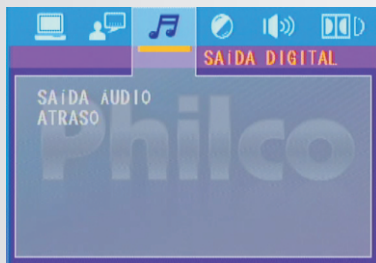

●Saída de áudio (Audio Out)

Saída de áudio desligada. Somente saída em áudio analógico.

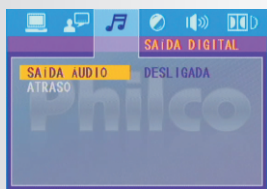

●Atraso (key)

Permite ajustar o atraso das caixas acústicas



CONFIGURAÇÃO DO VÍDEO - VÍDEO SETUP

Exibe opções de ajuste como BRILHO, CONTRASTE, TONALIDADE, SATURAÇÃO e AGUÇAR. Estas opções permitem tornar a imagem mais nítida, clara e visível conforme desejado.

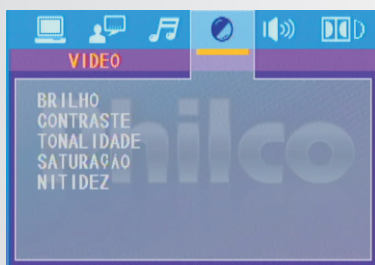

CONFIGURAÇÃO DO ÁUDIO- SPEAKER SETUP

Permite configurar as saídas de áudio analógico (estéreo, 5.1 canais) bem como ajustar o atraso das caixas acústicas.

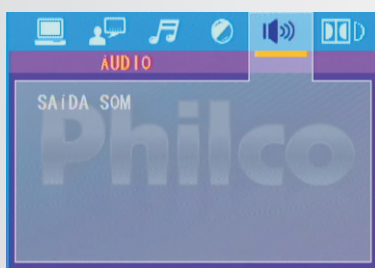

● Saída de som(DOWNMIX)

Es/Di: se este item for selecionado, o aparelho de DVD irá mixar os sinais de áudio a fim de se obter um áudio mono.

Estéreo: selecionar este item quando as conexões efetuadas corresponderem a conexão

estéreo (2 canais).

3D Surround (Virtual Surround Sound): para um disco gravado com áudio estéreo, esta opção criará o efeito SURROUND a partir de 2 canais.

CONFIGURAÇÃO DOLBY DIGITAL - DIGITAL OUTPUT

Esta opção permite efetuar mais ajustes na saída de áudio.

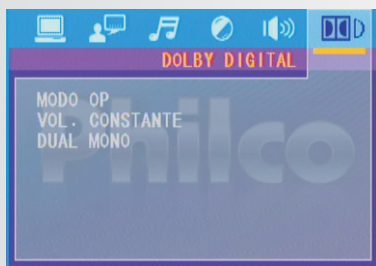

● Modo OP:

Permite seleccionar a saída de linha (Line out) ou a modulação RF (RF mode) . Devido à sua flexibilidade e vantagens, a saída fina é utilizada na maioria das situações. Em alguns casos, como na utilização de auscultadores (fone de ouvido), por exemplo, é possível seleccionar a modulação RF

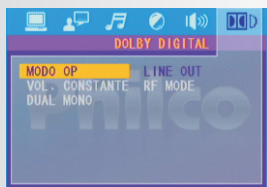

● Vol. Constante

Quando "LINE OUT" estiver seleccionado, escolher este ajuste para endireitar a taxa da linha de saída e obter diferentes efeitos. Se ajustado para FULL, o valor de pico do sinal de áudio será mínimo. Se ajustado para OFF, será máximo.

IMPORTANTE Essa opção será ligada quando Saída de Som estiver na opção 5.1CH.

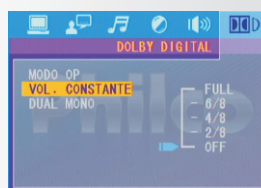

● DUAL mono

Escolher essa opção para ajustar o modo de saída mono direito (R) e esquerdo (L). Há quatro modos nessa opção: STEREO, Esquerda (MONO L), Direita (MONO R) e Mix Es\Di (MIX MONO).

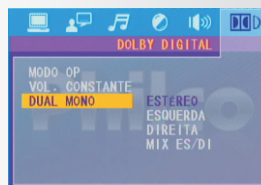

PROBLEMAS E SOLUÇÕES

APARELHO NÃO LIGA.

A ignição do carro está desligada.

Virar a chave da ignição para ON ou ACC.

Painel frontal não está bem conectada.

Encaixar o painel corretamente.

Fusível queimou.

Substituir o fusível por um outro equivalente de igual valor.

Condições do veículo / instalação não são adequadas.

Visitar auto-elétrica e averiguar quanto às condições do cabeamento elétrico do veículo (isolação), as condições de carga da bateria e a eficiência do alternador.

SEM SOM.

Controle FADDER ou BALANCE está desajustado.

Ajustar o FAD para "F=R" e o BAL em "L=R".

Controle de volume está muito baixo.

Aumentar o volume para um nível agradável.

Temperatura no interior do veículo está muito elevada.

Antes de ligar o rádio, aguardar até que o interior do veículo esteja mais fresco.

O aparelho não foi corretamente conectado.

Verificar as conexões de acordo com o esquema da fiação.

Condições do veículo / instalação não são adequadas.

Visitar auto-elétrica e averiguar quanto às condições do cabeamento elétrico do veículo (isolação), as condições de carga da bateria e a eficiência do alternador.

CDS NÃO PODEM SER INSERIDOS.

Presença de outro CD no compartimento.

Retirar o CD do compartimento de discos.

O aparelho está desligado

Ligar o aparelho antes de inserir o disco

O APARELHO NÃO FUNCIONA CORRETAMENTE (EJECT, LOAD PLAY).

A temperatura no interior do carro está muito alta.

Refrigerar ou esperar que a temperatura do carro volte ao normal.

O CD foi inserido com a etiqueta para baixo.

Retirar e virar o CD. Consultar passo 17 do guia rápido.

O LEITOR DE CD ESTÁ PULANDO.

Aparelho instalado com um ângulo superior a 30°.

Ajustar o ângulo de instalação para menos de 30°.

Terreno muito irregular.

Esperar até que a superfície da estrada se regularize antes de tocar um CD.

NÃO HÁ RECEPÇÃO DE RÁDIO.

O cabo da antena não foi conectado.

Conectar firmemente o conector da antena na respectiva entrada.

Região de penumbra. Baixa potência.

Sintonizar a rádio manualmente.

O APARELHO NÃO RECONHECE O DISCO.

Formato do conteúdo gravado é incompatível.

Verificar se o seu aparelho reproduz a mídia gravada no CD.

ENTRADA USB NÃO FUNCIONA.

Dispositivo USB desligado.

Alguns dispositivos do tipo MP3 e MP4 devem estar com pilhas e serem ligados antes de serem conectados.

Memória do player está excessivamente fragmentada.

Formatar a memória do player e gravar os arquivos novamente.

O dispositivo não contém arquivos ou não são compatíveis.

O aparelho só irá reproduzir arquivos compatíveis, para saber mais sobre estes formatos verificar as **ESPECIFICAÇÕES TÉCNICAS** nas páginas seguintes deste manual.

Fonte de entrada selecionada incorretamente.

Pressionar o botão MODE para habilitar a entrada USB como fonte de entrada.

ENTRADA PARA CARTÃO DE MEMÓRIA NÃO FUNCIONA.

O dispositivo não contém arquivos ou não são compatíveis.

O aparelho só irá reproduzir arquivos em formato MP3.

Fonte de entrada selecionada incorretamente.

Pressionar o botão MODE para habilitar a entrada de cartão de memória como fonte de entrada.

Chave HOLD do cartão está ativada.

Retirar o cartão e destravar a chave HOLD

MÁ QUALIDADE DO SOM

Condições do veículo / instalação não são adequadas.

Visitar auto-elétrica e averiguar quanto às condições do cabeamento elétrico do veículo (isolação), as condições de carga da bateria e a eficiência do alternador.

ENTRADA AUX NÃO FUNCIONA.

Cabo utilizado não é compatível.

O cabo (não incluso) deve ser de áudio estéreo e possuir o mesmo conector de um fone de ouvido (tipo P2)

O outro aparelho (MP3/MP4, etc) não está em reprodução.

A entrada auxiliar é de áudio e vídeo, mas MP3 e MP4 tem somente saída de áudio. Substituir MP3/MP4 por dispositivo externo com saída de áudio e vídeo.

SEM IMAGEM OU IMAGEM RUIM NO MODO TV

Antena mal conectada

Verifique a conexão da antena

Problema de transmissão

Tente outro canal

Ajuste incorreto

Ajuste as configurações do vídeo

IMAGEM NÃO APARECE

Sistema proteção contra movimento habilitado.

O aparelho possui um sistema de proteção que desabilita a tela LCD quando o veículo estiver em movimento. Pare o veículo e puxe o freio de mão para que a tela LCD volte a exibir imagens.

PERGUNTAS MAIS FREQUENTES

1–Tenho um pen-drive com fotos, vídeos e músicas, mas consigo visualizar apenas as músicas. O que fazer?

Quando se conecta um dispositivo USB no PCA Philco, um navegador é exibido na tela no Display. O usuário deve notar que este navegador possui filtros que, quando habilitados, exibirão na tela somente as fotos, os vídeos ou as músicas.

2–No setup do meu PCA500 Philco, a opção ÁUDIO está em inglês, mas quando coloco alguns discos, o ÁUDIO sai em português. Qual o problema?

As opções ajustadas no setup serão solicitadas ao disco quando o aparelho for ligado. Se o disco não possuir a opção solicitada, o idioma padrão do disco será ligado. Provavelmente o disco que você colocou no aparelho não possui o idioma em inglês.

3–Por que meu auto-rádio demora mais para ler alguns tipos de discos que outros?

R: Os discos no formato CD-DA (CDs comprados nas lojas) são carregados mais rapidamente pelo aparelho. Discos gravados em MP3 demoram mais para serem identificados e iniciarem a reprodução, principalmente se estiverem gravados em CD-RW.

4–Levei meu carro para instalar o som. Ele funciona bem, porém sempre ao andar em calçamentos parece que ficou algo solto lá dentro. Existe alguma coisa que está “batendo”. O que pode ser?

R: Sugerimos voltar à instaladora e relatar o fato. Muito provavelmente o instalador não fez o correto acondicionamento da fiação deixando o chicote solto, o que está ocasionando o barulho.

5–Fui instalar o auto-rádio e descobri que o plugue da antena não encaixa. Por quê?

R: Existem dois tipos de conectores para antenas de automóvel. Caso o plugue do aparelho não esteja coincidindo com o do carro, existe um adaptador (não incluso) vendido em autopeças especializadas.

6 - No meu auto-rádio, o modo USB não reproduz músicas do meu MP3 mesmo estando todas no formato mp3. Porquê?

R: Acontece quando o dispositivo USB em questão não é compatível. Pode-se tentar formatar a memória do dispositivo e carregar as músicas novamente. Se mesmo assim o dispositivo não for reconhecido, trocar por um compatível.

7–Não consigo programar as estações do meu rádio. Por quê?

R: Para o modelo PCA500, basta sintonizar as estações, pressionar e segurar um dos botões 1 à 6 por cerca de 2 s até ouvir um BIP.

Para acessar as estações gravadas, basta pressionar e soltar um dos botões 1 a 6 previamente gravados.

8–Meu auto-rádio está acabando com a bateria do carro. Já testei o carro sem o auto-rádio e a bateria não descarrega. Com o auto-rádio ela descarrega. Por quê?

R:O consumo de bateria do auto-rádio, quando desligado, é próximo à de um alarme. Pode haver alguma "fuga" por parte de uma instalação errônea do fio terra. Deve-se levar o carro a um eletricista para avaliar a situação.

9–O disco não entra completamente no aparelho. Por quê?

R: Existem dois parafusos de proteção do mecanismo de leitura. Eles ficam localizados na parte superior do aparelho e podem ser vistos somente se o mesmo não estiver encaixado no painel do carro. Verificar se os parafusos de proteção foram retirados.

10–Por que o dispositivo USB/cartão de memória não é reconhecido?

R:Provavelmente porque o dispositivo/cartão de memória está muito fragmentado. Formatar o dispositivo e carrega-lo com os arquivos compatíveis. Tentar novamente.

11–Por que ao tentar reproduzir disco DVD o aparelho exibe uma mensagem na tela LCD e não aparece a imagem?

R: Esse tipo de equipamento possui sistema de proteção contra movimento. Tal recurso é exigido por lei e torna inoperante a reprodução de vídeos caso o automóvel não esteja parado. Retornar a instaladora e questionar sobre a ligação do fio singular de cor verde conforme instruções de instalação contidas no manual do usuário.

12–Não consigo sintonizar nenhum canal de TV mesmo com a antena de rádio ligada!

R: Para efetuar a sintonia de canais é necessário a instalação de uma antena amplificadora, vendida separadamente. Antena para este sistema não inclusa, podendo ser adquirida através do site www.philcoshop.com.br ou em lojas de materiais eletrônicos.

GLOSSÁRIO

- **Analógico** – são dados que não foram digitalizados. É o meio de transmissão dos sinais de áudio e vídeo utilizados pela maioria dos *DVDs Players* atuais, como o vídeo composto e as saídas de áudio estéreo.
- **Balanço** – recurso que permite regular a intensidade de som em cada canal estéreo, ou seja, escolher quanto do som sairá no canal esquerdo e quanto sairá no canal direito.
- **Canal** – caminho por onde o sinal sonoro passa. Uma saída estéreo tem dois canais, um esquerdo e um direito.
- **CD-A ou CD-DA** – disco que contém som digitalizado sem compressão. Capacidade de até 700 MB, 80 minutos. Utilizado amplamente pelo mercado fonográfico.
- **CD-R[W]** – disco do tamanho e capacidade de um *CD-DA*, porém pode ser gravado uma vez (*CD-R*) ou várias vezes (*CD-RW*). Pode guardar tipos diversos de arquivos, como *JPEG*, *MP3*, *WMA*, arquivos de texto entre outros. Se existirem músicas gravadas podem ser reproduzidas em qualquer *CD Player*, desde que o aparelho suporte o formato e a mídia. Capacidade de até 700 MB, 80 minutos.
- **Digital** – dados no formato de *bits*, convertidos do analógico para o digital (digitalizados). Arquivos de música no formato *MP3* e de fotos no formato *JPEG* são exemplos de dados digitalizados. Os dados digitais transmitidos são feitos pela saída coaxial e ótica.
- **DVD** – geralmente usado para armazenar dados de áudio e vídeo de alta qualidade no formato *MPEG2*. Somente leitura, 1 ou 2 lados com 1 ou 2 camadas com capacidade de 4.25 GB por camada (133 minutos). Possui proteção de leitura por regiões (Brasil está na região 4). Suporta multilegendas, multiângulos, e áudio digital no formato 2.0 e 5.1 canais.
- **Equalização** – função que altera as amplitudes do sinal nas várias faixas de frequências, ou seja, deixa o som mais grave ou mais agudo. Geralmente vêm pré-programados em gêneros conhecidos, como *Rock*, *Pop*, *Jazz*...
- **Estéreo** – sistema de som que utiliza dois canais, um esquerdo e um direito. Esses canais são independentes e transmitem-nos uma sensação de tridimensionalidade do som. Usado na maioria dos reprodutores de *CDs* e *DVDs* básicos.
- **Grave** – sons de baixa frequência, geralmente compreendia entre 20 Hz a 250 Hz.
- **Agudo** – sons de alta frequência, geralmente compreendia entre 1 kHz a 20 kHz.
- **Loudness** – função que reforça automaticamente os graves e agudos para compensar uma menor sensibilidade do ouvido humano a baixos volumes.
- **LCD** – *Liquid Cristal Display (Display de Cristal Líquido)*. Monitor muito leve e fino, sem partes móveis com alta aplicabilidade nos aparelhos eletroeletrônicos atuais.
- **MP3** – *MPEG Audio layer 3*. Compressão de áudio com perdas onde o princípio é o de retirar do áudio tudo o que o ouvido humano não percebe. Compressão de cerca 10:1. Na média, 1 minuto de música representa 1 MB.
- **Potência RMS** – unidade que mensura a potência real dos alto-falantes quanto à intensidade sonora emitida. Significa, originalmente, Root Mean Square.
- **Random** – recurso que permite reproduzir os arquivos em ordem aleatória, ou seja, fora de ordem.

- **RCA** – *Radio Corporation of America*. Tipo de conector amplamente utilizado para áudio e vídeo. Os cabos *RCA* possuem um plugue em cada extremidade, que consiste em um conector central, envolvido por um anel.
- **Ruído** – sinal indesejado que causa interferência. Pode estar presente na gravação e/ou reprodução de qualquer tipo de arquivo. Exemplos: chiados, estalidos, zumbidos, etc.
- **TV** – (*Tele - distante / visione - visão*). Sistema eletrônico de recepção de imagens e som de forma instantânea.
- **USB** – *Universal Serial Bus*. Possui conexão *Plug&Play* podendo alimentar equipamentos passivos. Pode ter velocidades 1.1 e/ou 2.0 full *speed*. Utilizado para conectar câmeras digitais, *MP3*, *MP4*, teclados de *PCs*, *mouses*, impressoras.
- **UHF** – *Ultra High Frequency (Frequência Ultra Alta)*. Sigla utilizada para designar uma faixa do espectro de radiofrequências (300MHz - 3GHz), comum para propagação de sinais de televisão.
- **Video Composto** – formato de transmissão de sinal de vídeo. Utiliza apenas um cabo (conector amarelo) misturando informações de cor e imagem no mesmo sinal. É o mais utilizado atualmente em aparelhos reprodutores de *DVD*.

ESPECIFICAÇÕES TÉCNICAS

VÍDEO

- TELA
 - 3,5 polegadas LCD - PCA500
 - 3,0 polegadas LCD - PCA510
- Resolução - 960 x 240 pixels
- Formatos de tela - 4:3 | 16:9
- Sistema de cor - PAL-M | NTSC
- Decodificador de vídeo - 54 kHz | 10 bits

AUDIO

Potência máxima de saída: 4 x 55 W RMS
Amplificador: MOSFET 4 canais independentes
Impedância de saída: mínima de 4 Ω por canal
Faixa de resposta: 20 Hz a 20 KHz (+/- 5 dB)
Nível de saída RCA (CD volume máximo): 1200 mV

LEITOR

- Relação sinal ruído - 50 dB
- Comprimento de onda do feixe laser - 650 nm (CD) | 780 nm (DVD)
- Diâmetros de discos compatíveis - 120 mm
- Formatos de mídia reproduzidos - DVD | DVD-R/RW | DVD+R/RW | CD | CD-R/RW | VCD | SVCD | JPEG | MP3

SINTONIA

Faixa de recepção
TV - VHF (canais 2 a 7) - 54 - 180MHz ⁽¹⁾
TV - VHF (canais 8 a 13) - 180 - 210MHz ⁽¹⁾
TV - VHF (canais 2 a 7) - 470 - 746MHz ⁽¹⁾
FM: 88 MHz - 108 MHz
AM: 520 KHz - 1620 KHz
sistema de sintonia: Digital PLL
Antena - externa (não inclusa)

ENTRADA FLASH

USB: 1.1/2.0 - Classe MSC (Mass Storage Class)
Cartão de memória: MMC/SD

GERAL:

Alimentação (DC): 11,4 V a 14,4 V
Consumo Máximo: 10 A
Consumo em Stand-by: < 0,4 A
Condições de funcionamento: 0°C a 40°C
Dimensões: padrão 1 DIN

(1) Indisponível para PCA510

IMPORTANTE

- A **Philco** reserva-se o direito de proceder, sem aviso prévio, às modificações técnicas que julgar conveniente.
- As figuras apresentadas neste Manual são de caráter ilustrativo; portanto, não necessitam ser totalmente fiéis ao produto.