

Nº	MODIFICAÇÃO	VISTO	REG.	MDEJ.	POR	DATA
0	Liberado para produção	-	-	000-00	Jeferson	01-08-2011
1	Inclusão TV PH19C	-	-	000-00	Jeferson	25-08-2011



DES.	Jeferson	DATA	25-08-2011	TRATAMENTO	QUANTIDADE	
VERIF.	Jeferson Salfer	DATA	25-08-2011	PRODUTO	TOL. N° ESPECIF.	ESCALA
APROV.	Kelly	DATA	25-08-2011	TV PH192	ESTRUTURA	SEM ESCALA
				TÍTULO	NÚMERO	FOLHA
				Manual de instruções - User Manual	711347	1/1
					REV.	
					974-00/05	1

1

2

3

4

5

6

7

8

9

10

11

Parabéns pela escolha da **TV LCD Philco**.

Para garantir o melhor desempenho do produto, ler atentamente as recomendações a seguir.

Este Manual de Instruções traz informações das características e do funcionamento do aparelho. Não descartar este acessório após a compra, pois servirá de consulta no futuro em caso de eventuais problemas com o aparelho.

Seguir corretamente as instruções do Manual para não invalidar a garantia.

ÍNDICE

RECOMENDAÇÕES

03

CONTEÚDO DA EMBALAGEM

7

PRINCIPAIS CARACTERÍSTICAS

7

O APARELHO

8

O CONTROLE REMOTO

10

MONTAGEM E INSTALAÇÃO

12

MODOS DE OPERAÇÃO

20

AJUSTES E CONFIGURAÇÕES

22

PROBLEMAS E SOLUÇÕES

28

GLOSSÁRIO

29

ESPECIFICAÇÕES TÉCNICAS

30

RECOMENDAÇÕES

A **Philco** garante o bom funcionamento deste aparelho. Porém, é necessário que sua utilização seja adequada para que o usuário desfrute do máximo que o aparelho pode proporcionar sem prejudicar a sua saúde.

Cuidados com o LOCAL DE INSTALAÇÃO, PRECAUCÕES QUANTO À SEGURANÇA, MANUSEIO, LIMPEZA, e MEIO AMBIENTE são descritos a seguir e devem ser obedecidos.

INSTRUÇÕES AO USUÁRIO

Muitos dos “problemas” que acometem os produtos eletrônicos têm como causa, não somente a desinformação em relação ao aparelho, mas uma conexão equivocada por parte do usuário. Existe uma grande probabilidade de o usuário resolver eventuais contratempos de operação ou funcionamento insatisfatório do aparelho apenas consultando o Manual de Instruções. Antes de submeter seu aparelho a um posto de Assistência Técnica Autorizada **Philco**, leia atentamente o manual de instrução.

LOCAL DE INSTALAÇÃO

- Instalar o aparelho sobre uma superfície firme, plana e horizontal.
- A ventilação normal do produto não deve ser impedida.
- Deixar um espaço de no mínimo 10cm ao redor do televisor. Não cobrir o televisor quando estiver em uso.
- Não utilizar este aparelho perto de fontes de calor.
- Não operar o aparelho em ambientes abafados, como pequenas salas. Isso poderá ocasionar superaquecimento do aparelho e acarretar mau funcionamento.

PRECAUCÕES QUANTO À SEGURANÇA

- Jamais desmontar o aparelho. Não tocar o interior do produto nem inserir um objeto metálico dentro dele.
- Quando houver tempestades, desligar o cordão elétrico da tomada elétrica e se estiver sendo utilizado ao ar livre interromper o uso.
- Não imergir o cordão elétrico, o plugue ou o próprio aparelho na água ou em qualquer outro líquido.
- Ao limpar a tela do aparelho, nunca usar agentes de limpeza abrasivos. Utilizar um pano macio umedecido.
- Não empregar palha de aço nem outros produtos na antena, pois eles podem danificar o televisor.
- O uso de acessórios que não sejam originais do aparelho podem prejudicar o funcionamento do produto.

- Não utilizar aparelhos que apresentem algum tipo de dano no cordão elétrico. Para substituir qualquer peça danificada, deve-se procurar um posto de Assistência Técnica Autorizada Philco.
- Não instalar vários equipamentos numa mesma tomada. Isso sobrecarregará o circuito e aumentará o risco de incêndios.
- Proteger o cabo elétrico contra danos físicos ou mecânicos, tais como: ao ser dobrado, torcido, pisado, preso por uma porta ou calçado.
- Não retirar o cabo elétrico da tomada puxando-o pelo fio. Sempre segurar na base do plugue macho.
- Evitar o uso prolongado do aparelho com volume superior a 85 dB. Os níveis de ruído acima deste valor podem ser prejudiciais à audição humana.

NÍVEIS DE DECIBÉIS

EXEMPLOS PARA SIMPLES COMPARAÇÃO

30 dB	Brisa na floresta, biblioteca silenciosa.
40 dB	Geladeira, sala de estar.
50 dB	Trânsito leve, escritório silencioso.
60 dB	Ar condicionado a seis metros de distância, máquina de costura.
70 dB	Aspirador de pó, secador de cabelos.
80 dB	Tráfego médio na cidade, coletor de lixo.
90 dB	Metrô, máquina de cortar grama.
100 dB	Serra elétrica, furadeira pneumática.
120 dB	Concerto de Rock em frente às caixas acústicas, trovão.
140 dB	Espingarda de caça, avião a jato.

ATENÇÃO:

- Quando não for utilizar o televisor por um longo período de tempo, o usuário deve desconectá-lo da tomada elétrica para a sua segurança. Quando o televisor estiver conectado a uma tomada elétrica, o usuário deve estar ciente que uma pequena quantidade de corrente passa através dele mesmo que o aparelho esteja desligado.

Abaixo está a simbologia relacionada à segurança utilizada no aparelho.



O sinal em forma de raio é destinado a alertar o usuário para a presença de tensões perigosas no interior do aparelho. Tocar componentes internos poderá resultar em choque elétrico.



O ponto de exclamação é destinado a alertar o usuário para a existência de instruções importantes de uso.



Para reduzir o risco de choque elétrico ou incêndio,

MANUSEIO E LIMPEZA

- Retirar o plugue da tomada antes de realizar qualquer tipo de limpeza.
- Não limpar o gabinete do aparelho com detergentes nem solventes fortes.
- Manter todo aparelho elétrico fora do alcance de crianças, especialmente quando estiver em uso.
- Não deixar o aparelho ligado sem ninguém por perto.
- O aparelho em modo Stand-by consome uma quantidade mínima de energia necessária para responder ao comando do controle remoto. Para evitar o consumo total de energia elétrica, remover o cabo de alimentação da tomada.
- A nota fiscal e o certificado de garantia são documentos importantes e devem ser guardados para efeito de garantia.

INFORMAÇÕES IMPORTANTES:

- A exibição de imagens estáticas tais como fotografias digitais por um longo período pode danificar a tela LCD ou causar distorções permanentes. Evitar este tipo de utilização.
- Para evitar futuros problemas, varie a programação exibindo imagens em movimento e em tela cheia.
- O desgaste irregular resultante da exibição constante de imagem estática, não são cobertos pela garantia.

MEIO AMBIENTE

Embalagem

Um terço do consumo de papel destina-se a embalagens. Contribuir para a redução do consumo dos recursos naturais naturais é um dever de todos.

O material utilizado para a embalagem e proteção do aparelho e acessórios é reciclável. Ex.: Caixas de papelão, plásticos, isopores, etc, estes podem e devem ser reciclados sempre que possível.

Pilhas

Todos os tipos de pilhas devem receber atenção especial. Uma só pilha contamina o solo durante 50 anos.

As pilhas incorporam metais pesados tóxicos. Portanto, observar a legislação local quanto ao destino adequado dos materiais que serão descartados. Pilhas e baterias nunca devem ser jogadas junto ao lixo comum.

Produto

O simples fato de ter adquirido este modelo já demonstra certa responsabilidade ecológica, pois sabe-se que eletroeletrônicos recentes e de qualidade gastam menos energia.

Este produto é constituído de várias partes que podem ser reaproveitadas (recicladas) por empresas especializadas. Logo, ao descartar, manter a mesma consciência ecológica inicial e não destinar ao lixo comum.

Informar-se sobre os locais para o correto fim de vida.



A consciência ecológica depende de cada um, porém, é um ato que afeta a todos.

CONTEÚDO DA EMBALAGEM

- 1 Manual de Instrução
- 2 Certificado de Garantia
- 3 Controle Remoto



PRINCIPAIS CARACTERÍSTICAS

HD READY: Resolução máxima: 1366 x 768 (pixels);

Excelente relação de taxa de contraste;

Som Estéreo;

Sistema de cor automático;

Busca automática de canais e sintonia fina;

Permite conexão de vídeo e áudio com computadores;

Entrada para recepção em CATV/VHF/UHF;

Entrada HDMI;

Entrada de Vídeo e Áudio estéreo;

Entradas de Vídeo Componente;

Entrada S-vídeo;

Saída de áudio P2;

Menu em 2 idiomas (Português e Inglês);

Equalizadores pré-definidos de imagem: VÍVIDO | USUÁRIO | PADRÃO | FILME;

Ajuste de temperatura da cor: NORMAL | QUENTE | FRIO;

Equalizadores pré-definidos de áudio: CINEMA | MÚSICA | USUÁRIO | PADRÃO;

Ajustes de imagem: BRILHO | COR | CONTRASTE | NITIDEZ;

Progressive Scan;

Funções: MUTE | RECALL | SLEEP | CLOSED CAPTION;

O APARELHO

É essencial conhecer profundamente o aparelho antes do uso inicial para que o usuário o manuseie corretamente. Nesta sessão o usuário irá encontrar a localização dos botões de operação, das conexões possíveis e necessárias.

VISTA FRONTAL



1

LED INDICADOR DO STANDBY.

2

SENSOR DO CONTROLE REMOTO.

3

TV/AV: alterna entre as fontes de entradas disponíveis.

4

MENU: Exibição do menu de ajustes.

5

VOL:

- Durante a reprodução ajusta o nível do volume.
- Se a janela "MENU" estiver sendo

6

CH:

exibida, permite alternar dentre as opções do menu principal.

- Durante a reprodução, alternar dentre os canais sintonizados.
- Se a janela "MENU" estiver sendo exibida, permite alternar dentre as opções de um menu / submenu.

7

POWER: botão liga e desliga (Standby).

VISTA TRASEIRA

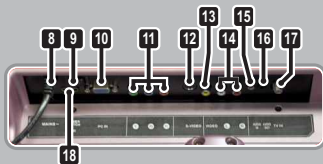

8 CABO DE ALIMENTAÇÃO.

9 CHAVE LIGA E DESLIGA.

10 PC IN: entrada para conexão com computador (VGA).

11 ENTRADA VÍDEO COMPONENTE.

12 S-VIDEO: entrada de sinal de vídeo (s-video).

13 ENTRADA VÍDEO COMPOSTO.

14 ENTRADA ÁUDIO ESTÉREO (RCA).

15 ENTRADA ÁUDIO ESTÉREO (P2).

16 AUDIO OUT: saída para fone de ouvido (P2).

17 TV IN: entrada para antena VHF/UHF e CABO.

18 HDMI: entrada de áudio e vídeo digital.

IMPORTANTE:

• Ao pressionar a chave Power, parte do circuito interno da TV permanece energizada, para reduzir o risco de choque elétrico é necessário a remoção do cabo de alimentação/força da tomada da rede elétrica.

O CONTROLE REMOTO

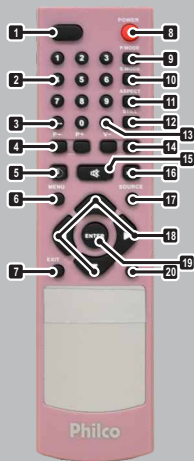

- 1** INDISPONÍVEL PARA ESTE MODELO.
- 2** TECLADO NUMÉRICO.
- 3** **_/_**: opção de quantidade de dígitos para mudança de canais.
- 4** **P+ / P-**: navega entre canais sintonizados.
- 5** **SLEEP**: Permite escolher um tempo para o desligamento do aparelho.
- 6** **MENU**: acessa o menu principal do aparelho.

- 7** **EXIT**: sai do menu ou retorna para modos de operação.
- 8** **POWER**: Liga/desliga o televisor colocando em modo standby.
- 9** **P.MODE**: alterna tipos de ajuste de imagem pré-definidos.
- 10** **S.MODE**: alterna entre ajuste de áudio pré-definidos.
- 11** **ASPECT**: alterna entre os formatos de tela disponíveis.
- 12** **STILL**: função indisponível.
- 13** **RETURN**: retorna ao último canal em exibição ou função.
- 14** **V-/V+**: pressionar para aumentar e diminuir o volume.
- 15** **MUTE**: cessa instantaneamente o áudio.
- 16** **MTS**: ajusta a configuração de saída de áudio (estéreo/mono).
- 17** **SOURCE**: alternar entre as fontes de entrada disponíveis.
- 18** **TECLAS DE NAVEGAÇÃO**.
- 19** **ENTER**: confirmação.
- 20** **i**: exibe informações básicas do canal.

PILHAS

1º PASSO: Remover a tampa do compartimento das pilhas do controle remoto.

2º PASSO: Inserir duas pilhas (AAA), assegurando-se de que a polaridade das mesmas corresponda às marcas dentro do compartimento.

3º PASSO: Recolocar a tampa no lugar.



1ºPasso

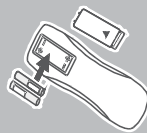

2ºPasso



3ºPasso

RECOMENDAÇÕES

- O controle remoto atua sobre um sensor na unidade do aparelho. Ele tem um alcance de 5 metros, e deve ser utilizado dentro de uma abertura de 30° (em qualquer direção) em relação ao sensor do controle remoto presente no painel frontal do aparelho.
- Manter as pilhas fora do alcance de crianças. Em caso de ingestão, deve-se consultar um médico imediatamente.
- Não manusear as pilhas com objetos metálicos.
- Retirar as pilhas do controle remoto, se o usuário não for utilizá-lo por um longo período de tempo.
- Não deixar objetos entre o sensor do aparelho e o controle remoto. Isso poderá causar o mau funcionamento do controle, pois interromperá o sinal enviado ao aparelho.
- Ao utilizar o controle remoto, não pressionar as teclas utilizando força em demasia. Isto poderá comprometer o funcionamento deste acessório em curto prazo.



IMPORTANTE:

- Quedas podem danificar permanentemente o controle remoto.



MONTAGEM E INSTALAÇÃO

INSTALANDO O SUPORTE DE MESA

Posicionar o monitor e a base na posição mostrada na figura abaixo.

IMPORTANTE: Cobrir a parte frontal (TELA LCD) com um cobertor macio para evitar danos.

Inserir o suporte conforme ilustração abaixo.

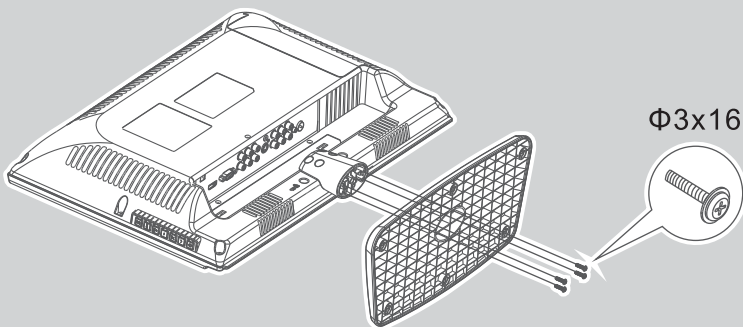

Utilize os parafusos M3X16 para fixar a base conforme indicação abaixo.

Para que se possa extrair o máximo de qualidade tanto no áudio quanto no vídeo, é necessário preparar o aparelho adequadamente.

IMPORTANTE:

- Este aparelho é bivolt automático.
- Para todas as conexões de áudio mostradas a seguir, o usuário deverá efetuar a conexão de vídeo.

CONEXÕES DE ANTENAS

Cabo coaxial de 75 OHMS

Conectar o cabo de 75 OHM no local indicado.

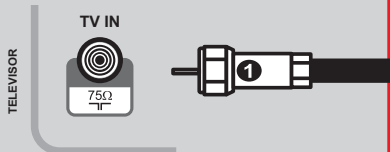

IMPORTANTE:

- Conectar o cabo a entrada correspondente.

CONECTANDO UMA TV A CABO

Conectando decodificador de canais de TV a Cabo.

- 1 Localizar o cabo conectado ao terminal **ANT OUT** no decodificador.
- 2 Conectar a outra extremidade do cabo ao terminal **TV IN** no painel traseiro do aparelho.
- 3 Coloque o televisor no canal 3 ou 4, conforme o canal de saída da unidade decodificadora.
- 4 A seleção de canais é feita diretamente pelo decodificador.

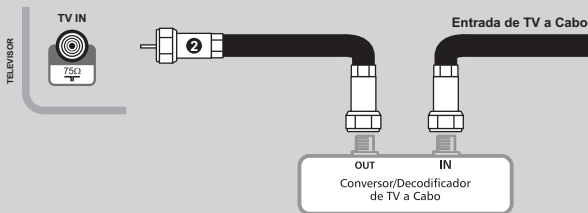

IMPORTANTE:

- É possível instalar um decodificador utilizando as entradas/saídas AV.
- Caso a operadora não utilize um decodificador para recepção dos canais, conectar o cabo diretamente na entrada de antena da TV, e realizar a busca de canais no modo sintonia: Cabo. receber sinal, automaticamente se desligará após alguns minutos.

ENTRADA DE VÍDEO COMPOSTO E ÁUDIO ESTÉREO

Conector Amarelo: transmite sinal de vídeo.

Conector Vermelho e branco: transmite sinais de áudio estéreo (R/L).

A ilustração a seguir simula uma conexão de vídeo composto e áudio estéreo com um DVD Player.

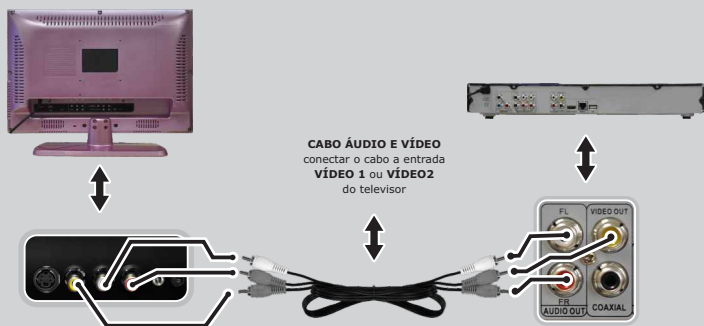

Deve-se coincidir as cores do plug com as cores das saídas e entradas.

ENTRADA VÍDEO COMPONENTE

Cabo Azul/Verde/Vermelho: transmite sinais de vídeo, cada cabo transmite uma determinada informação.

A ilustração a seguir simula uma conexão de vídeo componente e áudio estéreo com um DVD Player.

- 1 Efetuar as conexões de vídeo e áudio estéreo entre o DVD player e o televisor conforme figura abaixo.
- 2 Através da tecla **SOURCE**, selecione a respectiva entrada conectada.

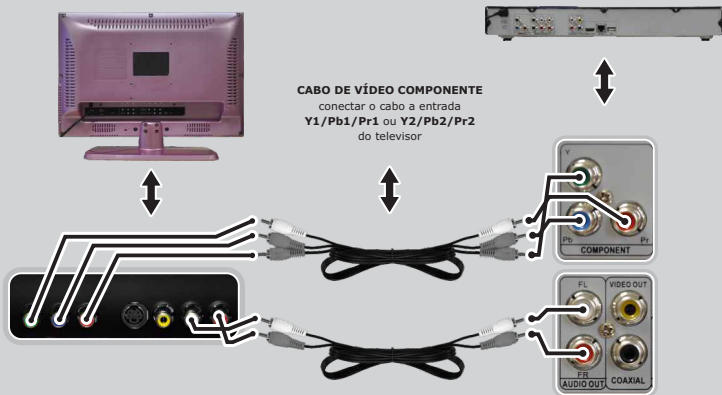

Deve-se coincidir as cores do plug com as cores das saídas e entradas.

ENTRADA S-VÍDEO

Utiliza um cabo especial (não acompanha o produto). Pode ser encontrado na maioria das lojas de materiais eletrônicos. .

A ilustração a seguir simula uma conexão S-Vídeo e áudio estéreo com um DVD Player.

- 1 Efetuar as conexões de vídeo e áudio entre o DVD player e o televisor conforme figura abaixo.
- 2 Através da tecla **SOURCE**, selecione a respectiva entrada conectada.

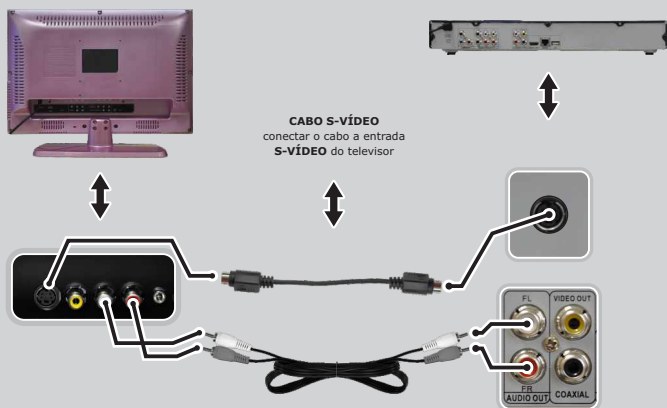

Deve-se coincidir as cores do plug com as cores das saídas e entradas.

IMPORTANTE:

- Somente a conexão física que corresponde à configuração efetuada no vídeo poderá produzir uma imagem normal.
- Conexões equivocadas por parte do usuário poderão danificar permanentemente o aparelho.

ENTRADA HDMI

Conectar um cabo HDMI (não incluso) a uma das entradas **HDMI** na TV com o respectivo conector **HDMI Out** do aparelho reproduzidor (vídeo games, DVD player, Bluray player, etc).

HDMI: High-Definition multimedia Interface, ou seja, interface multimídia de alta definição, é uma interface que habilita a transmissão de sinais digitais de vídeo e de áudio com apenas um cabo.

A ilustração a seguir simula uma conexão HDMI com um Bluray Player.

- 1 Efetuar a conexões HDMI entre o Bluray player e o televisor conforme figura abaixo.
- 2 Através da tecla **SOURCE**, selecione a respectiva entrada conectada.

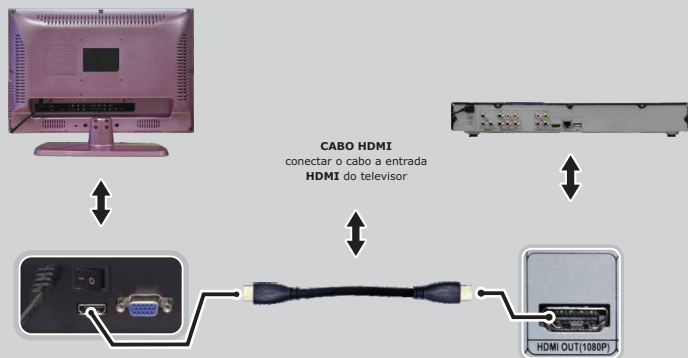

IMPORTANTE:

- Ao escolher uma resolução, é normal que a imagem se torne corrompida por alguns instantes ou demore um pouco para ser exibida.
- Deve ser evitado utilizar a entrada HDMI simultaneamente com qualquer outra entrada de vídeo.

ENTRADA PC IN

É possível utilizar a **TV LCD Philco** como um monitor de computador. Para isso seguir instruções a seguir. O desempenho do monitor está fortemente atrelado à capacidade da placa de vídeo do computador.

Conectar um cabo **VGA** (não incluso) entre o conector **PC IN** na TV e a placa de vídeo do computador. Em seguida conectar uma das extremidades do cabo de áudio (não incluso) na entrada **AUDIO PC IN (conector P2)** da TV e a outra extremidade na saída de áudio do **PC**. Em seguida, é preciso ligar o **PC**.

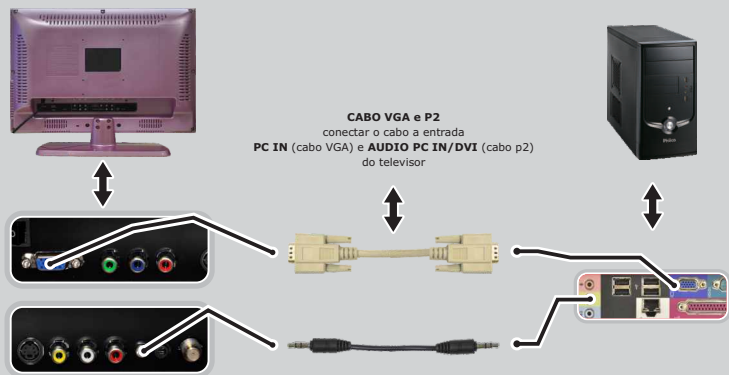

IMPORTANTE:

- As opções disponíveis para ajuste são fornecidas pela placa de vídeo do computador.
- Se ao executar uma nova configuração de vídeo e a imagem distorcer ou mesmo se ausentar, aguardar 30 segundos para reversão do ajuste e retorno à resolução anterior. Caso seja impossível efetuar o ajuste por distorções na tela, bastará reiniciar o computador.
- A ocorrência de ícones grandes é causada pela baixa resolução e, tipicamente, ocorrerá em resoluções iguais ou inferiores a 800 x 600. Para reduzir o tamanho dos ícones, aumentar a resolução para valores mais elevados.

SÁIDA DE ÁUDIO ESTÉREO

A TV PHILCO possui saída de áudio estéreo do tipo P2, o que permite a conexão com um dispositivo de áudio externo, tal como um amplificador:

- 1 Efetuar as conexões de áudio estéreo entre a TV PHILCO e o amplificador.

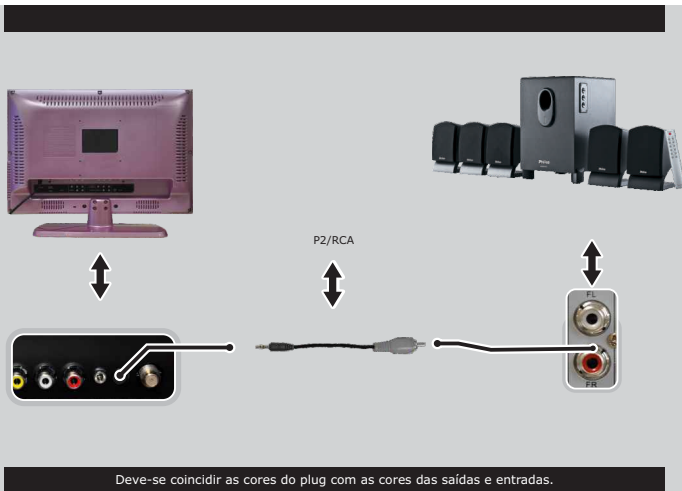

MODOS DE OPERAÇÃO

Os modos de operação do televisor LCD correspondem às fontes de entrada de sinal do televisor. Para alternar dentre os modos de operação (fontes de entrada de sinal), seguir o procedimento abaixo:

- 1 Ligar o televisor.
- 2 Pressionar o botão **SOURCE** no controle remoto. A imagem abaixo será exibida na tela do televisor.
- 3 Utilizando as teclas de navegação do controle remoto, escolher o modo de operação desejado.
- 4 Pressionar **ENTER** para confirmar.



CONFIGURANDO OS CANAIS

Este aparelho faz a busca automática por canais.

- 1 A busca automática por canais está disponível no **SETUP** do aparelho, para acessar pressionar o botão **MENU** no controle remoto.



- 2 Utilize as teclas de navegação, selecione a opção **CANAL**, em seguida pressione o botão **ENTER** para confirmar.

- 3 Selecione a opção **ENTRADA**, e altere entre a opção **CABO** ou **AR**.



- 4 Em seguida selecione a opção **AUTO BUSCA** para fazer a varredura no modo de sintonia escolhido.



- 5 Após finalizar a varredura, o **CANAL** armazenado na primeira posição será exibido na tela.
- 6 Para navegar entre os canais armazenados pressionar os botões **P+**, **P-**.

AJUSTES E CONFIGURAÇÕES

As próximas páginas deste tópico explicam como ajustar algumas configurações do televisor.

IMPORTANTE:

- Para acessar o **SETUP** do aparelho, pressionar o botão **MENU** no controle remoto.

IMAGEM

Conjunto de configurações que ajudam a obter melhor qualidade de imagem.



- 1** **CONTRASTE:** ajuste manual de contraste.
- 2** **BRILHO:** ajuste manual de brilho.
- 3** **TONALIDADE:** ajuste manual de tonalidade.
- 4** **COR:** ajuste manual de cor.
- 5** **NITIDEZ:** ajuste manual de nitidez.
- 6** **TEMP:** ajuste de temperatura da cor.
- 7** **ESCALA:** alterna entre os formatos de tela.
- 8** **MODO IMAGEM:** equalizador de imagem pré-definido.

ÁUDIO

Conjunto de configurações que ajudam a obter melhor qualidade de som.



- 1** GRAVE: ajuste manual dos sons graves.
- 2** AGUDO: ajuste manual dos sons agudos.
- 3** BALANÇO: ajusta o equilíbrio do som entre os auto falantes.
- 4** MODO SOM: equalizador de som pré-definido.
- 5** AVC: ajuda a estabilizar diferenças bruscas de som.

OSD

Conjunto de configurações que ajustam as informações de setup.



- 1** **IDIOMA:** permite alternar a linguagem do OSD.
- 2** **POSIÇÃO H:** ajusta o posicionamento horizontal da tela do SETUP.
- 3** **POSIÇÃO V:** ajusta o posicionamento vertical da tela do SETUP.
- 4** **DURAÇÃO OSD:** ajusta o tempo de exibição da tela do SETUP.
- 5** **TRANSPARÊNCIA:** ajusta a transparência de exibição da tela do SETUP.
- 6** **REESTABELECEER:** retorna para as configurações originais de fábrica.
- 7** **TIMER:**
 - 7.1** **TIMER ATUAL:** permite ajustar a hora do aparelho.
 - 7.2** **TIMER DESL:** programa o aparelho para desligar automaticamente.
 - 7.3** **TIMER LIG:** programa o aparelho para ligar automaticamente.
 - 7.4** **TIMER CH:** permite selecionar o canal a ser ligado.
 - 7.5** **TIMER MODO:** alterna entre os modos de operação do timer.

FUNÇÕES

Conjunto de configuração das funções do televisor.



1

SONECA: permite escolher um tempo para o desligamento do aparelho.

2

AVANÇADO:

2.1 **DLC:** ajuste dinâmico de luminosidade.

2.2 **RGB BLE:** função indisponível.

2.3 **RED. RUÍDO:** ameniza o ruído no sinal recebido.

3

C.CAPTION: permite habilitar a legenda (apenas para canais e programas que disponibilizarem o sinal).

FUNÇÕES (MODO VGA)

Conjunto de configuração das funções do televisor quando utilizado como monitor.



- 1** POSIÇÃO-H: ajusta o posicionamento horizontal da imagem.
- 2** POSIÇÃO-V: ajusta o posicionamento vertical da imagem.
- 3** TEMPO: auxilia no ajuste da imagem.
- 4** FASE: auxilia no ajuste da imagem.
- 5** AUTO AJUSTE: ajuste automático.

CANAL

Conjunto de opções de configuração de canais.



- 1** **AUTO BUSCA:** faz a varredura e armazena automaticamente os canais disponíveis em sua região.
- 2** **AJUSTE FINO:** faz o ajuste fino manualmente.
- 3** **ADIC./APAG:** inclui ou exclui o canal da relação pré-programada.
- 4** **ENTRADA:** alterna entre o modo de entrada de sinal (antena/cabo).
- 5** **MTS:** ajusta a configuração de saída de áudio (estéreo/mono).

PROBLEMAS E SOLUÇÕES

1 APARELHO NÃO LIGA

- **Tomada sem energia ou com mau contato.**

Ligar o aparelho em outra tomada.

- **Botão ON/OFF no painel inferior desligado.**

Pressionar o botão no painel inferior para ligar o aparelho.

- **Botão ON/STDBY.** Pressionar o botão POWER no controle remoto para ligar o aparelho.

2 CONTROLE REMOTO NÃO FUNCIONA

- **Pilha gasta ou mal colocada.** Verificar e

trocar as pilhas.

- **Fora de alcance.** Usar o controle remoto de acordo com instruções contidas neste manual.

3 SEM IMAGEM OU IMAGEM RUIM/DISTORCIDA

- **Cabo de A&V ligado incorretamente.**

Usuário está no modo AV e cabo de áudio e vídeo está ligado incorretamente. Efetuar

ligação conforme este manual de instruções.

- **Canal mal sintonizado.** Selecionar o canal correto da TV, ou verificar a antena.

- **Antena mal conectada.** Verifique a conexão da antena.

- **Problema de recepção.** Tente outro canal.

- **Ajuste incorreto.** Ajuste as configurações de vídeo.

4 SEM SOM OU SOM DISTORCIDO

- **Volume muito baixo.** Aumentar o volume através do controle remoto ou do painel frontal.

- **Função MUTE ligada.** Pressionar o botão MUTE no controle remoto.

- **Cabo de A&V ligado incorretamente.**

Usuário está no modo AV e cabo de áudio e vídeo está conectado incorretamente. Conectar os cabos (vermelho e branco) conforme este manual de instruções.

ESTÉREO

- Sistema de som que utiliza dois canais, um esquerdo e um direito.

NTSC/PAL-M

- Sistemas de modulação dos sinais transmitidos pelas emissoras de TV a cores.

Brasil utiliza PAL-M e EUA utilizam NTSC.

RCA

- Tipo de conector amplamente utilizado para áudio e vídeo. Os cabos RCA possuem um plugue em cada extremidade, que consiste em um conector central, envolvido por um anel.

STAND-BY

- O aparelho consome o mínimo de energia necessária, utilizando-a apenas para manter as funções básicas em operação, como a

manutenção do relógio, configurações pessoais e a condição de espera para ser ativado via controle remoto.

VIDEO COMPOSTO

- Formato de transmissão de sinal de vídeo.

HDMI

- Trata-se de uma interface totalmente digital capaz de transmitir áudio e vídeo num único cabo. É também a conexão padrão para os contemporâneos leitores de BluRay.

VHF

- Designa a faixa de radiofrequências de 30 a 300 MHz. As frequências abaixo das VHF são conhecidas como Altas Frequências (High Frequencies), e as frequências acima como Ultra Altas (Ultra High Frequencies - UHF).

ESPECIFICAÇÕES TÉCNICAS

IMAGEM/TELA

- Proporção de Imagem:** 4:3 e 16:9
- Tempo de Resposta (típico):** 5 ms
- Tipo da Tela:** TFT LCD de 19"
- Resolução Máxima:** 1366 X 768 (pixels)
- Contraste Dinâmico:** 10000:1
- Contraste Estático:** 1000:1

SOM

- Potência de saída (RMS):** 2x3W
- Alto-falantes internos:** 8 ohm
- Auto-falantes internos:** 2

RECEPÇÃO

- Sintonia:** Digital PLL
- Modulação:** PAL-M/ NTSC
- Recepção:** 125 canais em modo VHF/UHF/CABO

IMPORTANTE

- Em virtude de constantes aperfeiçoamentos em sua linha de produtos, a Philco reserva-se o direito de proceder, sem aviso prévio, às modificações técnicas que julgar convenientes.
- As figuras apresentadas neste manual são de caráter ilustrativo, não necessitam ser fiéis ao produto em si.

CONECTIVIDADE

- Entrada de áudio L/R (Esq/Dir) e vídeo
- Entrada Vídeo Componente (Y Pb Pr)
- Entrada HDMI
- Entrada PC IN e Audio PC IN
- Entrada coaxial (75 OHMS) para conexão de antena

GERAL

- Temperatura ambiente:** 0°C a 40°C
- Alimentação:** 110 ~ 240V
- Frequência:** 60 Hz
- Consumo máximo:** < 35W
- Consumo de energia STANDBY:** < 1,0W