

Nº	MODIFICAÇÃO	POR	DATA
0	Liberação de Arquivo	Amanda	15-09-2015
1	Alteração do layout do manual / Alteração de informações do conteúdo SMART	Amanda	30-10-2015

**This page should not be printed.**

This document is property of Britannia  
AND CAN NOT BE USED BY A THIRD PARTY

DES.	Amanda	DATA	30-10-2015	PRODUTO	CÓD. COMERCIAL	TAMANHO
VERIF.	Gian	DATA	30-10-2015	TELEVISÃO PH43E60DSGW 4K	-	135X135MM
APROV.	Jeferson	DATA	30-10-2015		ESTRUTURA	COR IMPRESSÃO
MARCA	<b>Philco</b>				162000151	<b>PRETO E BRANCO</b>
		TÍTULO	CÓD. DESENHO	REV.	Folheto de instruções - <i>User Manual</i>	1469-00-05



# Philco

TEM COISAS QUE SÓ A PHILCO FAZ PRA VOCÊ.

**MANUAL DE INSTRUÇÕES**

**TELEVISORES**

**PH43E60DSGW 4K**

Parabéns pela escolha de um produto da linha Philco.

Para garantir o melhor desempenho do produto, ler atentamente as recomendações a seguir.

A qualidade da imagem que você vê é tão boa quanto o sinal que você recebe. Para experimentar detalhes em alta definição, será necessário acessar uma programação HD.

Seu aparelho pode receber e reproduzir a programação HD através da entrada HDMI a partir de:

- Assinatura de TV a cabo em alta definição (Decodificador externo HD);
- Aparelho de Blu-ray e computadores com saída HDMI; Contate o seu provedor de cabo ou satélite para informações sobre a recepção de sinal em alta definição.
- O aparelho possui recurso de acesso de internet via browser, porém nem todos os websites ou conteúdos disponíveis serão compatíveis com o produto, como conteúdos que requerem codecs para visualização ou aplicativos integrados, como Flash Player, entre outros.

Este manual é unificado, pode ser usado para mais de um modelo da linha PHILCO. Algumas características ou funções podem não estar disponíveis, pois dependem do modelo adquirido.

Seguir corretamente as instruções do Manual para não

## RECOMENDAÇÕES

invalidar a garantia.

A Philco garante o bom funcionamento deste aparelho. Porém, é necessário que sua utilização seja adequada para que o usuário desfrute do máximo que o aparelho pode proporcionar sem prejudicar a sua saúde.

Cuidados com o LOCAL DE INSTALAÇÃO, PRECAUÇÕES QUANTO À SEGURANÇA, MANUSEIO, LIMPEZA, e MEIO AMBIENTE são descritos a seguir e devem ser obedecidos.

## INSTRUÇÕES AO USUÁRIO

Muitos dos “problemas” que acometem os produtos eletrônicos têm como causa, não somente a desinformação em relação ao aparelho, mas uma conexão equivocada por parte do usuário. Existe uma grande probabilidade

de o usuário resolver eventuais contratempos de operação ou funcionamento insatisfatório do aparelho apenas consultando o Manual de Instruções. Antes de submeter seu aparelho a um posto de Assistência Técnica Autorizada Philco, leia atentamente o manual de instrução.

## LOCAL DE INSTALAÇÃO

- Instalar o aparelho sobre uma superfície firme, plana e horizontal.
- A ventilação normal do produto não deve ser impedida.
- Deixar um espaço de no mínimo 10 cm ao redor do televisor. Não cobrir o televisor quando estiver em uso.
- Não utilizar este aparelho perto de fontes de calor.
- Não operar o aparelho em ambientes abafados, como pequenas salas. Isso poderá ocasionar superaquecimento do aparelho e acarretar mau funcionamento.

## PRECAUÇÕES QUANTO À SEGURANÇA

- Jamais desmontar o aparelho. Não tocar o interior do produto nem inserir um objeto metálico dentro dele.
- Quando houver tempestades, desligar o cordão elétrico da tomada elétrica e se estiver sendo utilizado ao ar livre interromper o uso.
- Não imergir o cordão elétrico, o plugue ou o próprio aparelho na água ou em qualquer outro líquido.
- Ao limpar a tela do aparelho, nunca usar agentes de limpeza abrasivos. Utilizar um pano macio umedecido.
- Não empregar palha de aço nem outros produtos na antena, pois eles podem danificar o televisor.
- Não utilizar aparelhos que apresentem algum tipo de dano no cordão elétrico. Para substituir qualquer peça danificada, deve-se procurar um posto de Assistência Técnica Autorizada Philco.
- Proteger o cabo elétrico contra danos físicos ou mecânicos, tais como: ao ser dobrado, torcido, pisado, preso por uma porta ou calçado.
- Para desconectar a TV totalmente da rede elétrica, o plugue deve estar fora da tomada.
- Não retirar o cabo elétrico da tomada puxando pelo fio. Sempre puxe pelo plugue.
- Manter o acesso ao cabo, plugue e a tomada desimpedidos.

•Produto não deve ser exposto a gotejamentos nem a respingos. Os objetos com líquidos, como vasos, não devem ser colocados sobre o produto.

•Para evitar acidente, o aparelho deve ser fixado de forma segura ao

chão/parede, de acordo com as instruções de instalação.

•Evitar o uso prolongado do aparelho com volume superior a 85 dB. Os níveis de ruído acima deste valor podem ser prejudiciais à audição humana.

•Onde um plugue ou um conector é usado como dispositivo de desconexão a rede, o dispositivo deve ficar prontamente operável.

A seguir está a simbologia relacionada à segurança utilizada no aparelho.



O sinal em forma de raio é destinado a alertar o usuário para a presença de tensões perigosas no interior do aparelho. Tocando componentes internos poderá resultar em choque elétrico.



O ponto de exclamação é destinado a alertar o usuário para a existência de instruções importantes de uso.



Para reduzir o risco de choque elétrico ou incêndio, não abrir o gabinete do aparelho.

## MANUSEIO E LIMPEZA

•Retirar o plugue da tomada antes de realizar qualquer tipo de limpeza.

•Não limpar o gabinete do aparelho com detergentes nem solventes.

•Manter todo o aparelho elétrico fora do alcance de crianças, especialmente quando estiver em uso.

•Não deixar o aparelho ligado sem ninguém por perto.

•O aparelho em modo Standby consome uma quantidade mínima de energia necessária para responder ao comando do controle remoto. Para evitar o consumo total de energia elétrica, remover o cabo de alimentação da tomada.

•A nota fiscal e o certificado de garantia são documentos importantes e devem ser guardados para efeito de garantia.

## INFORMAÇÕES IMPORTANTES:

•A exibição de imagens estáticas tais como fotografias por um longo período pode danificar a tela ou causar

distorções permanentes.

•Para evitar futuros problemas, varie a programação exibindo imagens em movimento e em tela cheia.

•O desgaste irregular resultante da exibição constante de imagem estática, não é coberto pela garantia.

## MEIO AMBIENTE

### Embalagem

Um terço do consumo de papel destina-se a embalagens. Contribuir para a redução do consumo dos recursos naturais é um dever de todos.

O material utilizado para a embalagem e proteção do aparelho e acessórios são recicláveis.

### Pilhas

Todos os tipos de pilhas devem receber atenção especial. Uma só pilha contamina o solo durante 50 anos.

As pilhas incorporam metais pesados tóxicos. Portanto, observar a legislação local quanto ao destino adequado dos materiais que serão descartados. Pilhas e baterias nunca devem ser jogadas junto ao lixo comum.

### Produto

O simples fato de ter adquirido este modelo já demonstra certa responsabilidade ecológica, pois sabe-se que eletroeletrônicos recentes e de qualidade gastam menos energia.

Este produto é constituído de várias partes que podem ser reaproveitadas (recicladas) por empresas especializadas. Logo, ao descartar, manter a mesma consciência ecológica inicial e não destinar ao lixo comum. Informar-se sobre os locais para o correto fim de vida.



A consciência ecológica depende de cada um, porém, é um ato que afeta a todos.

## CONTEÚDO DA EMBALAGEM

1 - Manual de Instrução

3 - Cabo de Alimentação

2 - Controle Remoto

## O APARELHO

É essencial conhecer profundamente o aparelho antes do uso inicial para que o usuário o manuseie corretamente.

## VISTA FRONTAL

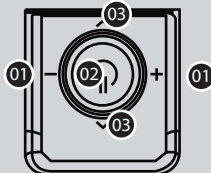

### 01 VOL:

- Ajusta o volume.
- Alterna entre as opções do menu principal.

**02 POWER / MENU:** botão liga e desliga (Standby).

- menu de ajustes.

• para desligar o aparelho, saia do menu e mantenha o botão "Power / Menu" pressionado por até 2 segundos

• na tela de Menu, pressione 1 vez o botão "Power/Menu" para confirmar a opção desejada. Mantenha pressionado por até 2 segundos para retornar ou sair do Menu/SubMenu.

### 03 :

- Alterna entre os canais
- Alterna entre as opções do menu principal.

## VISTA TRASEIRA

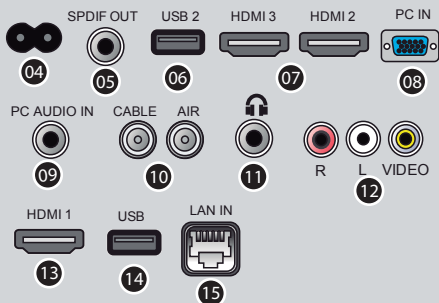

## 04 ENTRADA PARA CABO DE ALIMENTAÇÃO

**05 SPDIF OUT:** saída de áudio coaxial digital.

## 06 ENTRADA USB 2.0

**07 HDMI2 ARC / HDMI3:** entrada de áudio e vídeo digital

- retorno de áudio

**08 PC IN:** entrada VGA

**09 PC AUDIO IN:** entrada PC áudio

## 10 ANTENNA IN :

• CABLE: entrada para TV a cabo.

• AIR: entrada para TV VHF e UHF - Analógica e Digital.

## 11 SAÍDA FONE DE OUVIDO

**12 AV IN:** entrada de vídeo composto e áudio estéreo

**13 HDMI1 / MHL:** entrada de áudio e vídeo digital / conexão para dispositivo móvel (o dispositivo móvel deve ter a função).

**14 ENTRADA USB 3.0:** porta de alta velocidade, recomendada para arquivos de alta/ultra definição.

**15 LAN IN:** conector RJ45 para conexão de rede com fio.

## O CONTROLE REMOTO



**01 POWER:** liga/desliga o televisor colocando em modo standby.

**02 3D:** indisponível

**03 SOURCE:** alterna entre as fontes de entrada.

**04 TECLADO NUMÉRICO.**

**05 :** acesso a canal digital (ex.: 5.1, 5.2, 5.3).

**06 INFO:** exibe informações referentes ao canal ou programa.

**07 VOLUME:** ajusta o volume.

**08 MUTE:** cessa o som.

**09 FAV:** lista de canais favoritos.

**10 CH+/CH-:** navega entre canais sintonizados.

**11 TV:** volta a função TV.

**12 SMART TV:** conteúdo online.

**13 @:** acesso a internet.

**14 DTVI:** Habilita Ginga.

**15 BACK:** retornar.

**16 OK:** confirmação.

**17 TECLAS DE NAVEGAÇÃO.**

**18 EPG:** acesso ao Guia de Programação.

**19 EXIT:** sair.

**20 MENU:** acesso ao menu de configuração do aparelho.

**21 P. MODE:** modo de imagem predefinido.

**22 S.MODE:** modo de som predefinido.

**23 QMENU:** acesso rápido as funções principais.

**24 USB:** reproduz a função

USB.

**25 MTS/ÁUDIO:** alterna o canal de áudio.

**26 CC/SUB:** habilita a função closed caption.

•reprodutor de vídeos, habilita a legenda quando disponível

**27 T-LINK:** habilita a função CEC com cabo HDMI.

**28 REPRODUÇÃO DE ARQUIVOS VIA DISPOSITIVO USB (FOTO/VÍDEO/MÚSICA).**

**29 BOTÕES COLORIDOS:** utilizado para menus da TV digital.

•Não deixar objetos entre o sensor do aparelho e o controle remoto. Isso poderá causar o mau funcionamento do controle, pois interromperá o sinal enviado ao aparelho.

•Ao utilizar o controle remoto, não pressionar as teclas utilizando força em demasia. Isto poderá comprometer o funcionamento deste acessório em curto prazo.

•As pilhas não podem ser expostas ao calor excessivo tais como luz solar, fogo ou situações similares.

## MONTAGEM E INSTALAÇÃO

INSTALANDO O SUPORTE DE MESA E PREPARANDO PARA SUPORTE DE PAREDE

Posicionar o monitor e a base na posição mostrada na figura a seguir.

**IMPORTANTE:** Cobrir a parte frontal (TELA) com um cobertor macio para evitar danos.

1 - Encaixar os pés da base e insira os parafusos para fixar.

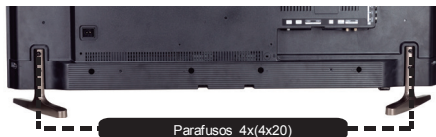

### IMPORTANTE:

•Para reduzir o risco de choque elétrico é necessário a remoção do cabo de alimentação/força da tomada da rede elétrica.

### PILHAS

1º PASSO: Remover a tampa do compartimento das pilhas do controle remoto.

2º PASSO: Inserir duas pilhas (AAA), assegurando-se de que a polaridade das mesmas corresponda às marcas dentro do compartimento.

3º PASSO: Recolocar a tampa no lugar.

### RECOMENDAÇÕES

•O controle remoto atua sobre um sensor na unidade do aparelho. Ele tem um alcance de 5 metros, e deve ser utilizado dentro de uma abertura de 30° (em qualquer direção) em relação ao sensor do controle remoto presente no painel frontal do aparelho.

•Manter as pilhas fora do alcance de crianças. Em caso de ingestão, deve-se consultar um médico imediatamente.

•Não manusear as pilhas com objetos metálicos.

•Retirar as pilhas do controle remoto, se o usuário não for utilizá-lo por um longo período de tempo.

### IMPORTANTE:

•Para fixação em suporte de parede, o produto utiliza as furações: 200x200

•Alguns modelos de suporte podem atrapalhar na conexão dos cabos com o painel traseiro.

•A profundidade do parafuso deve ser verificada de acordo com o suporte adquirido.

•Ter cuidado ao manusear o aparelho para evitar danificar a parte de plástico que se encontra na parte inferior do produto.

### INSTALAÇÃO DO SUPORTE DE PAREDE

Para evitar danos ao cabo de alimentação ou caso o aparelho fique muito próximo à parede, é recomendado

a utilização de 4 espaçadores plásticos (fornecidos com os acessórios) na parte traseira do televisor, sendo 1 para cada parafuso como mostra a imagem a seguir.

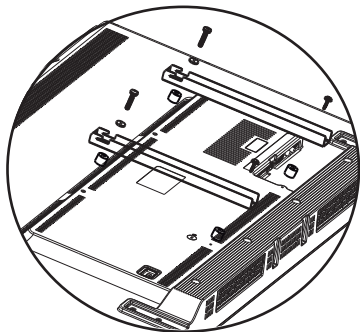

Para que se possa extrair o máximo de qualidade tanto no áudio quanto no vídeo, é necessário preparar o aparelho adequadamente.

#### IMPORTANTE:

- Este aparelho é bivolt automático.
- Para todas as conexões de áudio mostradas a seguir, o usuário deverá efetuar a conexão de vídeo.

#### CONEXÕES DE ANTENAS

Conectar o cabo de 75 OHM no local indicado.

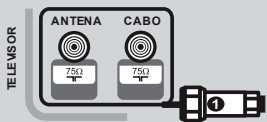

#### IMPORTANTE:

- Conectar o cabo a entrada correspondente.

#### CONEXÃO DA ANTENA VHF/UHF (DIGITAL)

Conectar o cabo da antena ao terminal no painel traseiro do aparelho.

Este aparelho está preparado para o sistema de TV DIGITAL. Para receber um sinal digital o usuário deve conectar uma antena própria (UHF) para captar o sinal.

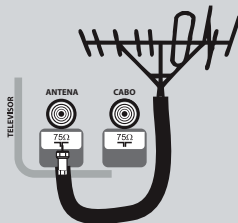

#### IMPORTANTE:

- Quando a intensidade do sinal digital for fraca a imagem pode travar ou até mesmo apresentar partes quadriculadas.
- Canais digitais às vezes podem transmitir programas em padrão SD (4:3), o que pode apresentar barras pretas e perda da qualidade na imagem.

#### CONECTANDO UMA TV A CABO

Conectando decodificador de canais de TV a Cabo

- 1 Localizar o cabo conectado ao terminal ANT OUT no decodificador.
- 2 Conectar a outra extremidade do cabo ao terminal CABLE no painel traseiro do aparelho.
- 3 Coloque o televisor no canal 3 ou 4, conforme o canal de saída da unidade decodificadora.
- 4 A seleção de canais é feita diretamente pelo decodificador.
- 5 Pressionar o botão SOURCE, no controle remoto para alternar entre ANTENA e CABO.

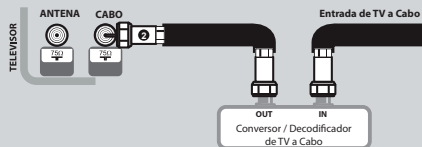

#### IMPORTANTE:

•É possível instalar um decodificador utilizando as entradas/saídas AV.

•Caso a operadora não utilize um decodificador para recepção dos canais, conectar o cabo, diretamente na entrada ANTENA IN da TV e realizar a busca de canais no modo sintonia: Cabo.

#### ENTRADA DE VÍDEO COMPOSTO E ÁUDIO ESTÉREO

Conector Amarelo: transmite sinal de vídeo.

Conector Vermelho e branco: transmite sinais de áudio estéreo (R/L).

A ilustração a seguir simula uma conexão de vídeo composto e áudio estéreo com um Player.

1 Efetuar as conexões de vídeo e áudio estéreo entre o player e o televisor conforme figura abaixo.

2 Através da tecla SOURCE, selecione a respectiva entrada conectada

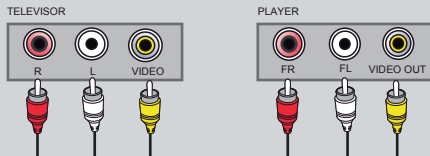

#### IMPORTANTE:

Conectar o CABO RCA ao PLAYER e ao TELEVISOR.

Deve-se coincidir as cores do plugue com as cores das saídas e entradas.

#### ENTRADA HDMI

HDMI: High-Definition Multimedia Interface, ou seja, interface multimídia de alta definição.

A ilustração a seguir simula uma conexão HDMI com um Player.

1 Efetuar as conexões HDMI entre o player e o televisor conforme figura abaixo.

2 Através da tecla SOURCE, selecione a respectiva entrada conectada.



#### IMPORTANTE:

•Ao escolher uma resolução, é normal que a imagem se torne corrompida por alguns instantes ou demore um pouco para ser exibida.

#### SAÍDA DE ÁUDIO DIGITAL COAXIAL

Sistema de reprodução do Áudio Digital transmitido por um cabo.

A figura a seguir ilustra a conexão de saída de ÁUDIO DIGITAL da TV PHILCO com um amplificador.

1 Efetuar a conexão DIGITAL entre o televisor e o decodificador com a respectiva entrada digital.



#### ENTRADA LAN (INTERNET).

Consiste em um sistema de conexão de INTERNET. Utilizar, então, um cabo LAN para fazer a conexão.

1 Ligar o televisor.

2 Pressionar o botão SOURCE no controle remoto.

3 Utilizando as teclas de navegação do controle remoto, escolher o modo de operação desejado.

4 Pressionar OK para confirmar.

#### REPRODUÇÃO EM 4K (Ultra Definição)

Este aparelho permite reproduzir filmes e fotos com qualidade de Ultra Definição em 4K (3840 x 2160 @24Hz - 30Hz) através de reprodutores / geradores de imagens em 4K.

1 Conectar o gerador/reprodutor 4K na entrada HDMI.

2 Selecionar a entrada HDMI pelo botão SOURCE.

#### IMPORTANTE:

A qualidade da imagem dependerá do reprodutor

externo do filme em 4K.

Utilizar um cabo HDMI com alta velocidade de transmissão 1.4.

Para a reprodução de arquivos 4K, habilite a opção padrão EDID 2.0. Caso a mesma não esteja habilitada, vá na opção MENU -> FUNÇÃO -> HDMI EDID -> EDID 2.0

Para reprodução de filmes 4K na entrada USB, coloque o arquivo em um HD Externo para obter melhor qualidade.

Acessar o gerenciador de arquivos e reproduzir o arquivo (filme ou foto).

### GUIA DE INICIALIZAÇÃO

Permite configurar o televisor antes da primeira utilização, permitindo escolher o idioma, fuso horário, conexão e o tipo de sintonia dos canais, no controle remoto ou no Joystick conforme mostra a imagem a seguir:

OBS: para avançar ou retroceder alguma informação, pressionar o botão de "Próximo" ou "Anterior".



### CONFIGURANDO OS CANAIS

Este aparelho faz a busca automática por canais.

1 A busca automática por canais está disponível no SETUP do aparelho, para acessar, pressionar o botão MENU no controle remoto.

2 Utilize as teclas de navegação, selecione a opção CANAIS, em seguida SINTONIA AUTOMÁTICA e pressione o ENTER.

3 Confirme a operação na janela que se abrirá.

4 Pressionar EXIT para interromper a varredura.

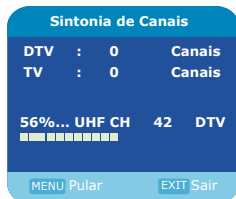

### GUIA DE PROGRAMAÇÃO (Programação TV digital)

O guia eletrônico permite que o usuário visualize informações sobre a programação de determinados canais.

#### IMPORTANTE

- As informações do GUIA são fornecidas pelas redes de transmissão.
- A exibição é atualizada de forma dinâmica e na medida em que forem disponibilizadas.

Para acessar o GUIA DE PROGRAMAÇÃO pressionar o botão EPG. A tela a seguir será exibida.

Utilize os botões coloridos para habilitar as funções conforme exibido no menu.



### MODO USB

#### IMPORTANTE:

- A PHILCO não se responsabiliza por eventuais perdas de dados contidos em dispositivos USB.

**1** Para usufruir deste recurso insira um dispositivo USB em uma das entradas USB do aparelho.

**2** Seleccionar a entrada USB, pressionando o botão USB.

**3** A listagem de filtros será exibida, selecione o filtro desejado.

**OBS:** Durante a exibição do filme pressione a tecla CC para habilitar as legendas.

Para alterar a legenda ou o áudio do filme, pressionar a tecla MTS, ou a tecla INFO, para acessar as informações gerais, quando disponíveis, do que será reproduzido.

## REPRODUÇÃO DE VÍDEO

Ao selecionar o filtro VÍDEO, os arquivos compatíveis serão exibidos em miniatura.

**1** Para dar início a reprodução, selecione o arquivo desejado e pressione o botão PLAY/PAUSE.

**2** Para fazer uma seleção, navegue até a miniatura e pressione OK. Depois de selecionadas, pressione o botão PLAY/PAUSE para dar início a reprodução.

**3** Ao iniciar a reprodução, pressione o botão INFO para exibir a barra de recursos na tela.

Na função REPRODUÇÃO DE VÍDEO o botão QMENU do controle remoto atua como MODO TELA (16:9 / 4:3 / NATIVO).

 **PLAY/PAUSE:** inicia e pausa a reprodução

 **GO TO TIME:** seleciona um ponto específico

 **STOP:** para a reprodução

 **PLAYLIST:** exibe a lista de reprodução

 **PREV:** retrocede

 **REPEAT:** modo de repetição

 **FWD:** avança

 **SET A:** repete seções entre dois pontos

 **FF:** retrocesso rápido

 **INFO:** exibe informações do arquivo

 **FB:** avanço rápido

## REPRODUÇÃO DE ÁUDIO

Ao selecionar o filtro ÁUDIO, os arquivos compatíveis serão exibidos.

**1** Para dar início à reprodução, selecione o arquivo

desejado e pressione o botão PLAY/PAUSE.

**2** Para fazer uma seleção, navegue até a miniatura e pressione OK. Depois de selecionadas, pressione o botão PLAY/PAUSE para dar início a reprodução.

**3** Ao iniciar a reprodução, uma barra de recursos será exibida na parte de baixo da tela.

 **PLAY/PAUSE:** inicia e pausa a reprodução

 **GO TO TIME:** seleciona um ponto específico

 **STOP:** para a reprodução

 **PLAYLIST:** exibe a lista de reprodução

 **PREV:** retrocede

 **REPEAT:** modo de repetição

 **FWD:** avança

 **SET A:** repete seções entre dois pontos

 **FF:** retrocesso rápido

 **INFO:** exibe informações do arquivo

 **FB:** avanço rápido

## REPRODUÇÃO DE ÁUDIO

Ao selecionar o filtro ÁUDIO, os arquivos compatíveis serão exibidos.

**1** Para dar início à reprodução, selecione o arquivo desejado e pressione o botão PLAY/PAUSE.

**2** Para fazer uma seleção, navegue até a miniatura e pressione OK. Depois de selecionadas, pressione o botão PLAY/PAUSE para dar início a reprodução.

**3** Ao iniciar a reprodução, uma barra de recursos será exibida na parte de baixo da tela.

 **PLAY/PAUSE:** inicia e pausa a reprodução

 **FB:** avanço rápido

 **STOP:** para a reprodução

 **REPEAT:** modo de repetição

 **PREV:** retrocede

 **PLAYLIST:** exibe a lista de reprodução

 **FWD:** avança

 **INFO:** exibe informações do arquivo

 **FB:** retrocesso rápido

## REPRODUÇÃO DE IMAGEM

Ao selecionar o filtro IMAGEM, os arquivos compatíveis serão exibidos em miniatura.

**1** Para dar início a reprodução de todas as imagens (APRESENTAÇÃO DE SLIDE), pressionar o botão OK.

**2** Ao manter o seletor sobre uma miniatura, serão exibidas as informações do arquivo.

**3** Para fazer uma seleção, navegue até a miniatura e pressione ENTER. Depois de selecionadas, pressione o botão PLAY/PAUSE para dar início a apresentação. exibidos em miniatura.

 **PLAY/PAUSE:** inicia e pausa a reprodução

 **STOP:** para a reprodução

 **PREV:** retrocede

 **FWD:** avança

 **ZOOM +:** aumenta a imagem

 **ZOOM -:** diminui a imagem

 **MOVE VIEW:** move a imagem durante o zoom

 **GIRAR:** rotaciona no sentido horário

 **GIRAR:** rotaciona no sentido anti horário

 **REPEAT:** modo de repetição

 **PLAYLIST:** exibe a lista de reprodução

 **MUSIC:** reproduz músicas durante a apresentação

 **INFO:** exibe informações do arquivo

## HD RECORDER [PVR]

Grava o programa em execução em dispositivo USB (Formatado em FAT32).

As gravações tem tamanho limite de aproximadamente 4GB devido à tecnologia de formatação FAT32.

Ex: Para gravações de até 1 hora, serão gerados 2 arquivos. O primeiro com 40min (aproximadamente 4GB) e o segundo com 20min (aproximadamente 2GB). O tempo de gravação depende da capacidade de armazenamento do dispositivo USB

### IMPORTANTE:

- Este processo funciona apenas para recepção digital.
- Para melhor qualidade e evitar travamento na gravação recomendamos o uso de HD EXTERNO.
- A gravação através de PEN-DRIVE, MP3 Player ou MP4 Player pode ser comprometida pois depende do modelo do dispositivo.

## GRAVANDO

Para iniciar a gravação o usuário deve conectar o PEN-DRIVE ou HD EXTERNO na entrada USB do televisor.

**1** Selecionar o canal com as teclas CH+/CH-.

**2** Pressionar o botão REC no controle remoto.

**3** Selecionar INICIAR GRAVAÇÃO.

**4** A imagem abaixo será exibida na tela.



**5** Para cancelar a gravação pressionar o botão STOP.

**6** Para executar a gravação é preciso entrar em modo USB (vídeos).

### IMPORTANTE:

- Caso o usuário utilize um PEN-DRIVE de baixa velocidade, a imagem pode travar ou ser cancelada durante a gravação.

O usuário também pode programar uma gravação através do GUIA DE PROGRAMAÇÃO. Para usufruir deste recurso seguir interações a seguir.

### IMPORTANTE:

- Para esta opção o usuário deve usar de preferência um HD EXTERNO.

**1** Com o canal selecionado pressionar botão EPG para acessar o guia.

**2** Pressionar o botão VERMELHO (Gravar) para acessar a função RECORDER.

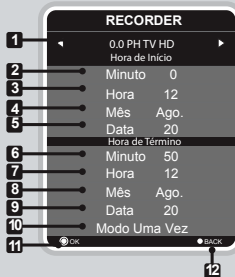

- 1 PROGRAMAÇÃO:** canal.
- 2 MINUTO:** ajusta o minuto inicial.
- 3 HORA:** ajusta a hora inicial.
- 4 MÊS:** ajusta o mês inicial.

**5 DATA:** ajusta a data inicial.

**6 MINUTO:** ajusta o minuto final.

**7 HORA:** ajusta a hora final.

**8 MÊS:** ajusta o mês final.

**9 DATA:** ajusta a data final.

**10 MODO:** alterna entre o modo de repetição do lembrete.

**11 OK:** pressionar o botão OK para confirmar.

**12 VOLTAR:** pressionar o botão VERMELHO para sair do menu.

#### IMPORTANTE:

- Este modo funciona com o aparelho em STANDBY, após a finalização o usuário deve pressionar o botão POWER do controle remoto.
- Caso o usuário ligue o aparelho durante a GRAVAÇÃO EM STANDBY não será possível desliga-lo novamente sem cancelar a gravação.

#### CONFIGURAÇÃO DE REDE

Este aparelho possui recursos Smart, para acessar este recurso configurar corretamente sua conexão de rede/internet.

#### CONFIGURANDO REDE COM FIO

- 1 Conectar o cabo de rede RJ45 ao televisor e ao modem ou roteador.
- 2 Pressione o botão MENU, em seguida selecione FUNÇÃO / CONFIG. DE REDE / REDE VIA CABO.
- 3 Na configuração, selecione um dos modos de conexão disponível.
- Configuração de Rede DHCP: neste modo as configurações são identificadas automaticamente (IP DINÂMICO).
- 4 Após configurar, selecione a opção OK para conectar.

#### CONFIGURANDO REDE SEM FIO (WIRELESS).

- 1 Pressione o botão MENU, em seguida selecione FUNÇÃO / CONFIG. DE REDE / REDE SEM FIO
- 2 Na opção REDE SEM FIO LIGADO / DESLIGADO o usuário habilita a rede sem fio.
- 3 Selecione a opção PESQUISAR REDE para que seja exibido a listagem de redes disponíveis.
- Selecione a rede ou configure manualmente através da opção OUTROS (OCULTO).
- 4 Se a conexão for protegida, aparecerá uma tela solicitando a senha.
- Entre com a senha para ter acesso.

#### TV INTERATIVA [GINGA]

Ginga é uma aplicação que permite ao usuário utilizar o conteúdo interativo disponibilizado pela emissora de televisão através da programação digital. Nem todos as cidades e canais possuem programas com transmissão iDTV, ou seja, mesmo seguindo os procedimentos o conteúdo do programa DTV pode não conter o Ginga que para tal, depende da programação do canal/emissora transmissora.

Como acessar o Conteúdo Interativo.

O conteúdo interativo é enviado pela emissora através do RF direto para o aparelho [PROGRAMAÇÃO DIGITAL]. Para que o usuário possa responder a interatividade é necessário conexão com internet [verificar seção CONFIGURAÇÃO DE REDE].

- 1 Selecione um canal digital que disponibilize o serviço de Interatividade [GINGA].
- 2 Pressione o botão DTVi no controle remoto.
- Aguarde algum tempo para que o aparelho carregue a informação enviada.
- 3 Após carregar o conteúdo interativo, um indicador animado será exibido na tela.
- O indicador varia de acordo com a operadora.

#### IMPORTANTE:

- Após carregar, o aplicativo ficará ativo na tela da TV. O indicativo de carregamento varia de acordo com emissora.
- Ao mudar de canal, o GINGA necessita de um tempo para carregar a aplicação.
- As ações interativas variam de acordo com o aplicativo,

portanto não trate como erro se algumas teclas não operarem.

- Cada desenvolvedor, programa a melhor forma de navegação de acordo com suas necessidades.

## CONTEÚDO SMART

Para acessar o conteúdo SMART pressionar o botão SMART TV no controle remoto. As telas a seguir serão exibidas.

### IMPORTANTE:

Antes de acessar os aplicativos disponíveis do conteúdo SMART, é importante verificar as configurações de DATA e HORA do seu televisor, afim de evitar falhas na reprodução dos aplicativos.



### IMPORTANTE:

- Cabo LAN não acompanha o produto
- Após a instalação o usuário deverá acessar o SETUP e fazer as devidas configurações.
- Não conectar uma linha telefônica ao terminal LAN (RJ45). Isso pode causar mau funcionamento do produto.

- Recomenda-se o uso de uma conexão à internet com uma velocidade efetiva de 3 Mbps ou superior.

## MODOS DE OPERAÇÃO

Os modos de operação do televisor correspondem às fontes de sinal.

Para alternar entre os modos de operação (fontes de entrada de sinal), seguir o procedimento a seguir:

### IMPORTANTE

- A disponibilidade ou adição de serviços pode ser alterada sem aviso prévio.
- Alguns portais oferecem conteúdo especial, para isso é necessário ser usuário cadastrado (login e senha).
- O acesso ao SMART TV depende da qualidade e velocidade da rede em que a TV está conectada.

## MIDIACAST

Comunicação sem fios entre dispositivos móveis (smartphones, tablets e computadores) e HDTVs.

**OBSERVAÇÃO:** Para uso desta função, não é necessário estar conectado a internet.

Para função MidiaCast é necessário Android com versão acima de 4.3 e dispositivo que possua o recurso.

- 1 Selecione a opção MIDIACAST no setup do aparelho pressionando o botão SMART TV
- 2 Inicie o aplicativo de visualização wireless no seu smartphone, tablet ou computador.
- 3 Insira o código de segurança exibido no televisor.

O MIDIACAST não é desenvolvido pela PHILCO, em caso de dúvidas na utilização do aplicativo em seu dispositivo, recomendamos buscar suporte na central de atendimento do desenvolvedor ou no manual de instruções do seu dispositivo móvel (sobre assuntos relacionados a espelhamento de tela).

## AJUSTES E CONFIGURAÇÕES

As próximas páginas deste tópico explicam como ajustar algumas configurações do televisor.

#### IMPORTANTE:

- Para acessar o SETUP do aparelho, pressionar o botão MENU
- Algumas funções podem não estar disponíveis, dependendo do modelo e versão do aparelho.



**IMAGEM:** Conjunto de opções para configuração da imagem.

**MODO DE IMAGEM:** alterna entre as equalizações predefinidas.

**TEMP. DE COR:** alterna entre os modos predefinidos da temperatura de cor da imagem.

**TAM. DA IMAGEM:** alterna entre as dimensões de imagem predefinidas.

**REDUÇÃO DE RUÍDO:** redução de ruído dinâmico.

**REDUÇÃO DE RUÍDO MPEG:** redução de ruído para vídeos reproduzidos através de dispositivo USB ou FILESHARE.

**CONTRASTE DINÂMICO:** ajuste de tons pretos e brancos.

**MODO FILME:** configura a entrada HDMI para PLAYER ou PC.



**SOM:** Conjunto de configurações para obter melhor qualidade de som.

**MODO DE SOM:** equalizador de som.

**BALANÇO:** ajusta o equilíbrio do som entre os alto falantes.

**AUTO VOLUME:** ajuda a estabilizar diferenças bruscas de som.

**SURROUND:** habilita efeito de som SURROUND.

**SAÍDA DE ÁUDIO DIGITAL:** habilita a saída de áudio digital.

**SAÍDA DE ÁUDIO:** alterna entre os modos de áudio digital PCM ou MultiCanais: verificar se o dispositivo gerador do sinal suporta o recurso.



**RELÓGIO:** Ajuste de horas

**AUTO SINCRONISMO:** alterna entre ajuste manual ou automático das horas.

**RELÓGIO:** ajuste manual das horas

**SLEEP:** permite escolher um tempo para o desligamento do aparelho.

**AUTO DESLIGAR:** desliga o aparelho após um tempo inativo.

**FUSO HORÁRIO:** permite ajuste de hora pela região local e transmitida.

**HORÁRIO DE VERÃO:** ajusta a hora automaticamente para o horário de verão.



**CANAL:** Conjunto de configuração de canais

**SINTONIA AUTOMÁTICA:** busca automática de canais.

**SINTONIZAÇÃO DTV:** busca manual de canal digital.

**SINTONIZAÇÃO ATV:** busca manual de canal analógico.

**CANAL EDITAR:** ajuste de informação do canal.

**INFORMAÇÃO DO SINAL:** informa qualidade do sinal (canal digital).



**FUNÇÕES:** Configurações das funções

**IDIOMA:** altera o idioma do aparelho.

**SIST. DE ARQ. PVR:** configuração do dispositivo USB / RECORDER.

**CONFIGURAÇÃO DE REDE:** selecionar o tipo de rede para utilização da internet.

**CLOSED CAPTION:** habilita as legendas.

**REINICIAR TV:** volta à configuração original de fábrica.

**T-LINK:** função CEC.

**ATUAL. VIA INTERNET:** atualização on line do aparelho.

**GINGA:** habilita a interatividade com programação DTV.

**APLICATIVOS GINGA:** acesso à uma lista de aplicativos do modo ginga.

**MODO LOJA:** habilita a exibição das características do aparelho.

**ATUAL. SW (USB):** Quando disponível, permite atualizar o software do televisor com um dispositivo USB (recomendado dispositivo externo no formato de arquivos FAT32 com tamanho mínimo de 2GB).

**APLICATIVO GINGA:** exibe lista de programa interativo do canal.

**ENTRADA:** altera o tipo de entrada do aparelho.

**SMART APP:** acessa a tela do conteúdo smart

**HDMI EDID:** Reprodução 4K. Para habilitar a opção padrão vá em MENU -> FUNÇÃO -> HDMI EDID -> EDID 2.0



**BLOQUEAR:** Conjunto de opções de segurança

Configuração das opções de bloqueio

A senha padrão é 0000, e a master é 0812

**BLOQUEAR SISTEMA:** habilita o sistema de bloqueio de canal. (É NECESSÁRIO HABILITAR PARA ACESSAR AS FUNÇÕES ABAIXO).

**DEFINIR SENHA:** altera a senha.

**BLOQUEAR CANAL:** bloqueia canais.

**CLASSIFICAÇÃO DE IDADE:** Bloqueio por classificação etária disponível no sinal digital brasileiro (depende da operadora).

**BLOQUEAR TECLAS:** bloqueia teclas do aparelho.

**BLOQUEAR ENTRADAS:** bloqueia as entradas do aparelho.

**MODO HOTEL:** Função que permite bloqueio - restrições de determinadas funções e entradas para uso em locais públicos do produto.

## PROBLEMAS E SOLUÇÕES

### 1 - Aparelho não liga?

- Tomada sem energia ou com mau contato, ligue o aparelho em outra tomada.

- Verifique se o cabo de alimentação está corretamente conectado entre a TV e a tomada.

- Tire a TV da tomada, aguarde 1 min e coloque à tomada novamente.

- Se a luz do standby estiver ligada, pressione o botão "Power" do

controle remoto ou do aparelho.

### 2 - Controle remoto não funciona?

- Pilha está mal colocada, verificar a posição das pilhas.

- Pilha está gasta, realizar a troca da pilha.

- Fora do alcance, usar o controle remoto de acordo com as instruções contidas neste manual.

### 3 - Sem imagem, imagem ruim, distorcida?

- Conexões (A&V, HDMI, VGA...) ligadas incorretamente, efetuar a ligação dos cabos conforme instruções contidas neste manual.

- Mensagem de "sem sinal", conecte a antena conforme instruções desse manual, selecionar a entrada correta no botão "SOURCE" do controle remoto.

- Canal de TV mal sintonizado, selecionar o canal correto de TV; verificar se a antena está corretamente conectada; fazer novamente a sintonização automática, conforme instruções descritas neste manual.

- Problemas de recepção, verificar a antena, caso esteja utilizando uma antena interna, opte por uma antena externa.

- Cores da imagem distorcidas, acessar o "MENU" do aparelho e ajustar as opções de imagem conforme necessidade.

- Formato de tela: acessar o "MENU" e ajustar o formato da tela conforme necessidade.

Sinais analógicos ou digitais (transmitidos no padrão SD 4:3) apresentarão barras pretas laterais e

perda na qualidade da imagem.

- É normal que o televisor apresente imagens quadriculadas ou travamento quando a intensidade do sinal digital for fraca.

### 4 - Sem som ou som distorcido?

- Volume muito baixo, aumentar o volume através do controle remoto ou diretamente no aparelho.

- Função "MUTE" ligada, pressionar o botão "MUTE" do controle remoto.

- Cabos mal conectados, se estiver utilizando outros modos de entrada do televisor, verificar se os cabos estão conectados corretamente conforme descrito neste manual.

- Som distorcido ou desbalanceado, acessar o "MENU" do aparelho e ajustar as opções de som conforme necessidade.

### 5 - Não sintoniza canal digital?

- Verificar se a região onde o televisor está sendo utilizado possui sinal digital

- Verificar se a antena está conectada na entrada "AIR" no aparelho. Não conectar antena na entrada "CABLE" do

aparelho.

- Verificar se a antena é UHF e está corretamente instalada e direcionada, caso esteja utilizando uma antena interna, opte por uma antena externa.

#### **6 - Não acessa internet por cabo?**

- Para configurar uma conexão de internet é necessário que o televisor possua a função SmartTV.  
- Verificar se o cabo de rede está conectado a entrada RJ45 no televisor.  
- Verificar se o modem de internet na sua casa está funcionando e com conexão.  
- Verificar se foi feita a configuração de rede a cabo, acessar o "MENU" do televisor e ajustar as opções de rede conforme instruções contidas neste manual.

#### **7 - Não acessa internet sem fio?**

- Para configurar uma conexão de internet é necessário que o televisor possua a função SmartTV.  
- Verificar se o adaptador wireless Philco está conectado a entrada USB do televisor, para modelos que não possuem Wireless interno.  
- Verificar se o modem wireless de internet na

sua casa está funcionando e com conexão.

- Verificar se foi feita a configuração de rede sem fio, acessar o "MENU" do televisor e ajustar as opções de rede conforme instruções contidas neste manual.

#### **8 - Problemas de configuração com o computador**

- A conexão do televisor com um computador só poderá ser feita através das entradas VGA ou HDMI.  
- Selecionar, no televisor, a entrada correspondente ao tipo de cabo utilizado, PC/VGA ou HDMI.  
- Ajustar, no computador, a resolução máxima suportada pelo televisor (informação contida neste manual), para evitar uma resolução incompatível.

Número de homologação referente ao modelo MT-WN757NM



### **CÓD HOMOLOGAÇÃO 2221-14-2025**

Modelo: MT-WN757NM



(01) 7891356006449

ESTE EQUIPAMENTO OPERA EM CARÁTER SECUNDÁRIO, ISTO É, NÃO TEM OBJETIVO A PROTEÇÃO CONTRA INTERFERÊNCIA PREJUDICIAL, MESMO DE ESTAÇÕES DO MESMO TIPO, E NÃO PODE CAUSAR INTERFERÊNCIA A SISTEMAS OPERANDO EM CARÁTER PRIMÁRIO

### **ESPECIFICAÇÕES TÉCNICAS**

#### **IMAGEM/TELA**

- Proporção de Imagem:16:9
- Tempo de Resposta (típico): 8 ms
- Tipo da Tela: backlight led 43"
- Resolução Máxima: UltraHD 4K - 3840 x 2160 (pixels)
- Contraste dinâmico: 800.000:1

#### **SOM**

- Potência de saída (RMS): 24W

#### **RECEPÇÃO**

- Sintonia: Digital com recepção ISDB-T.
- Modulação: PAL-M / PAL -N / NTSC
- Recepção: 125 canais em modo VHF/UHF/CABO

#### **GERAL**

- Temp. ambiente: 0°C a 40°C
- Alimentação: 110~ 240V
- Frequência:50/ 60 Hz
- Consumo máximo: < 87,0W
- Consumo STANDBY: <1,0W

[www.philco.com.br](http://www.philco.com.br)



Para agilizar o seu atendimento, solicitamos que esteja próximo ao aparelho com o número do seu CPF e a Nota Fiscal.

[www.philco.com.br/FaleConosco.aspx](http://www.philco.com.br/FaleConosco.aspx)