



Philco

TEM COISAS QUE SÓ A PHILCO FAZ PRA VOCÊ.

PH65X78DAG 4K 3D

MANUAL DE
INSTRUÇÕES

02/15 - REV.2 - 16200681



Para agilizar o seu atendimento, solicitamos que esteja próximo ao aparelho, com o número do seu CPF e a Nota Fiscal.

Parabéns pela escolha de um produto da linha Philco.

Para garantir o melhor desempenho do produto, ler atentamente as recomendações a seguir.

A qualidade da imagem que você vê é tão boa quanto o sinal que você recebe. Para experimentar detalhes em alta definição, será necessário acessar uma programação HD.

Seu aparelho pode receber e reproduzir a programação HD através da entrada HDMI e VGA a partir de:

- Assinatura de TV a cabo em alta definição (Decodificador externo HD);
- Assinatura via Satélite em alta definição (Decodificador externo HD);
- Aparelho de Blu-ray e computadores com saída de vídeo compatível;

Contate o seu provedor de cabo ou satélite para informações sobre a recepção de sinal em alta definição.

Seguir corretamente as instruções do Manual para não invalidar a garantia.

RECOMENDAÇÕES

A Philco garante o bom funcionamento deste aparelho. Porém, é necessário que sua utilização seja adequada para que o usuário desfrute do máximo que o aparelho pode proporcionar sem prejudicar a sua saúde.

Cuidados com o LOCAL DE INSTALAÇÃO, PRECAUCÕES QUANTO À SEGURANÇA, MANUSEIO, LIMPEZA, e MEIO AMBIENTE são descritos a seguir e devem ser obedecidos.

INSTRUÇÕES AO USUÁRIO

Muitos dos “problemas” que acometem os produtos eletrônicos têm como causa, não somente a desinformação em relação ao aparelho, mas uma conexão equivocada por parte do usuário. Existe uma grande probabilidade de o usuário resolver eventuais contratempos de operação ou funcionamento insatisfatório do

aparelho apenas consultando o Manual de Instruções. Antes de submeter seu aparelho a um posto de Assistência Técnica Autorizada Philco, leia atentamente o manual de instrução.

LOCAL DE INSTALAÇÃO

- Instalar o aparelho sobre uma superfície firme, plana e horizontal.
- A ventilação normal do produto não deve ser impedida.
- Deixar um espaço de no mínimo 10cm ao redor do televisor. Não cobrir o televisor quando estiver em uso.
- Não utilizar este aparelho perto de fontes de calor.
- Não operar o aparelho em ambientes abafados, como pequenas salas. Isso poderá ocasionar superaquecimento do aparelho e acarretar mau funcionamento.

PRECAUCÕES QUANTO À SEGURANÇA

- Jamais desmontar o aparelho. Não tocar o interior do produto nem inserir um objeto metálico dentro dele.
- Quando houver tempestades, desligar o cordão elétrico da tomada elétrica e se estiver sendo utilizado ao ar livre interromper o uso.
- Não imergir o cordão elétrico, o plugue ou o próprio aparelho na água ou em qualquer outro líquido.
- Ao limpar a tela do aparelho, nunca usar agentes de limpeza abrasivos. Utilizar um pano macio umedecido.
- Não empregar palha de aço nem outros produtos na antena, pois eles podem danificar o televisor.
- O uso de acessórios que não sejam originais do aparelho podem prejudicar o funcionamento do produto.
- Não utilizar aparelhos que apresentem algum tipo de dano no cordão elétrico. Para substituir qualquer peça danificada, deve-se procurar um posto de Assistência Técnica Autorizada Philco.
- Não instalar vários equipamentos numa mesma tomada. Isso sobrecarregará o circuito e aumentará o risco de incêndios.
- Proteger o cabo elétrico contra danos físicos ou mecânicos, tais como: ao ser dobrado, torcido, pisado, preso por uma porta ou calçado.
- Para desconectar a TV totalmente da rede elétrica, o plugue

deve estar fora da tomada.

- Não retirar o cabo elétrico da tomada puxando pelo fio. Sempre puxe pelo plugue.
- Manter o acesso ao cabo, plugue e a tomada desimpedido.
- Produto não deve ser exposto a gotejamentos nem a respingos. Os objetos com líquidos, como vasos, não devem ser colocados sobre o produto.
- Evitar o uso prolongado do aparelho com volume superior a 85 dB. Os níveis de ruído acima deste valor podem ser prejudiciais à audição humana.
- Onde um plugue ou um conector é usado como dispositivo de desconexão a rede, o dispositivo deve ficar prontamente operável.

30dB	Brisa na floresta, biblioteca silenciosa	80dB	Tráfego médio na cidade, coletor de lixo.
40dB	Geladeira, sala de estar.	90dB	Metrô, máquina de cortar grama.
50dB	Trânsito leve, escritório silencioso.	100dB	Serra elétrica, furadeira pneumática.
60dB	Ar condicionado a 6m, máquina de costura,	120dB	Show de rock em frente as caixas acústicas, trovão.
70dB	Aspirador de pó, secador de cabelos.	140dB	Espingarda de caça, avião a jato.

ATENÇÃO:

- Quando não for utilizar o televisor por um longo período de tempo, o usuário deve desconectá-lo da tomada elétrica para a sua segurança.
- Quando o usuário estiver conectado a uma tomada elétrica, o usuário deve estar ciente que uma pequena quantidade de corrente passa através dele mesmo que o aparelho esteja desligado.

Abaixo está a simbologia relacionada à segurança utilizada no aparelho.



O sinal em forma de raio é destinado para a presença de tensões perigosas no interior do aparelho.



O ponto de exclamação é destinado a alertar o usuário para a existência de instruções importantes de uso.



Para reduzir o risco de choque elétrico ou incêndio.

MANUSEIO E LIMPEZA

- Retirar o plugue da tomada antes de realizar qualquer tipo de

limpeza.

- Não limpar o gabinete do aparelho com detergentes nem solventes.
- Manter todo aparelho elétrico fora do alcance de crianças, especialmente quando estiver em uso.
- Não deixar o aparelho ligado sem ninguém por perto.
- O aparelho em modo Standby consome uma quantidade mínima de energia necessária para responder ao comando do controle remoto. Para evitar o consumo total de energia elétrica, remover o cabo de alimentação da tomada.
- A nota fiscal e o certificado de garantia são documentos importantes e devem ser guardados para efeito de garantia.

INFORMAÇÕES IMPORTANTES:

- A exibição de imagens estáticas tais como fotografias por um longo período pode danificar a tela ou causar distorções permanentes.
- Para evitar futuros problemas, varie a programação exibindo imagens em movimento e em tela cheia.
- O desgaste irregular resultante da exibição constante de imagem estática, não é coberto pela garantia.

MEIO AMBIENTE

Embalagem

Um terço do consumo de papel destina-se a embalagens. Contribuir para a redução do consumo dos recursos naturais é um dever de todos.

O material utilizado para a embalagem e proteção do aparelho e acessórios são recicláveis.

Pilhas

Todos os tipos de pilhas devem receber atenção especial. Uma só pilha contamina o solo durante 50 anos.

As pilhas incorporam metais pesados tóxicos. Portanto, observar a legislação local quanto ao destino adequado dos materiais que serão descartados. Pilhas e baterias nunca devem ser jogadas junto ao lixo comum.

Produto

O simples fato de ter adquirido este modelo já demonstra certa responsabilidade ecológica, pois sabe-se que eletroeletrônicos recentes e de qualidade gastam menos energia.

Este produto é constituído de várias partes que podem ser reaproveitadas (recicladas) por empresas especializadas. Logo, ao descartar, manter a mesma consciência ecológica inicial e não destinar ao lixo comum. Informar-se sobre os locais para o correto fim de vida.



A consciência ecológica depende de cada um, porém, é um ato que afeta a todos.

CONTEÚDO DA EMBALAGEM

- | | |
|---------------------------|---------------------------|
| 1 Manual de Instrução | 4 Cabo de Alimentação |
| 2 Certificado de Garantia | 5 Camera HD |
| 3 Controle Remoto | 6 2 óculos 3D Ativo OA13D |

O APARELHO

É essencial conhecer profundamente o aparelho antes do uso inicial para que o usuário o manuseie corretamente.

VISTA FRONTAL

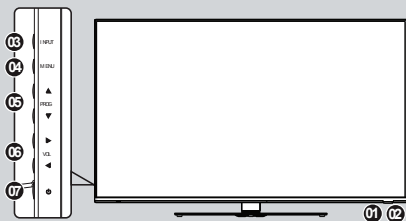

01 LED INDICADOR DO STANDBY.

02 SENSOR DO CONTROLE REMOTO.

03 INPUT: alterna entre as fontes de entrada.

04 MENU: menu de ajustes.

05 PROG:
•Alterna entre os canais

sintonizados.

•Alterna entre as opções de menu / submenu.

06 VOL:

•Ajusta o volume.

•Alterna entre as opções do menu principal.

07 POWER: botão liga e desliga (Standby).

VISTA TRASEIRA

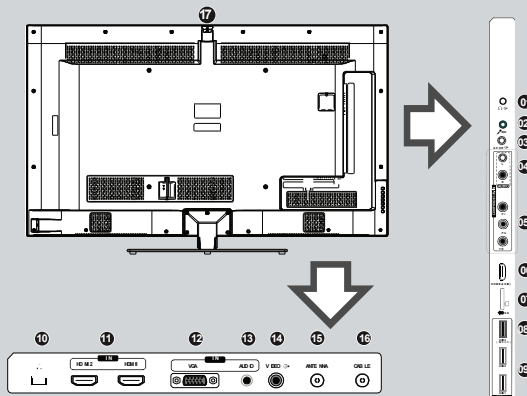

SAÍDA PARA FONE DE OUVIDO.

MIC: entrada para microfone.

SPDIF: saída de áudio digital coaxial.

R/L: entrada de áudio estéreo.

Y/Pb/Pr/AV: entrada vídeo componente.

•A entrada Y é compartilhada para funcionamento do vídeo

composto.

HDMI: entrada de áudio e vídeo digital.

TF: entrada para cartão de memória.

USB: entrada USB 3.0.

USB: entrada USB 2.0.

ENTRADA RJ 45: conexão de rede.

HDMI: entrada de áudio e

vídeo digital.

VGA: entrada para conexão com computador.

ÁUDIO: entrada de áudio para conexão com PC.

VÍDEO: saída de vídeo composto.

ANT: entrada para TV VHF e UHF – Analógica e Digital.

CABO: entrada para TV a cabo.

CAMERA HD: Entrada USB para conexão da camera.

EXIT: sair.

VERMELHO: utilizado para menus da TV digital.

VERDE: utilizado para menus da TV digital e habilita mouse virtual

AMARELO: utilizado para menus da TV digital.

AZUL: utilizado para menus da TV digital e Screenshot .

VOLUME: ajusta o volume.

CH+/CH-: navega entre canais sintonizados.

MUTE: cessa o som.

GUIA: guia de programação eletrônica. Apenas para sinal digital.

REC: habilita a função de gravação de canal DTV em dispositivo USB compatível.

QMENU: menu rápido de funções principais.

ASPECT: alterna entre os formatos de tela.

PLAY/PAUSE: inicia e pausa a reprodução.

STOP: para a reprodução.

P.MODE: ajustes de imagem predefinidos.

<|: retrocede faixa ou capítulo.

>|: avança faixa ou capítulo.

S.MODE: alterna entre ajustes de áudio predefinidos.

O CONTROLE REMOTO



POWER: liga / desliga o televisor colocando em modo standby.

SOURCE: alterna entre as fontes de entrada.

TECLADO NUMÉRICO.

•: acesso a canal digital (ex.: 5.1, 5.2, 5.3).

INFO: exibe informações referentes ao canal ou programa.

3D: habilita recuso 3D.

SMART: acessa conteúdo interativo.

DTV: acesso a interatividade com canal digital (GINGA).

MENU: menu principal do aparelho.

TV: acessa o modo TV.

TECLAS DE NAVEGAÇÃO.

ENTER: confirmação

BACK: retornar.

IMPORTANTE:

•Para reduzir o risco de choque elétrico é necessário a remoção do cabo de alimentação/força da tomada da rede elétrica.

PILHAS

1º PASSO: Remover a tampa do compartimento das pilhas do controle remoto.

2º PASSO: Inserir duas pilhas (AAA), assegurando-se de que a polaridade das mesmas corresponda às marcas dentro do compartimento.

3º PASSO: Recolocar a tampa no lugar.



1º Passo



2º Passo



3º Passo

RECOMENDAÇÕES

- O controle remoto atua sobre um sensor na unidade do aparelho. Ele tem um alcance de 5 metros, e deve ser utilizado dentro de uma abertura de 30° (em qualquer direção) em relação ao sensor do controle remoto presente no painel frontal do aparelho.
- Manter as pilhas fora do alcance de crianças. Em caso de ingestão, deve-se consultar um médico imediatamente.
- Não manusear as pilhas com objetos metálicos.
- Retirar as pilhas do controle remoto, se o usuário não for utilizá-lo por um longo período de tempo.
- Não deixar objetos entre o sensor do aparelho e o controle remoto. Isso poderá causar o mau funcionamento do controle, pois interromperá o sinal enviado ao aparelho.
- Ao utilizar o controle remoto, não pressionar as teclas utilizando força em demasia. Isto poderá comprometer o funcionamento deste acessório em curto prazo.
- As pilhas não podem ser expostas ao calor excessivo tais como luz solar, fogo ou situações similares.

MONTAGEM E INSTALACAO

INSTALANDO O SUPORTE DE MESA E PREPARANDO PARA SUPORTE DE PAREDE

Posicionar o televisor e a base na posição mostrada na figura abaixo.

IMPORTANTE: Cobrir a parte frontal (TELA LCD/LED) com um cobertor macio para evitar danos.

1 Conecte a base e o pescoço com os parafusos (Conforme a figura 1).



Figura 1

2 Conecte a base e o pescoço na tela e fixe com os parafusos (Conforme a imagem a seguir).

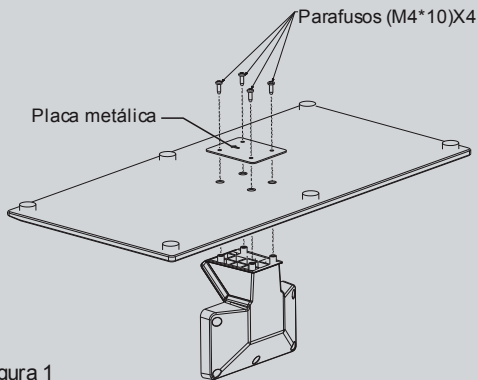

Figura 2

IMPORTANTE:

• Para fixação em suporte de parede, o produto utiliza furação padrão VESA 400 mm M6.

• A profundidade do parafuso deve ser verificada de acordo com o suporte adquirido.

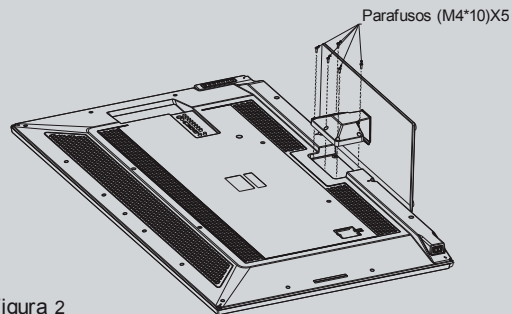
Para que se possa extrair o máximo de qualidade tanto no áudio quanto no vídeo, é necessário preparar o aparelho adequadamente.

IMPORTANTE:

- Este aparelho é bivolt automático.
- Para todas as conexões de áudio mostradas a seguir, o usuário deverá efetuar a conexão de vídeo.

CONEXÕES DE ANTENAS

Conectar o cabo de 75 OHM no local indicado.

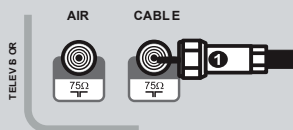

IMPORTANTE:

- Conectar o cabo a entrada correspondente.

CONEXÃO DA ANTENA VHF/UHF (DIGITAL)

Conectar o cabo da antena ao terminal no painel traseiro do aparelho.

Este aparelho está preparado para o sistema de TV DIGITAL. Para receber um sinal digital o usuário deve conectar uma antena própria (UHF) para captar o sinal.

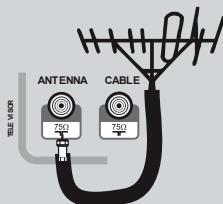

IMPORTANTE:

- Quando a intensidade do sinal digital for fraca a imagem pode

travar ou até mesmo apresentar partes quadriculadas.

• Canais digitais às vezes podem transmitir programas em padrão SD (4:3), o que pode causar barras pretas e perda da qualidade na imagem.

CONECTANDO UMA TV A CABO

Conectando decodificador de canais de TV a Cabo.

- 1 Localizar o cabo conectado ao terminal ANT OUT no decodificador.
- 2 Conectar a outra extremidade do cabo ao terminal CABO no painel traseiro do aparelho.
- 3 Coloque o televisor no canal 3 ou 4, conforme o canal de saída da unidade decodificadora.
- 4 A seleção de canais é feita diretamente pelo decodificador.
- 5 Pressionar o botão SOURCE no controle remoto para alternar entre ANT e CABO.

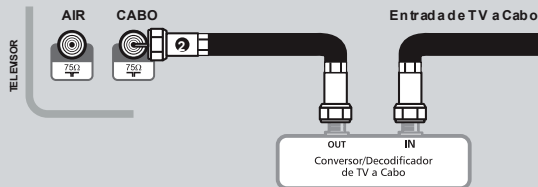

IMPORTANTE:

- É possível instalar um decodificador utilizando as entradas/saídas AV.
- Caso a operadora não utilize um decodificador para recepção dos canais, conectar o cabo diretamente na entrada cabo da TV, e realizar a busca de canais no modo sintonia: Cabo.

ENTRADA DE VÍDEO COMPOSTO E ÁUDIO ESTÉREO

Conector Verde (Y): transmite sinal de vídeo.

Conector Vermelho e branco: transmite sinais de áudio estéreo (R/L).

A ilustração a seguir simula uma conexão de vídeo composto e áudio estéreo com um Player.

1 Efetuar as conexões de vídeo e áudio estéreo entre o Player e o televisor conforme figura abaixo.

2 Através da tecla SOURCE, selecione a respectiva entrada conectada.

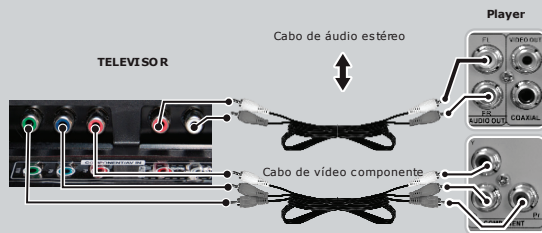

Conectar o CABO RCA a entrada COMPONENTE IN.
Deve-se coincidir as cores do plugue com as cores das saídas e entradas.

ENTRADA HDMI

HDMI: High-Definition Multimedia Interface, ou seja, interface multimídia de alta definição.

A ilustração a seguir simula uma conexão HDMI com um Player.

1 Efetuar a conexões HDMI entre o player e o televisor conforme figura abaixo.

2 Através da tecla SOURCE, selecione a respectiva entrada conectada.

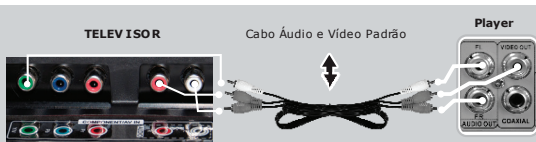

Conectar o CABO RCA a entrada Y VÍDEO e ÁUDIO IN.
Deve-se coincidir as cores do plugue com as cores das saídas e entradas.

ENTRADA VÍDEO COMPONENTE

Cabo Azul/Verde/Vermelho: transmite sinais de vídeo, cada cabo transmite uma determinada informação.

A ilustração a seguir simula uma conexão de vídeo componente e áudio estéreo com um DVD Player.

1 Efetuar as conexões de vídeo e áudio estéreo entre o DVD player e o televisor conforme figura a seguir.

2 Através da tecla SOURCE, selecione a respectiva entrada conectada.

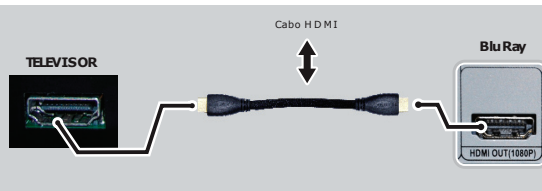

IMPORTANTE:

• Ao escolher uma resolução, é normal que a imagem se torne corrompida por alguns instantes ou demore um pouco para ser exibida.

ENTRADA PC IN

É possível utilizar a TV Philco como um monitor de computador.

Conectar um cabo VGA (não incluso) entre o conector VGA na TV e a placa de vídeo do computador. Em seguida conectar uma das extremidades do cabo de áudio (não incluso) na entrada AUDIO IN da TV e a outra extremidade na saída de áudio do PC. Em seguida, ligar o PC.



IMPORTANTE:

- As opções de ajuste são fornecidas pela placa de vídeo do computador.
- Se ao executar uma nova configuração de vídeo e a imagem distorcer ou mesmo se ausentar, aguardar 30 segundos para reversão do ajuste e retorno à resolução anterior.

ENTRADA LAN (INTERNET).

Consiste em um sistema de conexão de INTERNET. Utilizar, então, um cabo LAN para fazer a conexão.

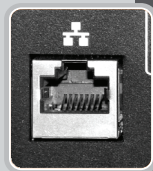

IMPORTANTE:

- Cabo LAN não acompanha o produto.
- Após a instalação o usuário deverá acessar o SETUP e fazer as devidas configurações.
- Não conectar uma linha telefônica ao terminal LAN. Isso pode causar mau funcionamento do produto.
- Recomenda-se o uso de uma conexão à internet com uma velocidade efetiva de 3 Mbps ou superior

MODOS DE OPERAÇÃO

Os modos de operação do televisor correspondem às fontes de sinal .

Para alternar entre os modos de operação (fontes de entrada de sinal), seguir o procedimento abaixo:

- 1 Ligar o televisor.
- 2 Pressionar o botão SOURCE no controle remoto.
- 3 Utilizando as teclas de navegação do controle remoto, escolher o modo de operação desejado.
- 4 Pressionar OK para confirmar.

CONFIGURANDO OS CANAIS

Este aparelho faz a busca automática por canais.

- 1 A busca automática por canais está disponível no SETUP do aparelho, pressionar o botão MENU no controle remoto.
- 2 Utilize as teclas de navegação, selecione a opção CANAL, em seguida SINTONIA AUTOMÁTICA .
- 3 Após finalizar a varredura o CANAL será exibido na tela.
- 4 Para navegar entre os canais armazenados pressionar os botões CH+/-.

GUIA DE PROGRAMAÇÃO (Programação TV digital)

O guia eletrônico permite que o usuário visualize informações sobre a programação de determinados canais.

IMPORTANTE

- As informações do GUIA são fornecidas pelas emissoras de TV.
- A exibição é atualizada de forma dinâmica e na medida em que forem disponibilizadas.

Para acessar o GUIA DE PROGRAMAÇÃO pressionar o botão GUIDE. A tela a seguir será exibida.

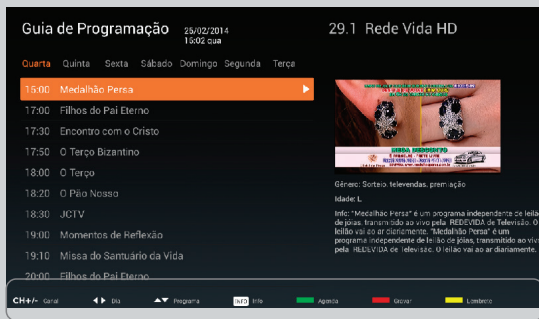

funções de operação (disponíveis no controle remoto)

CONFIGURANDO UM LEMBRETE

É possível configurar o aparelho para mudar de canal automaticamente através do GUIA DE PROGRAMAÇÃO (apenas para canal digital).

- 1 Selecione o canal que contenha a programação desejada.
- 2 Pressione o botão GUIDE para acessar o GUIA DE PROGRAMAÇÃO.
- 3 Selecione o programa na lista.
- 4 Pressione o botão LEMBRETE (AMARELO).
- 5 A tela ao lado será exibida.

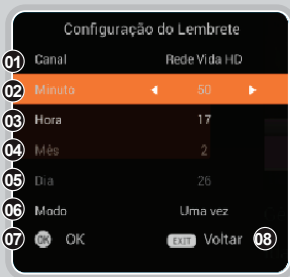

- 1 **PROGRAMAÇÃO**: canal.
- 2 **MINUTO**: ajusta o minuto.
- 3 **HORA**: ajusta a hora.
- 4 **MÊS**: ajusta o mês.
- 5 **DIA**: ajusta a data.
- 6 **MOD0**: alterna entre o modo de repetição do lembrete.
- 7 **OK**: pressionar o botão OK para confirmar.
- 8 **VOLTAR**: pressionar o botão EXIT para sair do menu.

HD RECORDER

Esta função permite que o usuário grave em **DISPOSITIVO USB** o programa em execução.

IMPORTANTE:

- Este processo funciona apenas para recepção digital.
- Para melhor qualidade recomendamos uso de HD EXTERNO.
- A gravação através de PEN-DRIVE, MP3 Player ou MP4 Player pode ser comprometida pois depende do modelo do dispositivo.

CONFIGURANDO O DISPOSITIVO.

Para fazer a gravação é necessário configurar o dispositivo.

Para acessar a tela de configuração pressionar o botão MENU no controle remoto, em seguida selecionar a FUNÇÃO / SISTEMA ARQUIVOS PVR.

A tela a seguir será exibida.

Os pontos a seguir são importantes para o bom funcionamento da função HD RECORDER.

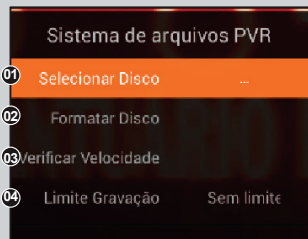

1 SELECIONAR DISCO: permite alternar entre os dispositivos e suas partições.

- **USB** - seleciona a respectiva entrada.
 - **DISCO** - escolhe a partição dentro do dispositivo USB a ser gravado.
- 2 FORMATAR DISCO:** acessa o menu de formatação do dispositivo USB.
- 3 VERIFICAR VELOCIDADE:** exibe a velocidade de gravação.
- 4 LIMITE GRAVAÇÃO:** limita o tempo de gravação.

IMPORTANTE:

- A qualidade de gravação está atrelada a velocidade do dispositivo.
- Caso o aparelho não inicie a gravação, trocar o dispositivo USB por outro com maior capacidade.
- Os arquivos gravados são reproduzidos apenas no próprio aparelho.

GRAVANDO

Após o usuário ter feito as configurações correspondentes da página anterior ele poderá gravar o programa em canal de recepção digital.

- 1 Selecionar o canal com as teclas CH +/-.
- 2 Pressionar o botão REC no controle remoto.
- 3 A imagem abaixo será exibida na tela.



IMPORTANTE:

- O sistema de gravação divide o programa gravado em arquivos de 4Gb.
- Caso o usuário utilize um PEN-DRIVE de baixa velocidade, a imagem pode travar durante a gravação.

O usuário também pode programar uma gravação através do GUIA DE PROGRAMAÇÃO. Para usufruir deste recurso seguir interações abaixo.

IMPORTANTE:

• Para esta opção o usuário deve usar de preferência um HD EXTERNO.

- 1 Com o canal selecionado pressionar botão GUIDE para acessar o guia.
- 2 Pressionar o botão VERMELHO para acessar a função GRAVAR.
- 3 A tela abaixo será exibida.



- 1 **CANAL:** canal da programação.
- 2 **INICIAR:** ajusta a minuto / hora / dia / mês de início da gravação.
- 3 **ENCERRAR:** ajusta a minuto / hora / dia / mês de encerramento da gravação.
- 4 **MODO:** modo de reprodução da programação.
- 5 **OK:** confirma.
- 6 **EXIT:** voltar.

IMPORTANTE:

- Este modo funciona com o aparelho em STANDBY, após a finalização o usuário deve pressionar o botão POWER do controle remoto.
- Caso o usuário ligue o aparelho durante a GRAVAÇÃO EM STAND-BY não será possível desligá-lo novamente sem cancelar a gravação.

REPRODUÇÃO EM 4K (Ultra Definição)

Este aparelho permite reproduzir filmes e fotos com qualidade de Ultra Definição em 4K (3840 x 2160 @24Hz - 30Hz) através de reprodutores / geradores de imagens em 4K2K.

1 Conectar o gerador/reprodutor 4K2K na entrada HDMI 3 (apenas a entrada HDMI 3 reproduz imagens em 4K).

2 Selecionar a entrada HDMI pelo botão SOURCE.

IMPORTANTE:

A qualidade da imagem dependerá da geração do filme em 4K2K, gerado pelo reprodutor externo.

Utilizar um cabo HDMI com alta velocidade de transmissão 1.4.

Para reprodução de filmes 4K1K na entrada USB, coloque o arquivo em um HD Externo para obter melhor qualidade.

Acessar o gerenciador de arquivos e reproduzir o arquivo (filme ou foto).

REPRODUÇÃO EM 3D

Este aparelho permite reproduzir filmes com recurso 3D através de reprodutores 3D ou diretamente do dispositivo USB. Necessário utilização de óculos 3D Philco Ativo OA13D incluso.

PRECAUÇÕES

- Não adequado a crianças menores de 6 anos.
- Não recomendado para mulheres grávidas, idosos, pessoas com problemas cardíacos, que tenham problemas de sonolência ou que façam uso de bebidas alcoólicas antes e durante a reprodução de um conteúdo 3D.
- Se sofre ou tiver antecedentes familiares de epilepsia ou de crises epiléticas fotossensíveis, consulte um médico antes de se expor a fonte de luz intermitente ou visualização 3D.
- Se sentir desconforto ao assistir em 3D, tais como náusea, tontura, dores de cabeça e borramento da visão, remova os óculos 3D e de descanso. Se os sintomas persistirem um médico deve ser consultado.
- Recomendamos que não assista a apresentações em 3D por um período prolongado.
- Se ao assistir uma apresentação em 3D e sentir algum

desconforto, não iniciar atividades potencialmente perigosas até os sintomas desaparecerem.

IMPORTANTE:

Para melhor qualidade a conexão entre o reprodutor 3D e o aparelho televisor deve ser feita utilizando a entrada e saída HDMI.

DISTÂNCIA

2 a 6 metros

ÂNGULO

120° (quando a distância for 2m)

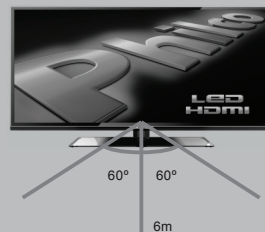

- 1** Conectar o reprodutor 3D ou o dispositivo USB ao televisor.
- 2** Iniciar a reprodução do filme com recurso 3D.
- 3** Ativar o efeito 3D no televisor de acordo com o filme a ser assistido.

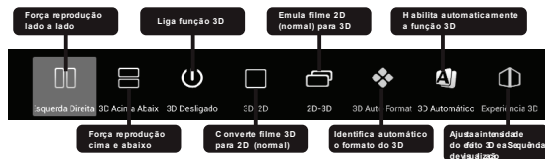

- 4** Colocar os óculos e pressionar o botão do óculos 1x para ligar. Para desligar o óculos, segurar o botão pressionado por aproximadamente 3 segundos. Para carregar o óculos conecte o cabo Micro USB ao óculos e a alguma porta USB.
- 5** Após colocar os óculos, aguardar alguns segundos olhando para a TV.

OBS: Para mais informações sobre o óculos verificar o manual de instrução do óculos, que acompanha o produto

IMPORTANTE:

Caso a imagem não esteja confortável pressione o botão 3D, escolha a opção EXPERIÊNCIA 3D e altere a 3D SEQUÊNCIA entre NEGATIVO e POSITIVO (troca entre os campos de imagem para os olhos) para obter correta visualização do conteúdo 3D.

Para trocar os campos é possível ativar pressionando o botão do óculos.

Camera HD

Este aparelho acompanha uma camera HD com gravação em 720p.

Para conectar a camera à TV, utilize a posição na parte superior traseira do televisor, conectando-o diretamente à porta USB.

Essa TV é compatível com os principais aplicativos de vídeo e chamada. Softwares lançados após a data de produção podem ser incompatíveis. Mantenha sempre o televisor atualizado via internet e caso o problema continue entrar em contato com o SAC.

TV INTERATIVA DTVi (GINGA)

DTVi é uma aplicação que permite ao usuário utilizar o conteúdo interativo disponibilizado pela emissora de televisão através da programação digital.

Como acessar o Conteúdo Interativo.

O conteúdo interativo é enviado pela emissora através do RF direto para o aparelho [PROGRAMAÇÃO DIGITAL]. Para que o usuário possa responder a interatividade é necessário conexão com internet [verificar seção CONFIGURAÇÃO DE REDE].

1 Selecione um canal digital que disponibilize o serviço de Interatividade [DTVi].

2 Pressione o botão DTVi no controle remoto e ligue a função.
•Aguarde algum tempo para que o aparelho carregue a informação enviada.

3 Após carregar o conteúdo interativo, um indicador animado será exibido na tela.

• O indicador varia de acordo com a operadora.

4 Pressione ENTER para exibir o conteúdo interativo.

IMPORTANTE:

• Após carregar, o aplicativo ficará ativo na tela da TV. O indicativo de carregamento varia de acordo com emissora.

• Ao mudar de canal, o DTVi necessita de um tempo para carregar a aplicação.

• As ações interativas variam de acordo com o aplicativo, portanto

não trate como erro se algumas teclas não operarem.

•Cada desenvolvedor, programa a melhor forma de navegação de acordo com suas necessidades.

CONFIGURAÇÃO DE REDE

Este aparelho possui recursos Smart, para acessar um destes recurso configurar corretamente sua conexão de rede/internet.

Pressione o botão SMART e selecione REDE no canto superior direito.



CONFIGURANDO REDE COM FIO

1 Conectar o cabo de rede RJ45 ao televisor e ao modem ou roteador.

2 Na CONFIGURAÇÕES DE INTERNET, selecione a opção CABO.

• AUTOMÁTICO: neste modo as configurações são identificadas automaticamente (IP DINÂMICO).

• MANUAL: este modo as informações devem ser inseridas manualmente, use as informações fornecidas pelo seu provedor de serviços (IP ESTÁTICO).

CONFIGURANDO REDE SEM FIO (WIRELESS).

1 Para efetuar a correta conexão tenha em mãos o "ADAPTADOR WIRELESS PHILCO" (fornecido separadamente) e conecte a porta

USB.

2 Na CONFIGURAÇÕES DE INTERNET, selecione a opção SEM FIO.



3 Selecione a REDE disponível.

4 Em seguida será solicitado a senha, pressione a tecla OK.

5 Digite a senha e depois selecione CONECTAR.

6 O SINAL será marcado indicando que a conexão foi efetuada com sucesso.

CONTEÚDO SMART

Para acessar o conteúdo SMART pressionar o botão SMART no controle remoto.

A tela abaixo será exibida.



1 ADICIONAR NA TELA PRINCIPAL.

2 LISTA DE TODOS OS APLICATIVOS.

3 ALTERA PAPEL DE PAREDE.

4 SISTEMA DE BUSCA.

5 CONFIGURAÇÕES.

6 ACESSO AO CONTEÚDO DO DISPOSITIVO USB.

7 CONEXÃO DE REDE.

8 ACESSO YOUTUBE.

9 NOTÍCIAS FACEBOOK.

10 NOTÍCIAS TWITTER.

11 MODO TV.

12 PÁGINAS FAVORITAS.

13 APLICATIVOS FAVORITOS.

14 REPRODUÇÃO DE ÁUDIO (DISPOSITIVO USB).

15 REPRODUÇÃO DE IMAGEM (DISPOSITIVO USB).

16 GERENCIADOR DE ARQUIVO (DISPOSITIVO USB).

17 HOME SHARE (COMPARTILHAMENTO DE ARQUIVOS).

18 ASSISTENTE DE APLICATIVO.

19 MAIS APLICATIVOS.

IMPORTANTE

- A disponibilidade ou adição de serviços pode ser alterada sem aviso prévio.
- Alguns portais oferecem conteúdo especial, para isso é necessário ser usuário cadastrado (login e senha).
- O acesso SMART depende da qualidade e velocidade da rede em que a TV está conectada.
- Para instalar outros aplicativos na TV, é necessário acessar o Google Play, que se encontra no ícone "Mais aplicativos".
- Esta TV pode ser controlada pelo seu Smartphone Android, para isso, baixe o app "TV Smart Control - Philco" no Play Store e siga as instruções descritas no atalho "Smart Connect Screen" salvo na tela de aplicativos na sua TV Android.

AJUSTES E CONFIGURAÇÕES

As próximas páginas deste tópico explicam como ajustar algumas configurações do televisor.

CONFIGURAÇÕES MODO SMART.

Pressione o botão SMART no controle remoto.

Em seguida, selecione o **ICONE CONFIGURAÇÃO** no canto superior direito.

REDE

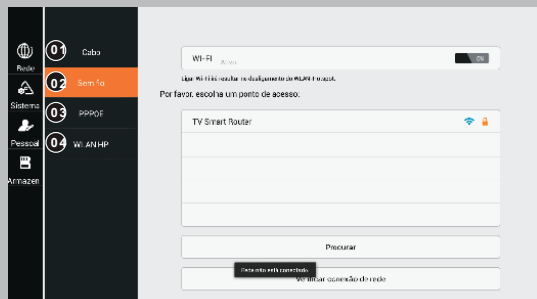

1 CABO: configuração de rede via cabo.

2 SEM FIO: configuração de rede sem fio.

3 PPPoE: configuração comunicação com o modem.

4 WLAN HP: configuração de rede WLAN.

SISTEMA

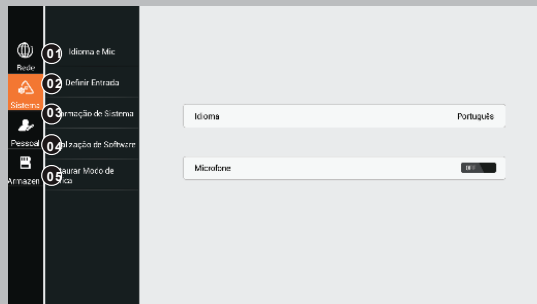

1 IDIOMA: ajusta o idioma do OSD.

2 DEFINIR ENTRADA: definição de entrada de dados (teclado).

3 INFORMAÇÃO DE SISTEMA: exibe informações pertinentes ao

sistema da TV.

4 ATUALIZAÇÃO DE SOFTWARE: forma de atualização do sistema da TV.

5 RESTAURA MODO DE FABRICA: retorna as configurações de fábrica.

PESSOAL

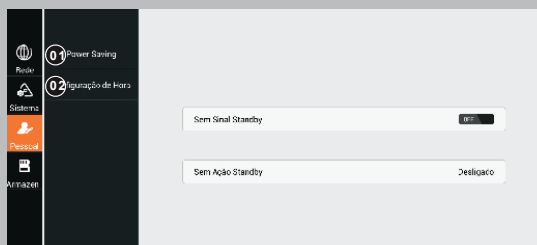

1 POWER SAVING: configuração do Standby (modo de economia de energia).

2 CONFIGURAÇÃO DE HORA: configura a hora do aparelho (importante para o correto sincronismo dos aplicativos).

ARMAZENAMENTO

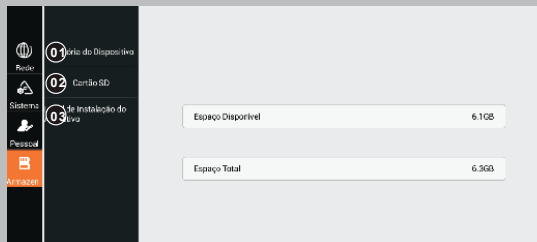

1 MEMÓRIA DO DISPOSITIVO: exibe informações sobre a memória disponível.

2 CARTÃO SD: exibe informações do dispositivo SD (cartão)

3 LOCAL DE INSTALAÇÃO DO APLICATIVO: define o local de instalação dos aplicativos (SD ou Memória interna)

CONFIGURAÇÕES MODO TV.

Pressione o botão MENU no controle remoto.

SOM



1 MODO DE SOM: alterna entre as configurações de som predefinidas.

2 EQUALIZADOR: ajuste manual da equalização do modo USUÁRIO.

3 BALANÇO: ajusta o balanço entre os alto falantes.

4 VOLUME AUTOMÁTICO: nivelador automático de volume.

5 SOURROUND: habilita efeito sourround.

6 MODO SPDIF: configuração SPDIF.

7 SOM HDMI: configuração do som HDMI.

IMAGEM



1 MODO DE IMAGEM: alterna entre as configurações de vídeo predefinidas.

2 CONFIGURAÇÃO AVANÇADA: ajuste manual do modo usuário.

3 FORMATO DE TELA: alterna entre os formatos de tela disponíveis.

4 TEMPERATURA DE COR: intensidade da coloração.

5 HDMI MODE: ajusta a entrada HDMI para utilização com PLAYER ou PC.

6 LUZ DE FUNDO: ajusta o nível de luz do painel.

7 REDUTOR DE RUÍDO: ajusta o nível de correção de ruído da imagem.

8 AJUSTAR VGA: configuração do modo PC.

PROGRAMA



1 SINTONIA AUTOMÁTICA: busca automática de canais.

2 GUIA DE PROGRAMAÇÃO: exibe o guia para programação digital.

3 SINTONIA MANUAL ATV: sintonia manual recepção analógica.

4 SINTONIA MANUAL DTV: sintonia manual recepção digital.

5 EDITAR CANAL: altera informações do canal.

6 INFORMAÇÃO DE SINAL: exibe informação do sinal digital.

FUNÇÃO



1 3D: habilita recurso 3D.

2 GINGA: habilita recurso de interatividade DTVI.

3 APLICAÇÃO GINGA: seleciona o aplicativo disponível (TV INTERATIVA).

4 GRAVADOR: habilita sistema de gravação.

5 SISTEMA DE ARQUIVOS: configura o dispositivo USB para a função de gravação.

6 CONFIGURAR T-LINK: configura o sistema T-LINK.

7 CONTROLES T-LINK: configura os controles da função T-LINK.

8 AUTO MHL: habilita a função MHL (compatibilidade com smartphone).

9 FUTEBOL: habilita a função futebol.

OPÇÃO



1 CLOSED CAPTION: legenda para programas de TV (emissora deve disponibilizar).

2 BLOQUEIO: configuração de bloqueio de programação (Senha Master 1980).

3 IDIOMA: altera o idioma do menu.

4 PROTETOR DE TELA: habilita a proteção de tela para modo TV.

5 LOCAL: habilita o modo showroom (exposição em ponto devenda).

6 RESTAURAR: restaura as configurações de fábrica.

7 CLEAN MOTION: ajuste de frequência (ajuste da imagem evitando sem sombras ou rastros).

TEMPO



1 DATA E HORA ATUAL.

2 TIMER LIGAR: programação para ligar o aparelho.

3 TIMER DESLIGAR: programação para desligar o aparelho.

4 SLEEP: desliga o aparelho em tempo pré programado.

5 FUSO HORÁRIO: ajusta a diferença do fuso horário.

1 - Aparelho não liga?

- Tomada sem energia ou com mau contato, ligue o aparelho em outra tomada

- Verifique se o cabo de alimentação está corretamente conectado entre a TV e a tomada.

- Tire a TV da tomada, aguarde 1 min e coloque à tomada novamente.

- Se a luz do stand-by estiver ligada, pressionar o botão "Power" do controle remoto ou do aparelho.

2 - Controle remoto não funciona?

- Pilha está mal colocada, verificar a posição das pilhas.

- Pilha está gasta, realizar a troca da pilha

- Fora do alcance, usar o controle remoto de acordo com as instruções contidas neste manual.

3 - Sem imagem, imagem ruim ou distorcida?

- Conexões (A&V, HDMI, VGA...) ligadas incorretamente, efetuar a ligação dos cabos conforme instruções contidas neste manual.

- Mensagem de "sem sinal", conecte a antena conforme instruções desse manual, selecionar a entrada correta no botão "SOURCE" do controle remoto.

- Canal de TV mal sintonizado, selecionar o canal correto de TV; verificar se a antena está corretamente conectada; fazer novamente a sintonização automática, conforme instruções descritas nesse manual.

- Problemas de recepção, verificar a antena, caso esteja utilizando uma antena interna, opte por uma antena externa.

- Cores da imagem distorcidas, acessar o "MENU" do aparelho e ajustar as opções de imagem conforme necessidade.

- Formato de tela, acessar o "MENU" e ajustar o formato da tela conforme necessidade, algumas emissoras transmitem sinal analógico, nesse caso aparecerão barras pretas laterais e perda na qualidade da imagem.

4 - Sem som ou som distorcido?

- Volume muito baixo,

aumentar o volume através do controle remoto ou diretamente no aparelho.

- Função "MUTE" ligada, pressionar o botão "MUTE" do controle remoto.

- Cabos mal conectados, se estiver utilizando outros modos de entrada do televisor, verificar se os cabos estão conectados corretamente conforme descrito nesse manual.

- Som distorcido ou desbalanceado, acessar o "MENU" do aparelho e ajustar as opções de som conforme necessidade.

5 - Não sintoniza canal digital?

- Verificar se a região onde o televisor está sendo utilizado possui sinal digital.

- Verificar se a antena está conectada na entrada "AIR" no aparelho, não conectar antena na entrada "CABLE" do aparelho.

- Verificar se a antena é UHF e está corretamente instalada e direcionada, caso esteja utilizando uma antena interna, opte por uma antena externa.

6 - Não acessa internet por cabo?

- Para configurar uma conexão de internet é necessário que o televisor possua a função SmartTV.

- Verificar se o cabo de rede está conectado a entrada RJ45 no televisor

- Verificar se o modem de internet na sua casa está funcionando e com conexão

- Verificar se foi feita a configuração de rede a cabo, acessar o "MENU" do televisor e ajustar as opções de rede conforme instruções contidas nesse manual.

7 - Não acessa internet sem fio?

- Para configurar uma conexão de internet é necessário que o televisor possua a função SmartTV.

- Verificar se o dongle wireless Philco está conectado a entrada USB do televisor, para modelos que não possuem WiFi interno.

- Verificar se o modem wireless de internet na sua casa está funcionando e com conexão.

- Verificar se foi feita a configuração de rede sem fio, acessar o "MENU" do televisor e ajustar as opções de rede conforme instruções contidas nesse manual.

IMAGEM/TELA

- **Proporção de Imagem:** 16:9
- **Tempo de Resposta (típico):** 6,5 ms
- **Tipo da Tela:** backlight led 65"
- **Resolução Máxima:** 3840 x 2160 (pixels)
- **Contraste dinâmico:** 5.000.000:1

SOM

- **Potência de saída (RMS):** 20 W
- **Alto-falantes internos:** 8 ohm
- **Auto-falantes internos:** 2

RECEPÇÃO

- **Sintonia:** Digital PLL com recepção ISDB-T.
- **Modulação:** PAL-M / PAL -N / NTSC
- **Recepção:** 125 canais em modo VHF/UHF/CABO

GERAL

- **Temp. ambiente:** 0°C a 40°C
- **Alimentação:** 110 - 240V
- **Frequência:** 50/ 60 Hz
- **Consumo máximo:** < 176,0W
- **Consumo STANDBY:** <1,0W