

Philco

MANUAL DE INSTRUÇÕES

TV PTV32E20AGBL



Parabéns pela escolha de mais um produto de nossa linha!

Philco

Recomenda-se não jogar fora este Manual de Instruções. Ele deve ser guardado para eventuais consultas. Para garantir o melhor desempenho de seu produto, **o usuário deve ler atentamente as instruções a seguir:**

A qualidade da imagem que você vê é tão boa quanto o sinal que você recebe. Para experimentar detalhes em alta definição, será necessário acessar uma programação HD.

Seu aparelho pode receber e reproduzir a programação HD através da entrada HDMI a partir de:

- Assinatura de TV a cabo em alta definição (Decodificador externo HD);
- Aparelho de Blu-ray e computadores com saída HDMI.
- Contate o seu provedor de cabo ou satélite para informações sobre a recepção de sinal em alta definição;
- Siga corretamente as instruções do Manual para não invalidar a garantia.



LEIA O MANUAL



Para ter acesso ao manual digital (em PDF), entre em contato com o nosso SAC em horário comercial **SAC PHILCO: (47) 3431-0499**

CONTEÚDO

Símbolos	01	Chromecast	12
Recomendações	01	TV interativa [ginga]	12
Instrução ao usuário	02	Dolby áudio digital	12
Local de instalação	01	Conteúdo smart	12
Precauções quanto à segurança	01	Flash player	13
Manuseio e limpeza	02	Conteúdo youtube	13
Informações importantes	02	Conteúdo netflix	13
Meio ambiente	02	Conteúdo prime vídeo	13
Conteúdo da embalagem	03	Conteúdo GloboPlay	13
Conheça seu produto	03	Atualização de software	14
Instale as bases na sua TV	03	Via USB	14
Conecte o cabo de força e o da antena	04	Via internet	14
Saiba a função de cada entrada da sua TV	04	Menu	14
Configurações Android	05	Canais	14
Controle remoto	06	Opções da TV	14
Pilhas	07	Gravar	14
Conexões	07	Configurações	14
Conexão da antena VHF/UHF (digital)	07	Definir o nome do dispositivo	14
Conectando uma tv a cabo / satélite	07	Obter relatório de bugs	14
Entrada de vídeo composto e áudio estéreo	08	Rede e internet	15
Configurações conector P2 (3 vias)	08	Canal	15
Entradas (HDMI/ARC)	08	Contas e login	15
Saída de áudio digital	09	Apps	15
Modo USB	09	Preferências do dispositivo	15
Configurações	10	Controle remoto e acessórios	17
Configuração de canal	10	Problemas e soluções	17
Guia de programação	10	Aparelho não liga?	17
Função bluetooth	10	Aparelho ligando sozinho?	17
Google assistente	10	Controle remoto não funciona?	17
Configurando um lembrete	10	Sem imagem, imagem ruim, distorcida?	17
HD recorder [pvr]	10	Sem som ou som distorcido?	17
Gravando	11	Não sintoniza canal digital?	17
Configuração de rede	11	Não acessa internet por cabo?	18
Configurando rede com fio	11	Não acessa internet sem fio?	18
Configurando rede sem fio (wireless)	11	Problemas de configuração com o computador?	18
		Netflix não funciona corretamente?	18
		YouTube não funciona corretamente?	18
		Especificações técnicas	19

SÍMBOLOS

Os símbolos no Manual de Instruções estão interpretados como descritos à seguir:



Nota: Recomendações sobre o funcionamento para melhor utilização.



Importante: Recomendações que garantem a segurança do usuário



Dica: Conselhos para utilização e melhor funcionamento.



Atenção / Cuidado: Práticas que podem resultar em acidentes ou riscos.

RECOMENDAÇÕES

A Philco garante o bom funcionamento deste aparelho. Porém, é necessário que sua utilização seja adequada, para que o usuário desfrute do aparelho sem prejudicar a sua saúde.

INSTRUÇÕES AO USUÁRIO ⓘ

Existe uma grande probabilidade de o usuário resolver eventuais contratempores de operação ou funcionamento insatisfatório do aparelho, apenas consultando o Manual de Instruções. Antes de submeter seu aparelho a um posto de Assistência Técnica Autorizada Philco, **leia atentamente o manual de instruções.**

LOCAL DE INSTALAÇÃO ✂

- Instalar o aparelho sobre uma superfície firme, plana e horizontal.
- A ventilação normal do produto não deve ser impedida.
- Deixar um espaço de no mínimo 10 cm ao redor do televisor. Não cobrir o televisor quando estiver em uso.
- Não utilizar este aparelho perto de fontes de calor.
- Não operar o aparelho em ambientes abafados, como pequenas salas. Isso poderá ocasionar superaquecimento do aparelho e acarretar mau funcionamento.

PRECAUÇÕES QUANTO À SEGURANÇA 🗑

- Jamais desmontar o aparelho. Não tocar o interior do produto nem inserir um objeto metálico dentro dele.

- Quando houver tempestades, desligar o cordão elétrico da tomada elétrica e se estiver sendo utilizado ao ar livre, interromper o uso.
- Não imergir o cordão elétrico, o plugue ou o próprio aparelho na água ou em qualquer outro líquido.
- Ao limpar a tela do aparelho, nunca usar agentes de limpeza abrasivos. Utilizar um pano macio umedecido.
- Não empregar palha de aço nem outros produtos na antena, pois eles podem danificar o televisor.
- Não utilizar aparelhos que apresentem algum tipo de dano no cordão elétrico.
- Para substituir qualquer peça danificada, deve-se procurar um posto de Assistência Técnica Autorizada Philco.
- Proteger o cabo elétrico contra danos físicos ou mecânicos, tais como: ao ser dobrado, torcido, pisado, preso por uma porta ou calçado.
- Para desconectar a TV totalmente da rede elétrica, o plugue deve estar fora da tomada.
- Para reduzir o risco de choque elétrico, é necessário a remoção do cabo de alimentação/força da tomada da rede elétrica.
- Não retirar o cabo elétrico da tomada puxando pelo fio. Sempre puxe pelo plugue.
- Manter o acesso ao cabo, plugue e a tomada desimpedido.
- Produto não deve ser exposto a gotejamentos nem a respingos. Os objetos com líquidos, como vasos, não devem ser colocados sobre o produto.

- Para evitar acidente, o aparelho deve ser fixado de forma segura ao chão/parede, de acordo com as instruções de instalação.
 - Evitar o uso prolongado do aparelho com volume superior a 85 dB. Os níveis de ruído acima deste valor podem ser prejudiciais à audição humana.
 - Onde um plugue ou um conector é usado como dispositivo de desconexão a rede, o dispositivo deve ficar prontamente operável.
- A seguir está a simbologia relacionada à segurança utilizada no aparelho:



O sinal em forma de raio é destinado a alertar o usuário para a presença de tensões perigosas no interior do aparelho. Tocar componentes internos poderá resultar em choque elétrico.



O ponto de exclamação é destinado a alertar o usuário para a existência de instruções importantes de uso.



Para reduzir o risco de choque elétrico ou incêndio, não abrir o gabinete do aparelho.

MANUSEIO E LIMPEZA

- Retirar o plugue da tomada antes de realizar qualquer tipo de limpeza.
- Não limpar o gabinete do aparelho com detergentes nem solventes.
- Manter todo aparelho elétrico fora do alcance de crianças, especialmente quando estiver em uso.
- Não deixar o aparelho ligado sem ninguém por perto.
- O aparelho em modo Standby consome uma quantidade mínima de energia necessária para responder ao comando do controle remoto. Para evitar o consumo total de energia elétrica, remover o cabo de alimentação da tomada.
- A nota fiscal e o certificado de garantia são documentos importantes e devem ser guardados para efeito de garantia.

INFORMAÇÕES IMPORTANTES

- Este produto é bivolt automático.
- A exibição de imagens estáticas por um longo período pode danificar a tela ou causar distorções permanentes: tais como fotografias ou uso em sistemas de monitoramento CFTV. Esta forma de uso

irregular não tem garantia do fabricante.

- Para evitar futuros problemas, varie a programação exibindo imagens em movimento e em tela cheia.
- Embora a tela possua uma fabricação de tecnologia de alta precisão, alguns pontos brilhantes de luz podem aparecer em cores constantes. Isso é uma característica estrutural do painel e não gera nenhum impacto no funcionamento do produto.

MEIO AMBIENTE Embalagem

Um terço do consumo de papel destina-se a embalagens. Contribuir para a redução do consumo dos recursos naturais é um dever de todos. O material utilizado para a embalagem e proteção do aparelho e acessórios são recicláveis.

Pilhas

Todos os tipos de pilhas devem receber atenção especial. Uma só pilha contamina o solo durante 50 anos. As pilhas incorporam metais pesados tóxicos. Portanto, observar a legislação local quanto ao destino adequado dos materiais que serão descartados. Pilhas e baterias nunca devem ser jogadas junto ao lixo comum.







Produto

O simples fato de ter adquirido este modelo já demonstra certa responsabilidade ecológica, pois sabe-se que eletroeletrônicos recentes e de qualidade gastam menos energia. Este produto é constituído de várias partes que podem ser reaproveitadas (recicladas) por empresas especializadas. Logo, ao descartar, manter a mesma consciência ecológica inicial e não destinar ao lixo comum. Informar-se sobre os locais para o correto fim de vida.



A consciência ecológica depende de cada um, porém, é um ato que afeta a todos.

CONTEÚDO DA EMBALAGEM

- Manual de Instruções; 
- Pés de borracha da base; 
- Cabo de Alimentação; 
- Parafusos da base; 
- Controle Remoto; 
- Base; 
- Adaptador AV. 

CONHEÇA SEU PRODUTO

01

Instale as bases na sua TV

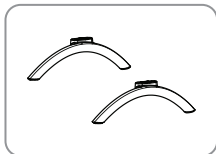

02

Conecte o cabo de força e o da antena

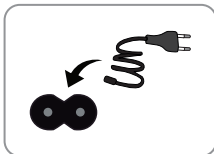

03

Saiba a função de cada entrada da sua TV

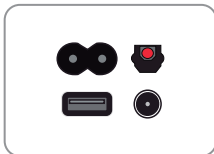

04

Configurações Android



01 Instale as bases na sua TV:

01. Deite sua TV em um cobertor macio, para evitar danos na tela.

02. Encaixe os pés de base na TV, e insira os parafusos, conforme a tabela a seguir:

PARAFUSO	QUANTIDADE	VESA
M4x18	2 em cada base	200x200mm

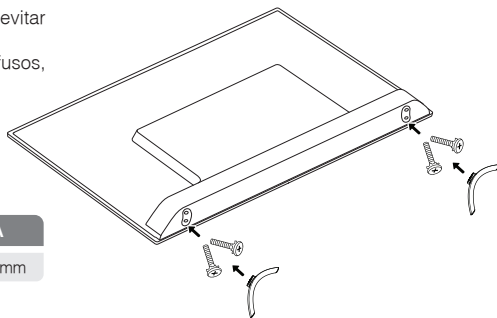

! IMPORTANTE

- Alguns modelos de suporte podem atrapalhar na conexão dos cabos com o painel traseiro.
- A profundidade do parafuso deve ser verificada de acordo com o suporte adquirido.
- Ter cuidado ao manusear o aparelho, para evitar danos a parte de plástico, na parte inferior do produto.
- Garantir espaço de aproximadamente 70mm entre a TV e a parede, para não danificar os cabos.

02 Conecte o cabo de força e o da antena:

- Conecte os cabos nas entradas situadas na parte traseira do seu produto.
- O cabo de força deve ser conectado na tomada.



03 Saiba a função de cada entrada da sua TV:

As entradas para cabos e conexões estão situadas na parte traseira da sua TV, como mostra a imagem ao lado:

Saiba o que representa cada entrada da sua TV.

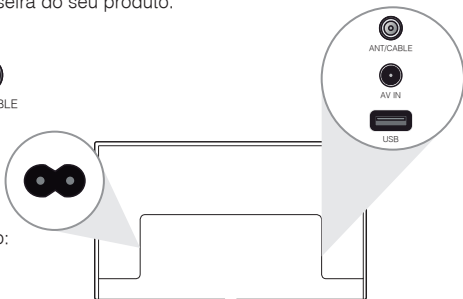

Imagens meramente ilustrativas



Entrada para cabo de alimentação.



AV IN

Entrada de vídeo composto e áudio estéreo (entrada P2 3 vias).



ANT/CABLE

Entrada para TV a cabo / entrada para TV VHF e UHF – Analógica e Digital.



USB

Entrada USB 2.0.



USB



HDMI1/ARC

Entrada de áudio e vídeo digital.
• HDMI1/ARC: retorno de áudio via HDMI.



HDMI2



OPTICAL OUT

Saída de áudio digital óptico.



LAN

Conector para rede (Internet).
Necessário para sinal de retorno GINGA e SMART.

04 Configurações Android



NOTA

Ligue sua TV para iniciar as configurações.



ATENÇÃO

Configuração somente para smartphone Android.

INICIANDO

01. Pareie o seu controle, pressionando os botões a seguir por 10 seg:

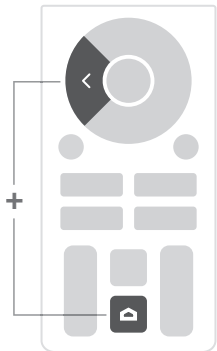

02. Aguarde ele parear, depois que ele sincronizar aperte no botão ←.

03. Selecione o idioma desejado na sua TV.

04. A mensagem "Configurar sua TV rapidamente usando o smartphone Android" aparecerá na sua TV. Pressione "continuar".

05. Ative o localizador e o bluetooth do seu smartphone para conectar com "Philco TV".

06. O Smartphone e o TV devem estar na mesma rede WiFi para agilizar o processo.

CONFIGURAÇÃO RÁPIDA NO SMARTPHONE

01. No smartphone Android, abra o aplicativo Google, já pré-instalado.

02. Digite no smartphone: "Ok Google, configurar meu dispositivo".

03. Verifique o código que aparecerá no seu smartphone e na sua TV.

04. Selecione um WiFi.

05. Entre com uma conta Google e copie seus dados (poderá demorar, dependendo do seu smartphone).



PRÓXIMAS CONFIGURAÇÕES QUE APARECERÃO

• Termo de serviço;

• Ajude a melhorar o ANDROID.

• Local;

MELHORE O COMANDO DE VOZ DA SUA TV

01. Pressione CONTINUAR > CONTINUAR > ATIVAR para ativar o comando de voz.

02. Aparecerão informações sobre o seu dispositivo, pressione o botão ➡ para avançar.



NOTA

• Durante o uso da sua TV, pressione o botão a seguir, no seu controle, para utilizar o comando de voz.

• Você também pode acessar pressionando o botão 🏠, o comando de voz no canto superior esquerdo da TV.



PRÓXIMAS CONFIGURAÇÕES QUE APARECERÃO

• Pais;

• Chromecast integrado;

• Crie e confirme uma senha com 4 números;

• Modo de sintonizador;

• Modo TV > INÍCIO;

• Busca de canais;

• Modo em casa > SIM;

• Configuração concluída;

• Contrato de licença.

CONTROLE REMOTO

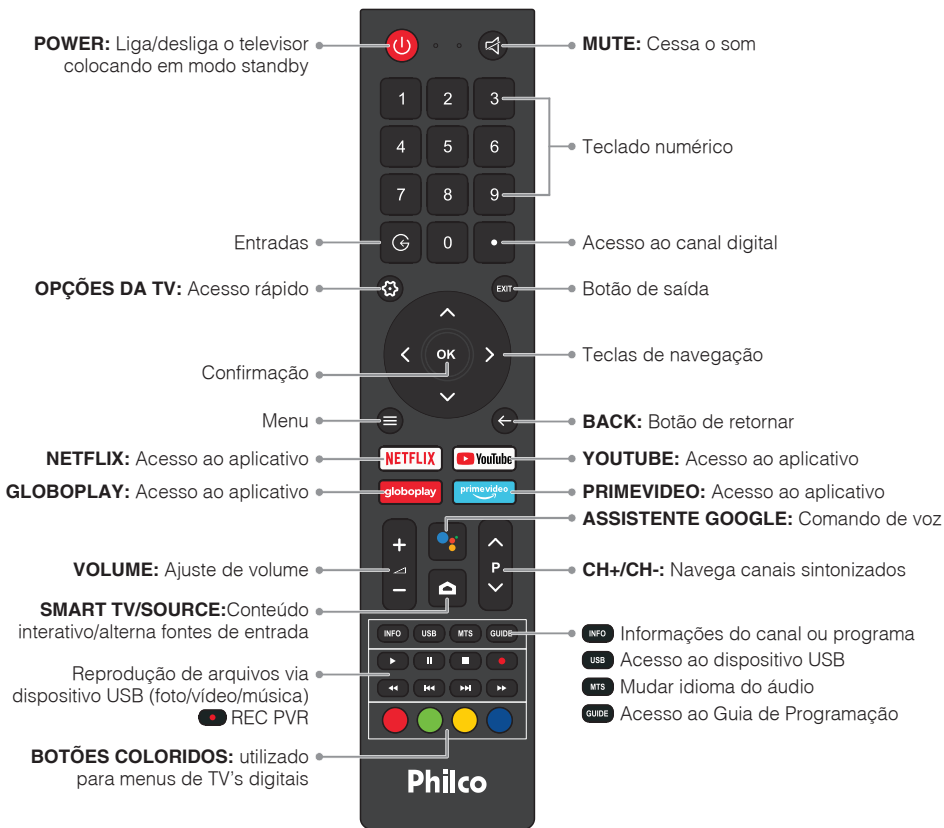

PILHAS

01. Remover a tampa do compartimento das pilhas do controle remoto.

02. Inserir duas pilhas (AAA), assegurando-se de que a polaridade das mesmas corresponda às marcas dentro do compartimento.

03. Recolocar a tampa.

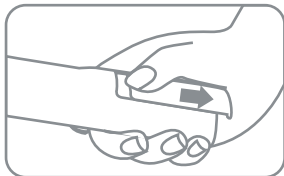

ATENÇÃO

- O controle remoto atua sobre um sensor na unidade do aparelho. Ele tem um alcance de 5 metros, e deve ser utilizado dentro de uma abertura de 30° (em qualquer direção) em relação ao sensor do controle remoto presente no painel frontal do aparelho.
- Manter as pilhas fora do alcance de crianças. Em caso de ingestão, consulte um médico imediatamente.
- Não manusear as pilhas com objetos metálicos.
- Retirar as pilhas do controle remoto, se o usuário não for utilizá-lo por um longo período de tempo.
- Não deixar objetos entre o sensor do aparelho e o controle remoto. Isso poderá causar o mau funcionamento do controle, pois interromperá o sinal enviado ao aparelho.
- Ao utilizar o controle remoto, não pressionar as teclas utilizando força em demasia. Isto poderá comprometer o funcionamento deste acessório em curto prazo.
- As pilhas não podem ser expostas ao calor excessivo tais como luz solar, fogo ou situações similares.

CONEXÕES

CONEXÃO DA ANTENA VHF/UHF (DIGITAL)

- Conectar o cabo da antena (75Ω) ao terminal no painel traseiro do aparelho.
- Este aparelho está preparado para o sistema de TV DIGITAL. Para receber um sinal digital o usuário deve conectar uma antena própria (UHF) para captar o sinal.

CONECTANDO UMA TV A CABO / SATÉLITE

Verifique se o seu decodificador de TV a cabo pode ser conectado através de um cabo HDMI ou AV.

- 01.** Localizar o cabo conectado ao terminal no decodificador.
- 02.** Conectar a outra extremidade do cabo ao terminal no painel traseiro do aparelho.
- 03.** Selecionar (no televisor) a respectiva entrada conectada.
- 04.** A seleção de canais é feita diretamente pelo decodificador.
- 05.** Pressionar o botão , no controle remoto para alternar entre as respectivas entradas.

IMPORTANTE

- Quando a intensidade do sinal digital for fraca a imagem pode travar ou apresentar partes quadriculadas.
- Canais digitais às vezes podem transmitir programas em padrão SD (4:3), o que pode apresentar barras pretas e perda da qualidade na imagem.

! IMPORTANTE

- Conectar o cabo à entrada correspondente.
- Caso a operadora não utilize um decodificador para recepção dos canais, conectar o cabo diretamente na entrada AIR da TV e realizar a busca de canais no modo sintonia: Cabo (sinal analógico).

ENTRADA DE VÍDEO COMPOSTO E ÁUDIO ESTÉREO

Conector P2 (Entrada AV IN); transmite sinais de áudio estéreo e vídeo.

A ilustração a seguir simula uma conexão de vídeo composto e áudio estéreo com um Player.

01. Efetuar as conexões de vídeo e áudio estéreo entre o player e o televisor conforme figura.

02. Através do botão , selecione a entrada AV.

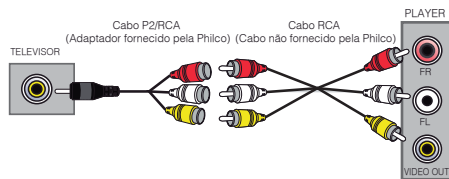

! IMPORTANTE

Conectar o adaptador fornecido ao televisor e ao CABO RCA e este ao PLAYER, conforme imagem abaixo. Deve-se coincidir as cores do plugue com as cores das saídas e entradas.

CONFIGURAÇÕES CONECTOR P2 (3 VIAS)

O conector compatível com o televisor Philco possui as seguintes configurações:



ENTRADA

HDMI: High-Definition Multimedia Interface, ou seja, interface multimídia de alta definição.

A ilustração que segue, simula uma conexão HDMI com um Player.

01. Efetuar a conexão HDMI entre o player e o televisor conforme figura abaixo.

02. Através do botão , selecione a respectiva entrada conectada.

ARC: Audio Return Channel, ou seja, Canal de Retorno de Áudio.

Identifica dispositivos de áudio conectados ao televisor (HDMI1) como players de áudio, eliminando a necessidade de uma ligação de áudio óptico ou analógico adicional. Para habilitar a função no televisor seguir o passo a passo abaixo:

01. Pressione o botão  > PREFERÊNCIAS DO DISPOSITIVO > ENTRADAS > CONTROLE DE HDMI (ativar).



! IMPORTANTE

- Ao escolher uma resolução, é normal que a imagem se torne corrompida por alguns instantes ou demore um pouco para ser exibida.
- O dispositivo de áudio conectado precisa obrigatoriamente possuir a função ARC.

SAÍDA DE ÁUDIO DIGITAL

Sistema de reprodução do Áudio Digital transmitido por um cabo óptico. Este meio permite transmissão sem ruídos e sem interferência.

•A figura a seguir ilustra a conexão de saída de ÁUDIO DIGITAL da TV PHILCO com um amplificador.

01.Efetuar a conexão DIGITAL entre o televisor e o decodificador com a respectiva entrada digital.



MODO USB

01.Para usufruir deste recurso insira um dispositivo USB em uma das entradas USB do aparelho.

02.Selecionar a entrada USB, pressionando o botão  > MEDIA ou USB no controle remoto.

03.A listagem de filtro (fime, foto e música) será exibida, selecione o filtro desejado. Ao selecionar o filtro, os arquivos compatíveis serão exibidos em miniatura.

•Reprodução de FILME:

01.Para dar início a reprodução, selecione o arquivo desejado e pressione OK.

02.Ao iniciar a reprodução, pressione o botão INFO para exibir a barra de recursos na tela.

03.Para retornar, pressione EXIT.

•Reprodução de FOTO:

01.Pressione o botão OK, para iniciar a reprodução das imagens (apresentação de slides).

02.Para retornar, pressione EXIT.

•Reprodução de MÚSICA:

01.Para dar início à reprodução, selecione o arquivo desejado e pressione OK.

02.Ao iniciar a reprodução, uma barra de recursos será exibida na parte de baixo da tela.

03.Para retornar, pressione EXIT.



! IMPORTANTE

A PHILCO não se responsabiliza por eventuais perdas de dados contidos em dispositivos USB.

CONEXÕES E RECURSOS

CONFIGURAÇÃO DE CANAL

Para ter acesso aos canais, você deve fazer a busca, conforme os passos a seguir:

01. Na "Live TV" pressione o botão  no controle remoto e selecione CONFIGURAÇÕES .
02. Selecione CANAL > CANAIS > BUSCAR CANAIS.
03. Aguarde a busca finalizar.
04. Para interromper, pressione  controle remoto.

GUIA DE PROGRAMAÇÃO (Programação TV digital)

Permite que o usuário visualize informações sobre a programação de determinados canais.



IMPORTANTE

- As informações do GUIA são fornecidas pelas redes de transmissão.
- A exibição é atualizada de forma dinâmica e na medida em que forem disponibilizadas.

- Para acessar o GUIA DE PROGRAMAÇÃO pressionar o botão GUIDE, ou no menu, selecione CANAIS > GUIA DE PROGRAMAÇÃO.
- Utilize os botões coloridos para habilitar as funções conforme exibido no menu.

FUNÇÃO BLUETOOTH

- Este televisor Philco possui a tecnologia Bluetooth, que permite a conexão sem fio entre seu televisor a fones de ouvido, soundbar, caixas acústicas e controle remoto, através do modo Bluetooth. Para obter mais informações sobre o pareamento, consulte o manual de operação do dispositivo de áudio Bluetooth pareado com o seu televisor Philco.
- Para um correto funcionamento, primeiro habilite o modo Bluetooth no amplificador que será utilizado e



- depois no televisor, seguindo o passo a passo abaixo:
- 01. Pressione  no controle > CONTROLE REMOTO > E ACESSÓRIOS > ADICIONAR ACESSÓRIO.



IMPORTANTE

- Devido às limitações de transmissão da tecnologia sem fios Bluetooth o som pode ser mais lento do que a imagem, causando um atraso de aproximadamente 1 segundo.
- O alcance do dispositivo é de cerca de 5 metros sem barreiras. A existência de barreiras entre os dispositivos pode causar dificuldade na transmissão e possíveis falhas.

GOOGLE ASSISTENTE

- O Google assistente é uma ferramenta de busca que pode ser utilizada pressionando o botão  no controle remoto, para fazer uma busca no Google por comando de voz.
- O controle deve estar pareado com sua TV. Caso não esteja, é necessário configurar:
01. Pressione  no controle > CONTROLE REMOTO > E ACESSÓRIOS > ADICIONAR ACESSÓRIO.

CONFIGURANDO UM LEMBRETE

- É possível configurar o aparelho para mudar de canal automaticamente através do GUIA DE PROGRAMAÇÃO (apenas para canal digital).
01. Selecione o canal com a programação desejada.
 02. Pressione o botão GUIDE para acessar o GUIA DE PROGRAMAÇÃO.
 03. Selecione o programa na lista.
 04. Pressione o botão OK para agendar.
 05. Pressione "0" para abrir a lista agendada.
 06. Para atualizar os dados da Programa, selecione outro canal na lista de Programação.

HD RECORDER [PVR]

- Grava o programa em execução em dispositivo USB

(Formatado em FAT32). As gravações tem tamanho limite de aproximadamente 1GB.

Ex: Para gravações de até 1 hora, serão gerados 6 arquivos. O tempo de gravação depende da capacidade de armazenamento do dispositivo USB.



IMPORTANTE

- Este processo funciona apenas para recepção digital.
- Para melhor qualidade e evitar travamento na gravação recomendamos o uso de HD EXTERNO.
- A gravação através de PEN-DRIVE, MP3 Player ou MP4 Player pode ser comprometida pois depende do modelo do dispositivo.

GRAVANDO

Para iniciar a gravação, conecte o PEN-DRIVE ou HD EXTERNO na entrada USB do televisor.

01.Selecionar o canal com as teclas CH+/CH- ou pressionando o botão GUIDE.

02.Pressionar o botão REC no controle remoto.

03.A gravação iniciará automaticamente.

04.Para cancelar a gravação pressionar o botão STOP.

05.Para reproduzir o conteúdo gravado, pressione no controle > direcional para baixo > LISTA DE GRAVAÇÃO



IMPORTANTE

- Caso o usuário utilize um PEN-DRIVE de baixa velocidade, a imagem pode travar ou ser cancelada durante a gravação.
- O usuário também pode programar uma gravação, pressione no controle > direcional para baixo > LISTA DE PROGRAMAÇÃO. Para usufruir deste recurso, seguir as orientações mostradas na TV.
- Para esta opção o usuário deve usar de preferência um HD EXTERNO.

06.Com o canal selecionado pressionar botão no controle > direcional para baixo > LISTA DE GRAVAÇÃO.

07.Pressione o botão REC para adicionar uma programação.

RECURSOS

CONFIGURAÇÃO DE REDE

Este aparelho possui recursos Smart, para acessar este recurso configurar corretamente sua conexão de rede/internet.

CONFIGURANDO REDE COM FIO

01.Conectar o cabo de rede RJ45 ao televisor e ao modem ou roteador.

02.Pressione o botão > REDE E INTERNET > verificar em "Ethernet" se está "conectado".



IMPORTANTE

- Cabo LAN não acompanha o produto.
- Após a instalação o usuário deverá acessar o SETUP e fazer as devidas configurações.
- Não conectar uma linha telefônica ao terminal LAN. Isso pode causar mau funcionamento do produto.
- Recomenda-se o uso de uma conexão à internet com uma velocidade efetiva de 25 Mbps ou superior.

CONFIGURANDO REDE SEM FIO (WIRELESS).

01.Pressione o botão > REDE E INTERNET > HABILITAR WLAN.

02.Selecione a rede disponível.

03.Se a conexão for protegida, aparecerá uma tela solicitando a senha.

•Entre com a senha do roteador da rede local para ter acesso.



IMPORTANTE

Conexão via wireless limita-se a não estabelecer conexão com conexões ocultas (sem distribuição de SSID).

CHROMECAST

- Dispositivo para comunicação entre dispositivos móveis (smartphones e tablets) e Smart TV's. Possibilita o espelhamento do seu dispositivo móvel.
- Baixar o App "google home" no Playstore e instalar no celular/Tablet para fazer o espelhamento de tela.



IMPORTANTE

- O CHROMECAST não é desenvolvido pela PHILCO, em caso de dúvidas na utilização do aplicativo em seu dispositivo, recomendamos buscar suporte na central de atendimento do desenvolvedor de seu dispositivo móvel ou a Google.
- Dispositivo móvel e TV devem estar na mesma rede Wifi.

*Assuntos relacionados a CHROMECAST.

*Aparelhos que não possuem "Certificação do Play Protect" ou possuem ROM modificado, a função espelhamento pode não funcionar adequadamente.

TV INTERATIVA [GINGA]

- Ginga é uma aplicação que permite ao usuário utilizar o conteúdo interativo disponibilizado pela emissora de televisão através da programação digital.
- Nem todas as cidades e canais possuem programas com transmissão iDTV, ou seja, mesmo seguindo os procedimentos o conteúdo do programa DTV pode não conter o Ginga que para tal, depende da programação do canal/emissora transmissora.

Como acessar o Conteúdo Interativo:

O conteúdo interativo é enviado pela emissora através do RF direto para o aparelho [PROGRAMAÇÃO DIGITAL]. Para que o usuário possa responder a interatividade é necessário conexão com internet [verificar seção CONFIGURAÇÃO DE REDE].

01. Pressione o botão > "Live TV" > botão > OPÇÕES AVANÇADAS > CONFIGURAÇÃO DE GINGA

02. Selecione um canal digital que disponibilize o serviço de Interatividade [GINGA].
03. Pressione o botão > GINGA, abrirá uma lista de aplicativos Ginga disponíveis.
- Aguarde algum tempo para que o aparelho carregue a informação enviada.
04. Após carregar o conteúdo interativo, um indicador animado será exibido na tela.
- O indicador varia de acordo com a operadora.



IMPORTANTE

- Após carregar, o aplicativo ficará ativo na tela da TV. O indicativo de carregamento varia de acordo com emissora.
- Ao mudar de canal, a GINGA necessita de um tempo para carregar a aplicação.
- As ações interativas variam de acordo com o aplicativo, portanto não trate como erro se algumas teclas não operarem.
- Cada desenvolvedor programa a melhor forma de navegação de acordo com suas necessidades.

DOLBY ÁUDIO DIGITAL



Este televisor possui o sistema de áudio DOLBY DIGITAL. Produzida sob licença da Dolby Laboratories. Dolby e o símbolo de D duplo são marcas registradas da Dolby Laboratories.

01. Pressione o botão > PREFERÊNCIAS DO DISPOSITIVO > SOM > PROCESSAMENTO DE ÁUDIO DOLBY.

CONTEÚDO SMART

Para acessar o conteúdo SMART pressione no controle remoto. A tela a seguir será exibida:

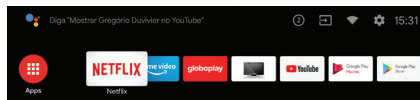

- A disponibilidade ou adição de serviços pode ser alterada sem aviso prévio.
- Alguns portais oferecem conteúdo especial, para isso é necessário ser usuário cadastrado (login e senha).
- O acesso ao conteúdo SMART depende da qualidade e velocidade da rede em que a TV está conectada.
- O aparelho possui PlayStore.
- É possível fazer download de aplicativos.
- A disponibilidade ou adição de conteúdo da PlayStore pode ser alterada sem aviso prévio.
- Alguns aplicativos podem exigir consentimento para uso de informações pessoais e coleta de dados.

FLASH PLAYER

Os aplicativos são passíveis de alteração, sem aviso prévio.

O Aparelho possui recurso de Acesso de internet, porém nem todos os websites ou conteúdos disponíveis serão compatíveis com o produto, como conteúdos que requerem codecs para visualização ou aplicativos integrados, como Flash players, entre outros.

CONTEÚDO YOUTUBE

Para conectar o aplicativo do YouTube no celular ao seu televisor é necessário seguir os passos abaixo:

01. Conecte seu televisor e seu dispositivo na mesma rede.
02. Acesse o aplicativo YouTube no dispositivo móvel.
03. Pressione o botão de transmissão  no dispositivo móvel.
04. Escolha qual o televisor desejado para reprodução do conteúdo.
05. Aguarde um instante até que o televisor comece a reproduzir o mesmo conteúdo do dispositivo móvel.

CONTEÚDO NETFLIX

- É necessário ser membro* da Netflix para ter acesso ao conteúdo.

- Sujeito a custos de contratação/assinatura.
- A disponibilidade de 4K Ultra HD está sujeita a seu plano, seu serviço de Internet, à funcionalidade do aparelho utilizado e à disponibilidade de conteúdo.
- Acesse www.netflix.com/TermsOfUse para maiores informações.
- Caso o aplicativo Netflix apresente algum problema, proceda com seguintes passos:
 01. Desligue a TV via controle remoto ou botão Power.
 02. Remova o cabo AC da tomada.
 03. Aguarde 10 segundos.
 04. Ligue novamente o cabo AC na tomada.
 05. Ligue a TV e entre no NETFLIX.
 06. Na tela de erro do aplicativo Netflix, selecione Mais informações (More Info) ou Mais detalhes (More Details).
 07. Selecione Redefinir (Reset).
- Se não aparecer Redefinir (Reset), selecione Encerrar sessão (Sign Out) ou Desativar (Deactivate).
- 08. Depois de encerrar a sessão, acesse novamente sua conta e tente assistir à Netflix.

CONTEÚDO PRIME VÍDEO

01. Acesse o aplicativo "PRIME VÍDEO" pressionando o botão "PRIME VIDEO" ou pressione o botão .
02. Registre-se no site da Amazon e acesse "PrimeVideo.com/mytv" no seu computador.
03. Insira o código que aparece na TV no seu computador e pressione "continuar" na sua TV.
04. Aproveite o conteúdo Prime Vídeo.

CONTEÚDO GLOBOPLAY

01. Acesse o App "GloboPlay" pressionando o botão "GloboPlay", pressione o botão .
02. Para fazer login, acessar "minha conta".
- É necessário ser membro da GloboPlay para ter acesso ao conteúdo.
- Sujeito a custos de contratação/assinatura.

ATUALIZAÇÃO DE SOFTWARE

Mantenha seu televisor sempre atualizado, veja abaixo as formas de atualização disponíveis.

VIA USB:

Para baixar e atualizar via USB, acessar o site:

<http://www.philco.com.br/>

Atendimento > Drivers

No campo "Entre com o serial do produto:"

Digitar os últimos 5 dígitos do "Número de série" que se inicia com a letra "T".

VIA INTERNET:

Pressione o botão  > PREFERÊNCIAS DO DISPOSITIVO > SOBRE > ATUALIZAÇÃO DO SISTEMA.

MENU

- As próximas páginas deste tópico explicam o menu do televisor.
- Pressione o botão  > "Live TV" > botão , para acessar o menu da TV.

NOTA

- Algumas funções podem não estar disponíveis, depende do modelo e versão do aparelho.

• CANAIS

Adicionar aos meus favoritos: adicionar o canal que está assistindo à lista de favoritos.

Guia de programação: lista com todos os canais e programações (pode fazer agendamento).

Novos canais disponíveis: adicione canais.

• OPÇÕES DA TV

Fonte: entradas disponíveis.

Modo imagem: alterna entre equalizações predefinidas.

Modo de exibição: formato de imagem da tela da TV.

Closed captions: configuração da legenda.

- **ATIVAR LEGENDA.**
- **CLOSED CAPTION ANALÓGICA.**
- **CLOSED CAPTION DIGITAL.**
- **CONFIGURAÇÃO DE SOBREPÓSICÃO.**
- **Auto-falantes:** da TV ou sistema de áudio digital.
- **Ligar/desligar:** opção de desligamento da TV.
- **TIMER DE SUSPENSÃO.**
- **IMAGEM DESL.**
- **DESATIVAR O TIMER.**
- **SEM SINAL, DESLIGAMENTO AUTOMÁTICO.**
- **Ginga:** conteúdo interativo.
- **Opções avançadas:** configurações de ajustes de imagem avançadas.
- **CANAL PADRÃO.**
- **CONFIGURAÇÃO DE GINGA.**
- **SUSPENSÃO AUTOMÁTICA.**
- **Configuração:** Configurações da TV apresentadas no título seguinte.

• GRAVAR



Iniciar gravação: inicia a gravação do canal que está em execução.

Lista de gravações: mostra as gravações já feitas.

Informação do dispositivo: informações do dispositivo em que foi feito a gravação.

Lista de programações: gravações programadas.

CONFIGURAÇÕES

- As próximas páginas deste tópico explicam como ajustar algumas configurações do televisor.
- Pressione o botão  ou  > "Live TV" > botão  > CONFIGURAÇÕES, para acessar as configurações da TV.

• DEFINIR O NOME DO DISPOSITIVO

Escolha o nome do seu dispositivo.

• OBTER RELATÓRIO DE BUGS

Capturando relatório de bugs

•REDE E INTERNET

WLAN: Ativa ou desativa rede sem fio.

Redes disponíveis: Selecione uma rede.

Outras opções:

- ADICIONAR NOVA REDE.
- BUSCA SEMPRE ATIVADA.
- WOW: ativar em rede sem fio.
- WOL: acordar na LAN.

Ethernet:

- ESTATUS DA REDE COM FIO: não conectado.
- CONFIGURAÇÕES DE PROXY.
- CONFIGURAÇÕES DE IP.

•CANAL

Canais: Configuração do canal.

•BUSCA DE CANAIS: busca por canais disponíveis.

- ATUALIZAR BUSCA.
- PULAR CANAL.
- EDIÇÃO DE CANAL.
- SINTONIA FINA DE CANAL ANALÓGICO.

Modo de instalação de canais: Antena ou cabo.

Controle dos pais: Sensura de canais.

Licenças de código aberto.

Versão: Versão atual do software.

•CONTAS E LOGIN

Conta que está conectada no momento. É possível adicionar mais contas Google.

•APPS

Apps abertos recentemente: Lista de apps recentes.

Permissões:

- PERMISSÃO DOS APPS.
- ACESSO ESPECIAL A APPS.
- SEGURANÇA E RESTRIÇÕES.

•PREFERÊNCIAS DO DISPOSITIVO

Sobre:

- ATUALIZAÇÃO DO SISTEMA: verifica novas atualizações
- NOME DO DISPOSITIVO: possibilidade de alterar nome.

- REINICIAR: opção de voltar as configurações de fábrica.
- STATUS: endereço IP / endereço MAC / endereço / bluetooth / número de série / tempo de atividade.
- INFORMAÇÕES LEGAIS: licenças e informações.
- MODELO.
- VERSÃO.
- VERSÃO DO SOFTWARE.
- NETFLIX ESN.
- NÍVEL DO PATCH DE SEGURANÇA ANDROID.
- VERSÃO DO KERNEL.
- NÚMERO DA VERSÃO.
- Data e hora:**
 - DATA E HORA AUTOMÁTICAS: utilizar horário fornecido pela rede.
 - DEFINIR DATA: caso não utilize o horário automático.
 - DEFINIR HORA: caso não utilize o horário automático.
 - DEFINIR FUSO HORÁRIO.
 - USAR FORMATO DE 24 HORAS.
- Timer:**
 - TIPO DE HORA PARA LIGAR.
 - AUTO POWER ON TIME.
 - TIPO DE TEMPO DE DESLIGAMENTO
 - TEMPO DE DESLIGAMENTO AUTOMÁTICO.
- Idioma:** Seleção do idioma.
- Teclado:** Tipos de teclado.
 - TECLADO ATUAL.
 - CONFIGURAÇÃO DO GBOARD.
 - GERENCIAR TECLADOS.
- Entradas:**
 - ENTRADAS EM ESPERA: HDMI 2 / HDMI 1 / composto.
 - CONTROLE DE HDMI.
 - DESLIG. AUTOM. DO DISPOSITIVO.
 - LIGAR AUTOMATICAMENTE A TV.
 - LISTA DE DISPOSITIVOS CEC.
- Ligar/desligar:**
 - TIMER DE SUSPENSÃO (SLEEP).
 - IMAGEM DESL.
 - DESTIVAR O TIMER.
 - SEM SINAL, DESLIGAMENTO AUTOMÁTICO.

Imagem:

- MODO IMAGEM.
- LUZ DE FUNDO.
- BRILHO.
- CONTRASTE.
- SATURAÇÃO.
- MATIZ.
- NITIDEZ.
- GAMMA.
- TEMPERATURA DA COR.
- FORMATO DE IMAGEM.
- CONFIGURAÇÕES AVANÇADAS DE VÍDEO: DNR / Redução de ruído MPEG / Controle adaptativo de luz / Modo DI film / Modo games / Modo PC / Gama RGB do HDMI.
- SINTONIZAÇÃO DE COR.
- CORREÇÃO DE BALANÇO DE BRANCO EM 11.
- REDEFINIR PARA O PADRÃO: retorna as configurações originais de fábrica.

Som:

- ESTILO DO SOM.
- BALANÇO.
- GRAVES.
- AGUDOS.
- SOM SURROUND.
- DETALHES DO EQUALIZADOR.
- ALTO-FALANTES.
- SAÍDA DIGITAL.
- ATRASO DE SPDIF.
- CONTROLE AUTOMÁTICO DE VOLUME.
- MODO DOWNMIX.
- PROCESSAMENTO DE ÁUDIO DOLBY.
- REDEFINIR PARA O PADRÃO: retorna as configurações originais de fábrica.

Armazenamento: Armazenamento interno compartilhado.

Tela inicial:

- PERSONALIZAR CANAIS.
- ATIVAR PRÉ-REPRODUÇÃO DE VÍDEO.
- ATIVAR PRÉ-REPRODUÇÃO DE ÁUDIO.

- REORDENAR APPS.
- REORDENAR JOGOS.
- ANDROID TV HOME.
- ANDROID TV CORE SERVICES.
- Modo loja:**
- MODO LOJA.
- MENSAGEM MODO LOJA.
- Google assistente:**
- CONTAS: conta que está conectada.
- VER PERMISSÕES: fazer login com conta Google.
- APPS PESQUISÁVEIS.
- FILTRO SafeSearch.
- BLOQUEAR PALAVRAS OFENSIVAS: filtro de palavras.
- LICENÇAS DE CÓDIGO ABERTO: licenças Google.
- Chromecast Android Shell:** Espelhamento celular.
- LICENÇA DE CÓDIGO ABERTO.
- NÚMERO DA VERSÃO.
- Protetor de tela:**
- PROTETOR DE TELA: plano de fundo.
- QUANDO COMEÇAR: selecionar tempo.
- ENTRAR NO MODO SUSPENSÃO: selecionar tempo.
- COMEÇAR AGORA: ativar protetor de tela.
- Localização:**
- STATUS DE LOCALIZAÇÃO: utilizar/desativar Wi-Fi.
- SOLICITAÇÃO DE LOCALIZAÇÃO: lista de apps que solicitaram a localização recentemente.
- Uso e diagnóstico:**
- ATIVAR/DESATIVAR: envio automático ao Google.
- Acessibilidade:**
- DESCRIÇÃO DO ÁUDIO: libera opções para pessoa com deficiência visual (habilita canal de áudio descrição, pressionar botão MTS em canais digitais. Canal de áudio disponível quando liberado pela emissora).
- PESSOA COM DEFICIÊNCIA VISUAL.
- CONFIGURAÇÕES PARA DEFICIENTES AUDITIVOS: libera opções para pessoa com deficiência auditiva.
- LEGENDAS: configurações de legenda.

• **TEXTO EM ALTO CONTRASTE:** habilita contorno no texto para melhor contraste.

Redefinir: Voltar as configurações de fábrica.

• **CONTROLE REMOTO E ACESSÓRIOS**

Lista com os acessórios conectados com a TV por bluetooth. É possível adicionar mais dispositivos.

PROBLEMAS E SOLUÇÕES

01. Aparelho não liga?

• Tomada sem energia ou com mau contato: ligue o aparelho em outra tomada.

• Verifique se o cabo de alimentação está corretamente conectado entre a TV e a tomada.

• Tire a TV da tomada, aguarde 1 min e coloque na tomada novamente.

• Se a luz do standby estiver ligada, pressionar o botão "Power" do controle remoto ou do aparelho.

02. Aparelho ligado sozinho?

• Caso possua algum dispositivo conectado no aparelho (vídeo game, TV por assinatura), verifique nas configurações do dispositivo se há alguma configuração habilitada que possa enviar um comando para ligar o televisor.

• Verifique nas configurações do televisor se o T-LINK encontra-se ativado. Desabilite a função ou desconecte o cabo HDMI.

03. Controle remoto não funciona?

• Pilha está mal colocada: verificar a posição das pilhas.

• Pilha está gasta, realizar a troca da pilha.

• Fora do alcance, usar o controle remoto de acordo com as instruções contidas neste manual.

04. Sem imagem, imagem ruim, distorcida?

• Conexões (A&V, HDMI, VGA...) ligadas incorretamente, efetuar a ligação dos cabos conforme instruções contidas neste manual.

• Mensagem de "sem sinal", conecte a antena conforme instruções desse manual, selecionar a entrada correta no botão "SOURCE" do controle remoto.

• Canal de TV mal sintonizado, selecionar o canal correto de TV; verificar se a antena está corretamente conectada; fazer novamente a sintonização automática, conforme instruções descritas neste manual.

• Problemas de recepção, verificar a antena, caso esteja utilizando uma antena interna, opte por uma antena externa.

• Cores da imagem distorcidas, acessar o "MENU" do aparelho e ajustar as opções de imagem conforme necessidade.

• Formato de tela: acessar o "MENU" e ajustar o formato da tela conforme necessidade. Sinais analógicos ou digitais (transmitidos no padrão SD 4:3) apresentarão barras pretas laterais e perda na qualidade da imagem.

• É normal que o televisor apresente imagens quadriculadas ou travamento quando a intensidade do sinal digital for fraca.

05. Sem som ou som distorcido?

• Volume muito baixo, aumentar o volume através do controle remoto ou diretamente no aparelho.

• Função "MUTE" ligada, pressionar o botão "MUTE" do controle remoto.

• Cabos mal conectados, se estiver utilizando outros modos de entrada do televisor, verificar se os cabos estão conectados corretamente conforme descrito neste manual.

• Som distorcido ou desbalanceado, acessar o "MENU" do aparelho e ajustar as opções de som conforme necessidade.

• Caso o aparelho encontre-se sem som (TV por assinatura), altere a configuração do modo SPDIF para PCM (configurações de Som) no seu televisor.

06. Não sintoniza canal digital?

• Verificar se a região onde o televisor está sendo utilizado possui sinal digital

•Verificar se a antena é UHF e está corretamente instalada e direcionada, caso esteja utilizando uma antena interna, opte por uma antena externa.

07.Não acessa internet por cabo?

•Para configurar uma conexão de internet é necessário que o televisor possua a função SmartTV.

•Verificar se o cabo de rede está conectado a entrada RJ45 no televisor.

•Verificar se o roteador está funcionando e com conexão.

•Verificar se foi feita a configuração de rede a cabo, acessar o "MENU" do televisor e ajustar as opções de rede conforme instruções contidas neste manual.

08.Não acessa internet sem fio?

•Para configurar uma conexão de internet é necessário que o televisor possua a função SmartTV.

•Verificar se o roteador está funcionando e com conexão.

•Verificar se foi feita a configuração de rede sem fio, acessar o "MENU" do televisor e ajustar as opções de rede conforme instruções contidas neste manual.

09.Problemas de configuração com o computador?

•A conexão do televisor com um computador só poderá ser feita através das entradas HDMI1, HDMI2 ou HDMI3.

•Selecionar, no televisor, a entrada correspondente HDMI1, HDMI2 ou HDMI3.

•Ajustar, no computador, a resolução máxima suportada pelo televisor (informação contida neste manual), para evitar uma resolução incompatível.

10.Netflix não funciona corretamente?

•Aplicativo trava em alguns momentos; pode ser devido a quantidade de acessos, este problema é responsabilidade do desenvolvedor do aplicativo e pode ser solucionado após alguns minutos, ou reiniciando o aplicativo.

•Aplicativo não realiza login: verifique a sua conexão com a internet, caso não funcione, reinicie o roteador.

•Verifique se o aplicativo está rodando normalmente em outros dispositivos, caso não funcione, entre em contato com o desenvolvedor do aplicativo.

•Verifique se não há nenhuma atualização pendente do televisor.

•Caso o aplicativo Netflix apresente algum problema, proceda com os passos do tópico "CONTEÚDO NETFLIX" presente neste manual.

11.YouTube não funciona corretamente?

•Aplicativo não reproduz o mesmo conteúdo do dispositivo móvel: Verifique se o dispositivo e o televisor encontram-se conectados na mesma rede.

•Aplicativo não realiza login: verifique a sua conexão com a internet, caso não funcione, reinicie o roteador.

ESPECIFICAÇÕES TÉCNICAS

PTV32E20AGBL

IMAGEM/TELA

- Tipo da Tela: Backlight LED: 32"
- Proporção de Imagem: 16:9
- Tempo de Resposta (típico): 8,5ms
- Resolução Máxima: 1366 x 768 (pixels)
- Contraste dinâmico: 3.000.000:1
- RGB Real

SOM

- Potência de saída: 2x10Wrms

RECEPÇÃO

- Sintonia: Digital com recepção ISDB-T.
- Modulação: PAL-M / PAL -N / NTSC
- Recepção: 125 canais em modo VHF/UHF/CABO

GERAL

- Temp. ambiente: 0°C a 40°C
- Alimentação: 110~ 240V
- Frequência: 50/ 60 Hz
- Consumo médio: = 26,3W
- Consumo STANDBY: <1,0W

Número de homologação referente ao
modelo NTUD-U8



CÓD HOMOLOGAÇÃO 09297-19-11415

Modelo: NTUD-U8

ESTE EQUIPAMENTO OPERA EM CARÁTER SECUNDÁRIO. ISTO É, NÃO TEM DIREITO A PROTEÇÃO CONTRA INTERFERÊNCIA PREJUDICIAL, MESMO DE ESTAÇÕES DO MESMO TIPO, E NÃO PODE CAUSAR INTERFERÊNCIA A SISTEMAS OPERANDO EM CARÁTER PRIMÁRIO.

Número de homologação referente ao
modelo GCBLTV02AIBBT-Philco



CÓD HOMOLOGAÇÃO 01641-20-06504

Modelo: GCBLTV02AIBBT-Philco

ESTE EQUIPAMENTO OPERA EM CARÁTER SECUNDÁRIO. ISTO É, NÃO TEM DIREITO A PROTEÇÃO CONTRA INTERFERÊNCIA PREJUDICIAL, MESMO DE ESTAÇÕES DO MESMO TIPO, E NÃO PODE CAUSAR INTERFERÊNCIA A SISTEMAS OPERANDO EM CARÁTER PRIMÁRIO.

“Este equipamento não tem direito à proteção
contra interferência prejudicial e não pode causar
interferência em sistema devidamente autorizados.”

CERTIFICADO DE GARANTIA ÁUDIO E VÍDEO

A Fabricante solicita ao consumidor a leitura prévia do Manual de Instruções para a melhor utilização do produto. A Fabricante garante seus produtos contra defeitos de fabricação durante o período estabelecido, contados a partir da data de entrega do produto expresso na nota fiscal de compra. Conforme modelo a seguir:

TELEVISORES LCD/LED/PLASMA E MONITOR	
Garantia legal*	90 Dias
Garantia adicional	270 Dias
Garantia total**	360 Dias

*A garantia legal é de 90 dias e tem seu início na data de aquisição do produto.
**A garantia total é a soma da garantia legal mais a garantia adicional.

•Os controles remotos terão garantia legal de 90 dias, mais 270 dias de garantia adicional, totalizando 360 dias.

•Os acessórios terão somente garantia legal de 90 dias.

A Fabricante prestará serviços de Assistência Técnica, tanto os gratuitos quanto os remunerados somente nas localidades onde mantiver Postos Autorizados.

Em locais onde não haja Postos Autorizados, o produto deverá ser transportado, por conta e risco do consumidor. A relação de Postos Autorizados está disponível através do site www.philco.com.br ou através do SAC **(47) 3431-0499**. Se o consumidor vier a transferir a propriedade deste produto, a garantia ficará automaticamente transferida, respeitando o prazo de validade, contado a partir da primeira aquisição. Produtos que necessitam de serviço de instalação terão despesas e responsabilidades por

conta do consumidor. O compromisso de garantia cessará caso:

- O produto seja examinado, adulterado ou consertado fora de Assistência Técnica Autorizada.
- Ocorra a utilização de peça ou componente não original.
- O produto seja ligado em tensão diferente daquela para qual foi projetado.
- O defeito seja decorrente de uso inadequado ou negligência do consumidor em relação às instruções do manual.
- Danos sejam causados por ação de agentes naturais (enchentes, maresia, raios, etc.)
- O produto seja utilizado para fins não domésticos.
- Não sejam seguidas as recomendações de conservação, conforme manual.
- Ausência ou adulteração do número de série.

Philco

PHILCO ELETRÔNICOS S.A - Manaus

Rua Palmeira de Miriti, 287 - Bairro Gilberto Mestrinho - Manaus/AM
CEP 69.075-215 - Insc. Est. 06.200.708-4 - CNPJ 11.283.356/0002-87
INDÚSTRIA BRASILEIRA





162001781

(47) 3431-0499

www.philco.com.br



Philco
ATENDIMENTO AO
CONSUMIDOR