

# Philco

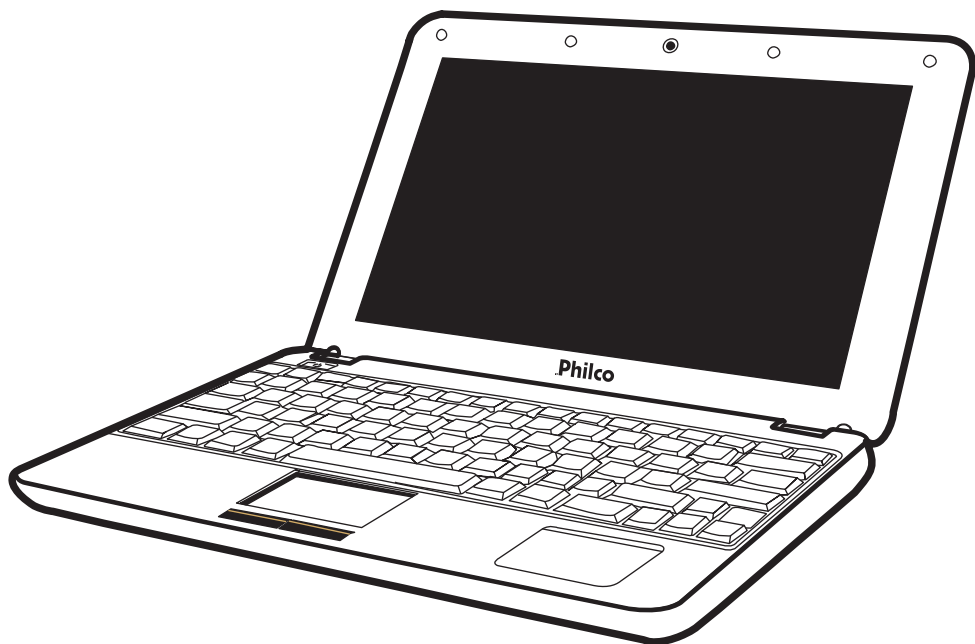

## **Netbook 10"**

Manual de Instruções  
e Certificado de Garantia

Parabéns pela escolha do NETBOOK PHILCO.

Este Manual de Instruções do Usuário foi elaborado para que o usuário encontre facilmente as informações necessárias e assim tirar maior proveito do netbook. Aqui também encontram-se algumas informações importantes a serem consideradas no dia a dia.

O Manual completo deste produto e outros documentos estão disponíveis em formato PDF dentro do netbook em uma pasta chamada PHILCO.

Recomenda-se não jogar fora este Manual de Instruções; deve-se guardá-lo para eventuais consultas.



### ADVERTÊNCIA

#### PERIGO!

Não se deve substituir a bateria recarregável incorretamente, pois ela contém substâncias perigosas, recomenda-se ao usuário que siga as precauções abaixo para evitar possíveis acidentes:

- A bateria recarregável deverá ser substituída somente por bateria compatível e recomendada pela PHILCO.
- Não tentar desmontar a bateria.
- Manter a bateria longe do alcance de crianças.
- Manter a bateria longe do fogo.
- Não expor a bateria à água ou chuva.

#### ATENÇÃO!

Não descartar a bateria (após seu fim de vida) em lixo comum a serem depositados em aterros sanitários. Ao descartar a bateria, é preciso cumprir as normas locais.

- O usuário deve fazer cópias de segurança periódicas dos dados armazenados na unidade de disco rígido ou em outros dispositivos de armazenamento como precaução contra possíveis falhas, alterações ou perda de dados. Antes de enviar o produto para reparo, é preciso fazer uma cópia de segurança dos dados e remover quaisquer informações confidenciais, patenteadas e pessoais dele.
- A PHILCO não é responsável por danos ou perdas de quaisquer programas, dados ou mídias de armazenamento removíveis.
- A PHILCO não é responsável pela restauração nem pela reinstalação de quaisquer programas ou dados que não seja o software instalado pela empresa, por ocasião da fabricação do produto.

## ASSISTÊNCIA TÉCNICA

Em caso de defeito no netbook, o usuário deve entrar em contato com o Serviço de Atendimento ao Consumidor: **0800-645-8300**, de posse da **Nota Fiscal e do Número de Série do produto**. Este é composto de 12 dígitos alfanuméricos (verificar a etiqueta de código de barras colada na parte de baixo do netbook.)

## LIGANDO O NETBOOK PELA PRIMEIRA VEZ

1. Vire seu Netbook para aixo, de modo que o fundo fique voltado para cima. Insira a bateria no compartimento indicado até encaixar. Deslize o bloquear/desbloquear as travas.

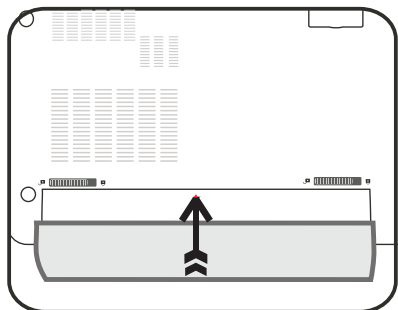

2. Plugue o cabo de força no conector de energia ao lado esquerdo do seu Netbook. Deixe carregando por 8 horas.

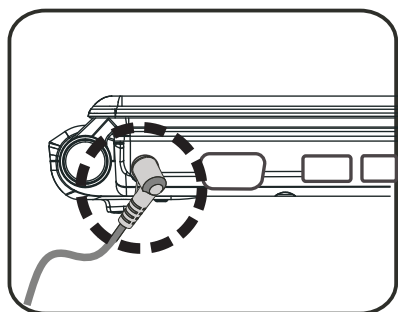

3. Abra o Netbook.

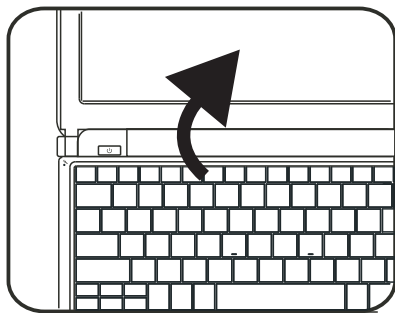

4. Precione o botão do power para ligar o seu Netbook.

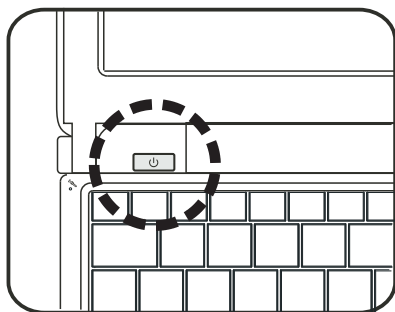

6. Vai aparecer a tela de registro de licenças do sistema operacional Microsoft Windows. O usuário deve inserir o código de licenças (Product Key) que se encontra na parte inferior do netbook na etiqueta da Microsoft\*.

# CARACTERÍSTICAS

Apresentando as principais características do netbook.

## FRONTAL ABERTO

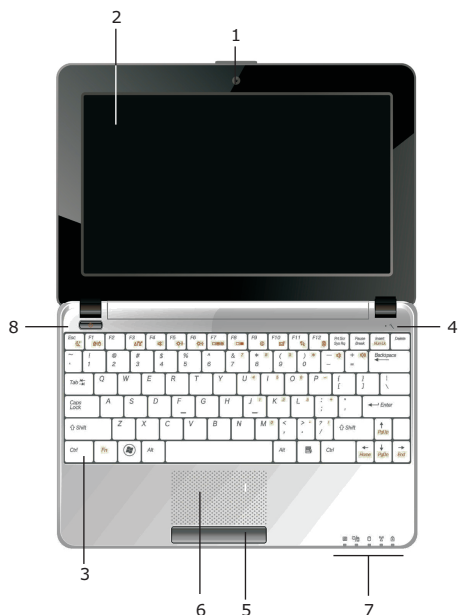

1. Camera Web cam
2. Tela de cristal líquido (LCD)
3. Teclado (ABNT 2)
4. Microfone embutido
5. Botões do touchpad
6. Touchpad (almofada de toque)
7. Indicadores por LEDs
8. Botão LIGA/DESLIGA.

## LADO ESQUERDO

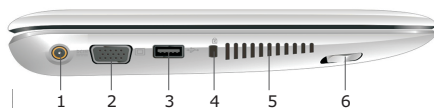

1. Entrada (conector) para a fonte de alimentação (DC)
2. Entrada para monitor CRT (VGA 15 Pinos)
3. Porta USB 2.0
4. Kensington Lock
5. Grade de ventilação
6. 3G (Não disponível neste modelo)

## LADO DIREITO



1. Leitor de cartões de memória\*
2. Entrada para fone de ouvido
3. Entrada para microfone externo
4. Portas USB 2.0
5. Conector de rede RJ-45

\*O leitor de cartões é compatível com os formatos de cartão MS, SD, MMC, XD, MS-PRO.

## LADO INFERIOR

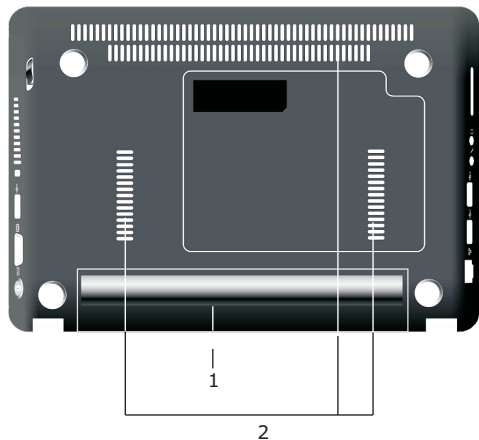

1. Compartimento para bateria
2. Grades de ventilação

## FONTE DE ENERGIA

### Conexão com o adaptador AC

Um adaptador AC é fornecido para fornecer energia ao seu netbook e recarregar a bateria. A voltagem de entrada do adaptador vai de 127 a 240 V, cobrindo assim as voltagens padrão da maioria dos países do mundo.



⚠ Nunca devemos utilizar fonte de energia com potência inferior a sugerida pelo fabricante. Elas poderão provocar danos ao Netbook. O Netbook é vendido com seu adaptador próprio. Não usar outros adaptadores nem outros dispositivos elétricos para alimentar o equipamento.

Sempre que possível, manter o computador conectado ao seu adaptador e este ligado a uma tomada de força para recarregar as baterias.

## LIGANDO O NETBOOK

Depois que este teste for completado, o computador irá carregar o sistema operacional transferindo-o do disco rígido para a sua memória (esta operação é geralmente conhecida como "BOOT").

⚠ Nunca desligar ou reinicializar o seu Netbook quando o disco rígido estiver sendo usado. Se isto acontecer, seus dados poderão ser destruídos ou perdidos. Deve-se sempre esperar pelo menos 5 segundos antes de ligar novamente o Netbook. Ligar e desligar o Netbook em uma sucessão rápida poderá danificar o circuito elétrico do produto.

Ligar o Netbook pressionando o botão LIGA / DESLIGA. Manter o botão pressionado por um ou dois segundos e soltar. O teste de energia (POST) será automaticamente executado.

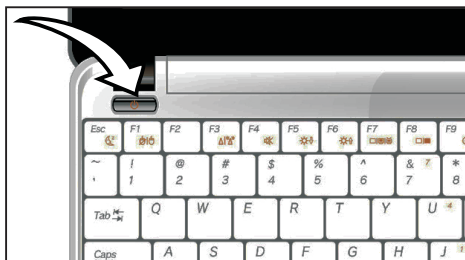

## BATERIA

A Bateria fornece a alimentação para o netbook quando este não está ligado à rede elétrica.

### Utilizando o computador com a bateria.

O computador é fornecido com uma bateria recarregável que lhe permite usar o equipamento sem uma fonte de energia externa.

⚠ Só usar baterias recomendadas por uma revenda credenciada. As baterias não são todas iguais e não deverão ser substituídas indiscriminadamente. O uso de baterias incorretas poderá causar danos graves no seu computador e ferimentos no usuário devido à emissão de gases tóxicos.

⚠ Há risco de explosão se as baterias forem incorretamente instaladas. Sempre se deve substituí-las por baterias do mesmo modelo ou por um modelo recomendado pelo fabricante.

### Instalando a bateria.

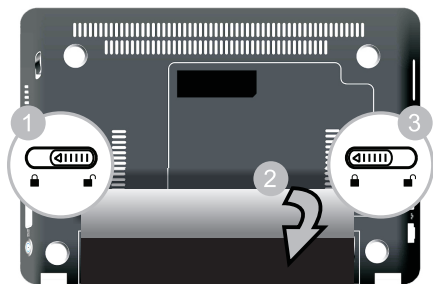

1. Posicionar as travas (indicadas na figura ao lado) no modo desbloqueado.
2. Posicionar a bateria até escutar um click da trava central.
3. Posicionar as travas (indicadas na figura ao lado) no modo bloquear.

### Removendo a bateria

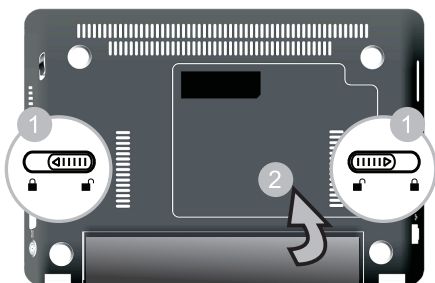

1. Posicionar as travas (indicadas na figura) no modo desbloqueado.
2. Desbloquear a trava central e retirar a bateria.

### Recarga da bateria

A bateria instalada será recarregada automaticamente todas as vezes que o computador estiver conectado ao seu adaptador e este a uma tomada elétrica. É aconselhável descarregar às vezes totalmente a bateria para prolongar a vida útil e melhorar o desempenho delas.



## Ajustando a tela de cristal líquido (LCD)

A tela de cristal líquido poderá ser ajustada usando as seguintes combinações de teclas:

Teclas	Funções*
Fn+F5	Diminui a intensidade do brilho
Fn+F6	Aumenta a intensidade do brilho
Fn+F7	Altera o modo de exibição: só LCD, só CRT e LCD e CRT*

## Monitor externo (CRT)

O usuário poderá conectar um monitor externo ao seu netbook usando o conector CRT de 15 pinos. Três configurações são possíveis:

- ≡ LCD = Só cristal líquido
- ≡ CRT = Só monitor externo
- ≡ LCD + CRT = Exibição simultânea de uma tela de cristal líquido e de um monitor CRT. Para alternar entre estes modos de exibição, basta pressionar a combinação de teclas [Fn] + [F7].

## O Touchpad

É um painel eletrônico situado logo abaixo do teclado do computador. Você poderá usar o painel do touchpad para deslizar os dedos e mover o cursor. Você poderá usar os botões situados abaixo do touchpad como se fossem os botões esquerdo e direito de um mouse.

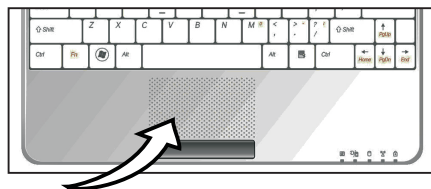







## Precauções com o touchpad

O touchpad é um dispositivo muito sensível à pressão. Deve-se prestar atenção às seguintes medidas de precaução:

- Tomar cuidado para que o touchpad não entre em contato com sujeiras, líquidos ou substâncias gordurosas.
- Não tocar no touchpad se seus dedos estiverem sujos.
- Nunca colocar objetos pesados sobre o touchpad ou seus botões.

## Controles usando teclas de atalho

TECLA	DESCRIÇÃO
<b>Fn+Esc</b>	Suspender
<b>Fn+F1</b>	Touchpad (Habilita / Desabilita)
<b>Fn+F2</b>	3G (Habilitar / Desabilitar) (Não disponível neste modelo)
<b>Fn+F3</b>	Wireless (Habilitar / Desabilitar)
<b>Fn+F4</b>	Áudio (Habilitar / Desabilitar)
<b>Fn+F5</b>	Diminuir o brilho do LCD
<b>Fn+F6</b>	Aumentar o brilho do LCD
<b>Fn+F7</b>	Alternar LCD / Monitor
<b>Fn+F8</b>	Tela (Habilitar / Desabilitar)
<b>Fn+F9</b>	Abrir o navegador de internet (pode ser alterado )
<b>Fn+F10</b>	Abrir o programa de e-mail (pode ser alterado )
<b>Fn+F11</b>	Abrir o reprodutor de mídia digital (pode ser alterado )
<b>Fn+F12</b>	Abrir o Bluetooth (Não disponível neste modelo)
<b>Fn+</b> 	Aumentar o volume
<b>Fn+</b> 	Diminuir o volume
<b>Fn+</b> 	Avançar tela
<b>Fn+</b> 	Retroceder tela
<b>Fn+</b> 	Mostra a página inicial
<b>Fn+</b> 	Mostra a página final

## GARANTIA

A PHILCO solicita ao CONSUMIDOR a leitura prévia do Manual de Instruções para a melhor utilização do PRODUTO. A PHILCO garante seus PRODUTOS contra defeitos de fabricação durante o período estabelecido, contados a partir da data de entrega do PRODUTO expressa na nota fiscal de compra, no quadro abaixo:

### Certificado de Garantia

*Notebook ou Netbook*

GARANTIA LEGAL\*: 90 Dias

GARANTIA ADICIONAL: 270 Dias

GARANTIA TOTAL\*\*: 360 Dias

\* A GARANTIA LEGAL É DE 90 DIAS E TEM SEU INÍCIO NA DATA DE AQUISIÇÃO DO PRODUTO.

\*\* A GARANTIA TOTAL É A SOMA DA GARANTIA LEGAL COM A GARANTIA ADICIONAL.

A PHILCO prestará serviços de Assistência Técnica somente nas localidades onde mantiver postos autorizados.

Em locais onde não haja postos autorizados PHILCO, o PRODUTO deverá ser transportado, por conta do CONSUMIDOR, ao Posto Autorizado mais próximo. Se o CONSUMIDOR vier a transferir a propriedade deste PRODUTO, a garantia ficará automaticamente transferida, respeitando-se o prazo de validade contado a partir da primeira aquisição.

**O compromisso de garantia cessará nos seguintes casos:**

- Não sejam seguidas as recomendações de conservação e uso contidas no Manual de Instrução do Usuário.
- Seja constatado defeito no PRODUTO decorrente de negligência, imperícia ou mau uso pelo CONSUMIDOR.
- O PRODUTO seja examinado, adulterado ou consertado fora da Rede de Assistência Técnica Autorizada PHILCO.
- Se houver remoção e/ou alteração do número de série do equipamento ou de quaisquer dos seus componentes internos.
- O PRODUTO tiver o lacre violado, quando houver.
- Ocorra a utilização de hardware, peça ou componente não original.
- Ocorram alterações de softwares e/ou do sistema operacional original do PRODUTO.
- Ocorram danos causados por instalação de softwares não originais.
- Ocorrerem danos físicos, internos e externos ao PRODUTO decorrentes de choques ou quedas sofridas durante o transporte, manuseio ou armazenamento inadequados, ou atos e efeitos causados por ação de agentes da natureza, raios, inundações, terremoto, oxidação e oscilações de tensão elétrica.
- For constatado que o defeito foi causado por equipamento a ele conectado.
- O PRODUTO seja ligado em tensão diferente daquela para a qual foi projetado.
- Quando o equipamento apresentar problemas por causa da mudança de configurações de softwares e de outras aplicações não incluídas com o equipamento original, sob nenhuma circunstância os postos autorizados PHILCO serão responsáveis pela perda de informações dos usuários, seja por problemas de hardware, seja por problemas de software;
- Quando o equipamento tiver sido contaminado por vírus;

- Defeitos de pequenos pontos luminosos (pixel) nas telas de LCD: não pode nem poderá ser considerado defeito de tela devido à insignificância se o número de pixels com defeito por milhão for inferior a quatro (4) ou o número de pixels defeituosos na área central for no máximo um (1). Entende-se como a área central a área do retângulo formada quando imaginariamente se divide a tela em nove retângulos iguais, formados por duas linhas verticais e duas linhas horizontais.

A PHILCO concede ao proprietário do PRODUTO o direito de exercício de garantia mediante apresentação da Nota Fiscal de compra e do número de série do equipamento.

A garantia é contada a partir da data de entrega do PRODUTO, conforme expresso na Nota Fiscal de compra, cobrindo defeito de HARDWARE (peças) do PRODUTO, desde que operando dentro dos limites de sua capacidade e obedecidos os requisitos técnicos de instalação e proteção especificados na documentação técnica que acompanha o PRODUTO.

Em caso de defeitos e/ou dificuldades na instalação ou no funcionamento, o CONSUMIDOR deverá entrar em contato com o SERVIÇO DE ATENDIMENTO AO CONSUMIDOR, telefone 0800 645 8300, estando em posse do número de série e da nota fiscal do PRODUTO.

A responsabilidade da PHILCO limita-se ao valor do PRODUTO. Ela não pode ser responsabilizada, direta ou indiretamente, por eventuais danos causados a pessoas, a outros equipamentos ou a instalações, nem por lucros cessantes ou quaisquer outros danos ou perdas emergentes ou consequentes.

A garantia da bateria não cobre mudanças em sua capacidade, tampouco o desgaste natural decorrente da utilização do PRODUTO ao longo do tempo. O tempo de duração da bateria poderá variar dependendo da configuração do PRODUTO, da frequência e intensidade de seu uso.

É de responsabilidade do CONSUMIDOR gerar backup dos softwares dos arquivos e dos documentos instalados no PRODUTO. Também é de responsabilidade do CONSUMIDOR se ele efetuar alguma alteração da configuração original do software e, por isso, houver perda de arquivos que ocasione o mau funcionamento do PRODUTO.

Em caso de defeito no PRODUTO, a PHILCO reserva-se o direito de substituir as peças ou componentes por outros de iguais ou superiores performances. As peças e componentes substituídos serão de propriedade da PHILCO.

Com a reparação ou substituição, a PHILCO satisfaz a garantia integral, não cabendo ao CONSUMIDOR direito de pleitear nenhum outro tipo de indenização ou de cobertura.

A reparação, modificação ou substituição de peças e/ou conjuntos durante o período de garantia não implicarão a prorrogação do prazo de garantia estabelecido pela PHILCO.

O CONSUMIDOR compromete-se por si e pelos demais usuários do PRODUTO a não reproduzir os conteúdos das memórias permanentes “ROM” e do “SOFTWARE”, nem alterar a configuração original que acompanha o PRODUTO a não ser para uso próprio.

O CONSUMIDOR deverá ainda estar ciente de que os programas ali contidos são protegidos por direitos autorais e a cessão ou a elaboração de cópia desses conteúdos para terceiros, gratuitamente ou não, constitui ato ilícito com penalidades previstas na legislação brasileira, podendo inclusive o usuário responder por perdas e danos;

Este Certificado de Garantia dá às partes envolvidas direitos específicos, particularmente os decorrentes da Lei 8.078/90 – CÓDIGO DE DEFESA DO CONSUMIDOR.

Para entrar em contato com o **SAC PHILCO (0800-645-8300)**,

o consumidor deve anotar os seguintes dados:

Número de Série:

Número da Nota Fiscal de Compra:

Data da Emissão da Nota Fiscal de Compra:

Endereço do Consumidor:

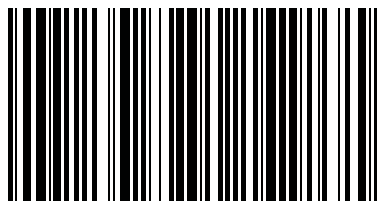

(01) 7891356032318

12/09 NB-127-03 200178 REV0

SERVIÇO DE ATENDIMENTO AO CONSUMIDOR **0800-645-8300**