

Philco

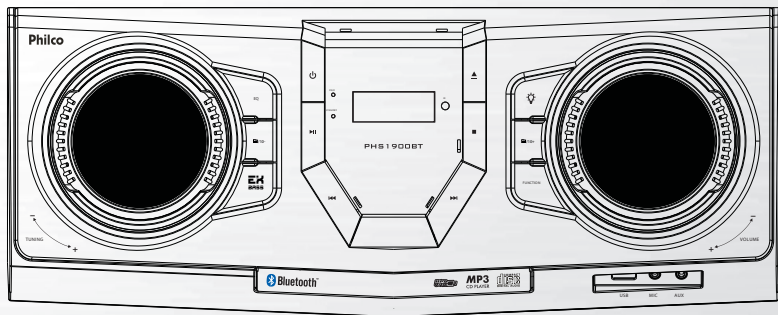

MANUAL DE INSTRUÇÕES

Mini System
PHS1900BT

INTRODUÇÃO

Parabéns pela escolha de mais um produto de nossa linha.

Para garantir o melhor desempenho de seu produto e não invalidar a garantia, **o usuário deve ler atentamente as instruções a seguir**. Recomenda-se não jogar fora este Manual de Instruções. Ele deve ser guardado para eventuais consultas.

Devido aos avanços tecnológicos e ao sistema de produção por lotes, poderão existir pequenas divergências entre o aparelho e alguma ilustração ou descrição de funcionamento de algum recurso deste Manual. Tal fato, porém, não prejudica o entendimento por parte do usuário.

CUIDADOS

A Fabricante garante o bom funcionamento deste aparelho. Porém, é necessário que sua utilização seja adequada para que o usuário desfrute do máximo que o aparelho pode proporcionar sem prejudicar a saúde do usuário.

Os cuidados descritos a seguir e devem ser obedecidos.

INSTRUÇÕES AO USUÁRIO

Muitos dos “problemas” que acometem os produtos eletrônicos têm como causa, não somente a desinformação em relação ao aparelho, mas uma conexão equivocada por parte do usuário. Existe uma grande probabilidade de o usuário resolver eventuais contratemplos de operação ou funcionamento insatisfatório do aparelho apenas consultando o Manual de Instruções. Antes de submeter o aparelho a um posto de Assistência Técnica Autorizada Philco, o usuário deve ler atentamente o Manual de Instrução.

LOCAL DE INSTALAÇÃO

- A ventilação normal do produto não deve ser bloqueada. Os orifícios de ventilação devem ficar sempre desobstruídos.
- Não envolver o aparelho todo em espuma.
- Não deixar o aparelho exposto à luz solar direta.
- O produto não deve ser exposto a gotejamentos nem a respingos. Objetos com líquidos, como vasos, não devem ser colocados sobre o produto.
- Instalar o aparelho de modo que o cabo de alimentação possa ser desconectado imediatamente da tomada da rede elétrica em caso de alguma anormalidade.

PRECAUÇÕES QUANTO À SEGURANÇA

- Não tocar o interior do produto nem inserir um objeto metálico. Qualquer uma dessas operações poderá causar choque elétrico ou falhas no aparelho.
- Quando houver tempestades, desligar o cordão elétrico da tomada elétrica e se estiver sendo utilizado ao ar livre interromper o uso.
- Não imergir o cordão elétrico, o plugue ou o próprio aparelho na água ou em qualquer outro líquido.
- O uso de acessórios que não sejam originais pode prejudicar o funcionamento do produto e gerar a perda da garantia.
- Não tentar consertar o aparelho em casa. Quando necessário, levar o produto à uma Assistência Técnica Autorizada.

- Não utilizar aparelhos apresentando qualquer tipo de dano no cordão elétrico, no plugue ou em outros componentes.
- É recomendável que o usuário anote o número de série presente na região inferior do aparelho.
- Não instalar vários equipamentos numa mesma tomada. Isso sobrecarregará o circuito e aumentará o risco de incêndios.
- Proteger o cabo elétrico contra danos físicos ou mecânicos, tais como: ao ser dobrado, torcido, pisado, preso por uma porta ou calçado.
- Não retirar o cabo elétrico da tomada puxando pelo fio. Sempre segurar na base do plugue.
- Evitar o uso prolongado do aparelho com volume superior a 85 dB. Níveis de ruídos acima deste valor podem ser prejudiciais à audição humana.

| NÍVEIS DE DECIBEIS | EXEMPLOS PARA SIMPLES COMPARAÇÃO |
|--------------------|---|
| 30 dB | Brisa na floresta, biblioteca silenciosa |
| 40 dB | Geladeira, sala de estar |
| 50 dB | Trânsito leve, escritório silencioso |
| 60 dB | Ar condicionado, a seis metros de distância, máquina de costura |
| 70 dB | Aspirador de pó, secador de cabelos |
| 80 dB | Tráfego médio na cidade, coletor de lixo |
| 90 dB | Metrô, máquina de cortar grama |
| 100 dB | Serra elétrica, furadeira pneumática |
| 120 dB | Concerto de Rock em frente às caixas acústicas, trovão |
| 140 dB | Espingarda de caça. Avião a jato |

Abaixo está a simbologia relacionada à segurança utilizada no aparelho



O sinal em forma de raio é destinado a alertar o usuário para a presença de tensões perigosas no interior do aparelho. Tocar componentes internos poderá resultar em choque elétrico.



O ponto de exclamação é destinado a alertar o usuário para a existência de instruções importantes de uso.



Para reduzir o risco de choque elétrico ou incêndio, não abrir o gabinete do aparelho.

MANUSEIO E LIMPEZA

- Não limpar o gabinete do aparelho com detergentes nem solventes.
- Não deixar o aparelho ligado sem ninguém por perto.
- A nota fiscal e o certificado de garantia são documentos importantes e devem ser guardados para efeito de garantia.

CUIDADOS COM O DISCO

Sempre proteger o disco contra arranhões, sujeira, poeira, etc. Recomendamos que durante os períodos em que não sejam usados, os discos permaneçam guardados em

suas caixas originais.

IMPORTANTE:

- Alguns deles podem não ser reproduzidos pelo aparelho dependendo da qualidade da gravação, condições físicas do disco ou características do dispositivo de gravação. Além disso, o disco NÃO será reproduzido caso não tenha sido devidamente finalizado.
- As trepidações podem interromper a leitura do disco.
- Não utilizar discos com formato irregular (por exemplo, com forma de coração ou octogonais), o que poderia resultar em mau funcionamento do aparelho.

MEIO AMBIENTE

•Embalagem

Um terço do consumo de papel destina-se a embalagens. E alguns têm um período de uso inferior a 30 segundos. É necessário, portanto, contribuir para a redução do consumo dos recursos naturais.

É reciclável o material utilizado para a embalagem e a proteção do aparelho e dos acessórios. Ex.: Caixas de papelão, plásticos, isopores, etc. podem e devem ser reciclados sempre que possível.

•Pilhas

Todos os tipos de pilhas devem receber atenção especial. Uma só pilha contamina o solo durante 50 anos.

As pilhas incorporam metais pesados tóxicos. Portanto, é preciso observar a legislação local quanto ao destino adequado dos materiais que serão descartados. As pilhas e as baterias nunca devem ser jogadas no lixo comum.

•Produto

O simples fato de o usuário ter adquirido este modelo já demonstra certa responsabilidade ecológica, pois se sabe que eletroeletrônicos recentes e de qualidade gastam menos energia.

Este produto é constituído de várias partes que podem ser reaproveitadas (recicladas) por empresas especializadas. Logo, ao descartá-lo, o usuário deve manter a mesma consciência ecológica da época da compra; não destiná-lo ao lixo comum. É importante informar-se sobre os locais corretos para o descarte das pilhas.





A consciência depende de cada um, porém, é um ato que afeta a todos.

CONTEÚDO DA EMBALAGEM

- Manual de Instrução
- Controle Remoto
- Antena FM

PRINCIPAIS CARACTERÍSTICAS

- Reproduz MP3 e WMA;
- Compatível com: CD-R/CD-RW;
- Entrada USB;
- Bluetooth;
- Entrada auxiliar de áudio estéreo (AUX IN);
- Entrada LINE IN de áudio estéreo (RCA);
- Entrada de Microfone (P2);
- CD Player
- Rádio FM estéreo com sintonia digital;
- Permite gravar 30 posições de faixas de rádio FM;
- Funções REPEAT ONE / REPEAT DIR / REPEAT ALL / RANDOM / INTRO;
- Equalização digital pré-programado; NORMAL, ROCK, POP, CLASSIC, FILME.
- Navegação em pastas (botões /10- / /10+);
- Controle de volume digital;
- Modo STANDBY;
- Flash Lights com diferentes modos de iluminação;
- Controle remoto;
- Bivolt automático;

As marcas de certificação são referentes ao módulo F-6688 presente neste produto.

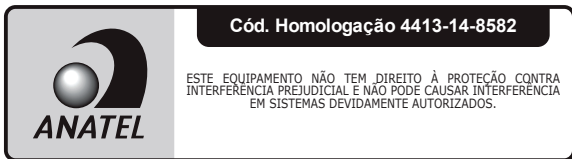

O APARELHO

É essencial conhecer o aparelho antes do uso inicial para o correto manuseio dele. Nesta sessão o usuário irá encontrar a localização dos botões de operação, das conexões possíveis e necessárias.

VISTAS

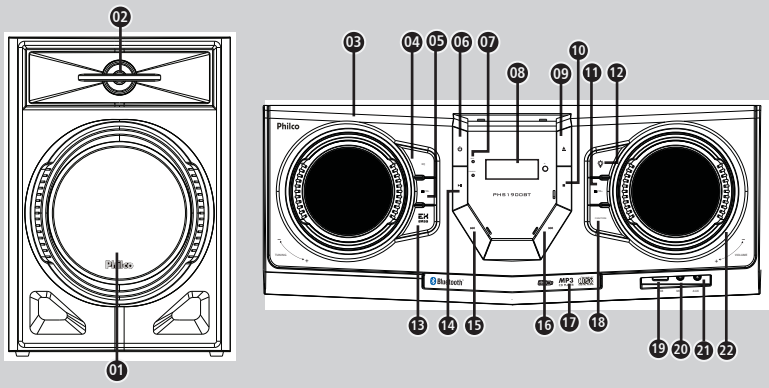

01.ALTO FALANTES

02. TWEETER

03.TUNING: girar para avançar ou retroceder manualmente as estações de rádio.

04.EQ: equalização pré definida com ritmos.

05. /10-:

•pressione para retroceder 10 faixas.

•manter pressionado durante 3 segundos para retroceder a pasta.

06.POWER: liga e desliga.

07. LED DE INDICADOR DE BLUETOOTH E STANDBY

08.DISPLAY

09.EJECT: pressione para abrir e fechar o compartimento de discos.

10.STOP: para a reprodução.

11. /10+:

•pressione para avançar 10 faixas.

•manter pressionado durante 3 segundos para avançar a pasta.

12.LIGHT: alterna entre os modos de iluminação dos alto falantes.

13.EX BASS: reforço de sons graves.

14.PLAY/PAUSE: inicia e pausa a reprodução no modo USB/DISC. No modo Radio inicia sintonia automática.

15. |<< :

•Modo CD / USB / Bluetooth:pressionar para retroceder faixa, manter pressionado para buscar um ponto específico.

•Modo Rádio: pressionar para retroceder entre as estações de rádio salvas. Manter pressionado para buscar estação de rádio

com boa recepção de sinal.

16.>>| :

•Modo CD / USB / Bluetooth: pressionar para avançar faixa, manter pressionado para buscar um ponto específico.

•Modo Rádio: pressionar para avançar para a próxima estação de rádio salva. Manter pressionado para buscar a próxima estação de rádio com boa recepção de sinal.

17.COMPARTIMENTO DO DISCO.

18.FUNÇÃO: altera entre os modos de

operação do aparelho.

19.ENTRADA USB

20.MIC: entrada para microfone.

21.AUX: entrada auxiliar de áudio estéreo (Notebooks, Smartphones, Tablets, etc).

22.VOLUME: intensidade do volume.

VISTAS

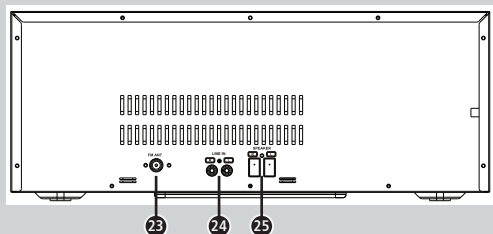

23.ANTENA FM

24.LINE IN (RCA): entrada auxiliar

25.CONECTOR DAS CAIXAS ACÚSTICAS.



01.STANDBY: liga e desliga.

02.EJECT: abre o compartimento de discos.

03.MUTE: cessa o áudio.

04.EQ: alterna entre os modos de equalização predefinidos.

05.FUNÇÃO: alterna dentre os modos DISC, USB, TUNER, AUX, LINE IN, BLUETOOTH.

06.EX BASS: habilita o reforço de sons graves

07.VOL MIC:

•pressione o botão para habilitar a função

de controle de volume do microfone. Para ajustar o volume do microfone, utilize as teclas - VOL +. Pressione a tecla novamente para habilitar a função de VOLUME do aparelho (caso o botão não seja pressionado novamente, a função volume do produto, voltará após aproximadamente 5 segundos).

08.FLASH LIGHT: alterna entre os modos de iluminação.

09.PROG: programa a ordem de reprodução dos títulos ou faixas.

•USB/CD: após programar as músicas na memória, pressione |<< / >>| para escolher entre as músicas programadas.

10.MEMORY: memoriza estações de rádio.

11.P-MODE: pressione para alternar entre os modos de reprodução

•REPEAT ONE: repete a música que está em reprodução.

•REPEAT DIR: repete todas as músicas da pasta.

•REPEAT ALL: repete todas as músicas do pen drive.

•RANDOM: reproduz as músicas aleatoriamente.

•INTRO: reproduz os primeiros 10 segundos das músicas.

12.|<< / >>|:

•Modo CD / USB / Bluetooth: pressionar para retroceder ou avançar faixa, manter pressionado para avançar/retroceder à um ponto específico.

•Modo Rádio: pressionar para avançar/retroceder entre as estações de rádio salvas. Manter pressionado para buscar a

próxima estação de rádio com boa recepção de sinal.

13.PLAY/PAUSE: inicia e pausa a reprodução.

14.FOLD +/- / 10 +/-: pressione para avançar/retroceder 10 faixas. Manter pressionado para avançar/retroceder

pastas.

15.STOP: para a reprodução.

16.VOLUME: intensidade do volume.

17.-TUN+:

•**RADIO:** pressione o botão para selecionar uma estação predefinida.

MONTAGEM E INSTALAÇÃO

Cada caixa acústica possui um conector independente e o mesmo tem que ser encaixado no painel traseiro do aparelho de acordo com a respectiva cor.

MODOS DE OPERAÇÃO

MODO RÁDIO

IMPORTANTE:

O circuito demodulador FM destes aparelhos está ajustado para ser utilizado no Brasil.

A utilização do aparelho em outras áreas poderá resultar numa recepção pobre.

Selecionando uma estação

01.Pressionar FUNÇÃO várias vezes para acessar o modo RÁDIO.

02.Girar o botão TUNING, no aparelho, ou pressionar -TUN+, no controle remoto, para sintonizar manualmente uma estação.

03.Para fazer busca automática de estações, manter pressionado o botão PLAY/PAUSE do aparelho ou o botão PLAY/PAUSE do controle.

•As estações serão armazenadas na memória do aparelho.

04.Para alternar entre as estações salvas, pressionar os botões |<</>>| no aparelho ou no controle remoto.

Armazenando estações

IMPORTANTE:

O usuário pode armazenar até 30 estações a sua escolha.

01.Sintonizar a estação desejada.

02.Pressionar o botão MEM. no controle remoto.

•A mensagem PXX* aparecerá no display. *aparecerá o valor referente a quantidade de estações de rádio memorizadas.

03.Selecione a posição da memória pressionando o botão |<</>>|.

04.Para finalizar pressione novamente o botão MEM.

IMPORTANTE:

Para selecionar uma rádio já memorizada, pressionar os botões |<</>>| no aparelho ou no controle remoto.

REPRODUÇÃO DE DISCO

IMPORTANTE:

O aparelho pode reproduzir os seguintes arquivos.

- Discos graváveis.
- Discos regraváveis.
- MP3: contendo arquivos do tipo MP3.
- WMA: contendo arquivos do tipo WMA.

01. Pressionar o botão FUNÇÃO para acessar o modo DISC.

02. Pressionar o botão EJECT para abrir o compartimento de discos.

03. Insira um disco com a face de leitura virado para baixo e feche a gaveta de discos pressionando novamente o botão EJECT.

04. O disco começará a reproduzir automaticamente, caso não inicie pressione o botão PLAY/PAUSE.

05. Para pausar a reprodução pressionar o botão PLAY/PAUSE. Pressionar novamente para retomar a reprodução.

06. Para mudar de faixa pressionar os botões |</>|. Manter pressionado para avançar a um ponto específico.

07. Pressionar o botão STOP para finalizar a reprodução.

REPRODUÇÃO DE USB

IMPORTANTE:

- Verificar se o dispositivo possui arquivos compatíveis.
- A PHILCO não se responsabiliza por perdas de dados contidos em dispositivos USB.

01. Selecionar o modo USB.

• A reprodução deve estar parada, pressione o botão STOP.

02. Insira o dispositivo na entrada USB e pressione o botão FUNÇÃO no controle remoto. Se o produto estiver sem disco, após tentar fazer a leitura do disco indicando que não há disco o produto automaticamente tenta executar pela porta USB.

REPRODUÇÃO PROGRAMADA

IMPORTANTE:

• Utilizar o controle remoto para seguir os passos abaixo.

01. Pressionar o botão PROG no aparelho ou no controle remoto.

• A mensagem "P01 01" aparecerá no display, indicando programa 01 e música 01 selecionada.

02. Selecione a faixa a ser reproduzida pressionando os botões Avançar e Retroceder |</>| para avançar as músicas uma a uma.

03. Pressione PROG para confirmar a seleção.

04. Pressione |</>| para avançar para a próxima posição ("P02" no display e assim por diante).

05. Para iniciar a reprodução pressionar o botão PLAY/PAUSE.

06. Para cancelar a reprodução programada pressionar o botão STOP. Para limpar a programação pressionar o botão STOP duas vezes, o ícone PROG irá apagar do display.

Durante a reprodução, pressionar REPEAT várias vezes para selecionar umas das

opções de reprodução.

ENTRADA AUXILIAR

Este aparelho possui entrada auxiliar de áudio estéreo que pode ser utilizado para amplificar som de dispositivos externos.

01. Conecte o dispositivo externo através de cabo AUXILIAR (P2).

02. Pressionar FUNÇÃO várias vezes para acessar o modo AUX.

03. A operação neste modo se dará pelo dispositivo externo, podendo ser ajustado o nível de volume e equalizações através do aparelho.

LINE IN

01. Conecte o dispositivo externo utilizando um cabo AUXILIAR (RCA).

02. Pressionar FUNÇÃO várias vezes para acessar o modo LINE IN.

03. A operação neste modo se dará pelo dispositivo externo, podendo ser ajustado o nível de volume e equalizações através do aparelho.

MODO BLUETOOTH

Conectando com o aparelho

Para parear um dispositivo com o aparelho, deve-se proceder da seguinte forma:

01. Pressionar SOURCE várias vezes para acessar o modo BT (BLUETOOTH).

02. Configurar a função Bluetooth no dispositivo.

03. Selecionar "PHS1900BT" na lista de

aparelhos encontrados pelo seu dispositivo.

04. Não é necessário a inclusão de senha, apenas confirme a operação.

• Aparecerá no display BT e vai emitir um som, informando que a conexão foi bem sucedida.

RECOMENDAÇÕES

• Caso a conexão Bluetooth não seja bem sucedida na primeira tentativa desligue o produto e desabilite a função Bluetooth no seu smartphone. Logo após, repita o procedimento de conexão.

Reproduzindo música (A2DP)

Para reproduzir as músicas contidas no dispositivo através do "PHS1900BT" é necessário que o dispositivo possua suporte a A2DP.

01. Conecte o dispositivo ao "PHS1900BT" conforme seção anterior.

02. Inicie a reprodução no dispositivo.

03. O áudio começará a ser reproduzido pelo "PHS1900BT".

04. Se desejar cancelar o pareamento para que seja possível conectar outro dispositivo, mantenha o botão PLAY/PAUSE pressionado durante alguns segundos.

ENTRADA PARA MICROFONE EXTERNO

O usuário pode conectar um microfone com fio no aparelho.

Nota: Microfone não acompanha o produto.

01. Conecte o microfone na entrada MIC

(P2) do aparelho.

02.Ajuste a intensidade do som do microfone pelo controle remoto, pressionando o botão .

RECOMENDAÇÕES

•O som do microfone é emitido em todos os modos de operação do aparelho. Para interromper o som, desligue ou desconecte o microfone do aparelho.

APLICATIVO

Para facilitar a utilização do PHS1900BT, foi desenvolvido um aplicativo para controlar as funções e músicas a serem reproduzidas no aparelho.

Com esse aplicativo é possível transformar o dispositivo móvel em um controle remoto, para controlar as funções do PHS1900BT sem precisar tocar no aparelho.

A instalação do aplicativo no seu dispositivo móvel, pode ser feita através do QR Code que encontra-se na parte superior do seu produto.

Para controlar as funções do PHS1900BT através do dispositivo móvel, é necessário parear e conectar o aplicativo ao aparelho.

Para parear e conectar o aplicativo com o aparelho, deve-se proceder da seguinte forma:

01.Acessar a configuração BLUETOOTH do seu dispositivo móvel.

02.Na lista de dispositivos disponíveis selecionar "PHS1900BT".

03.Não é necessário a inclusão de senha, apenas confirme a operação.

04.Abra o aplicativo PHILCO MUSIC APP

05.Selecione o produto PHS1900BT na tela a seguir

Choose your product



• Após finalizada a conexão o "PHS1900BT-APP" aparecerá na lista de dispositivos conectados, conforme abaixo.

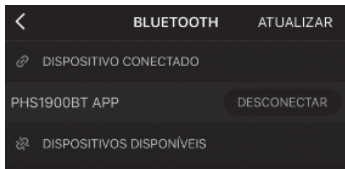

A seguir, uma breve explicação do que o aplicativo PHILCO MUSIC tem a oferecer.

TELA INICIAL:

Nessa tela inicial é possível acessar todas as funções do aplicativo.

- PLAYER
- CD
- FM
- AUX
- LINE IN
- USB
- CORES
- BLUETOOTH
- CONFIGURAÇÃO
- EQUALIZAÇÃO

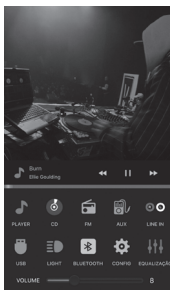

CD: USB: na função CD também é possível controlar as músicas a serem reproduzidas por meio do aplicativo PHILCO MUSIC.

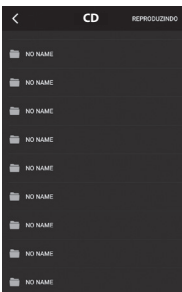

FM: a função RÁDIO também está disponível para controle por meio do aplicativo PHILCO MUSIC.

É possível escolher as estações desejadas através dos botões << / >>, ou fazer uma busca automática através do botão SCAN.



PLAYER: mostra a lista de músicas que estão no dispositivo móvel através do modo BLUETOOTH.

Há a possibilidade de visualizar as músicas por ARTISTAS e ÁLBUNS

• a organização dos arquivos por artistas e álbuns depende das informações contidas nos arquivos de áudio do dispositivo móvel.

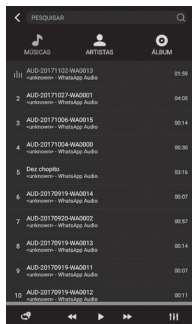

AUX IN: através da função AUX é possível habilitar ou desabilitar o modo no produto.

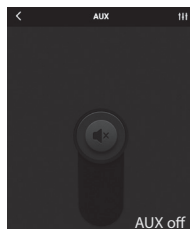
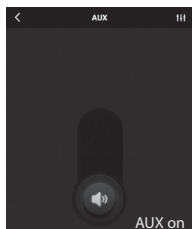

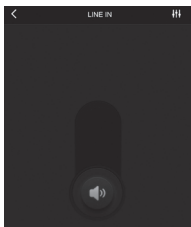

LINE IN: através da função LINE IN é possível habilitar ou desabilitar o modo no produto.

CONFIGURAÇÃO: a tela de configuração possibilita a alteração do idioma e a visualização da versão do aplicativo.

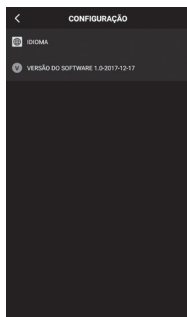

USB: na função USB também é possível controlar as músicas a serem reproduzidas por meio do aplicativo PHILCO MUSIC.

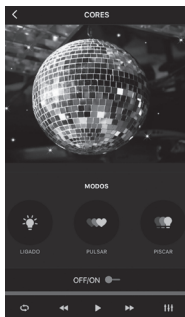
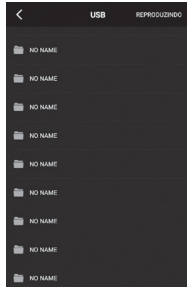

CORES: Há diferentes formas de iluminação do aparelho:

- Ligado
- Pulsar
- Piscar.

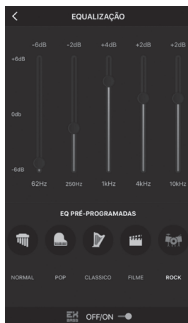

EQUALIZAÇÃO: a tela de equalização possibilita o ajuste manual da equalização, ou então possibilita selecionar uma equalização pré-programada.

01. Aparelho não liga ou sem som.

- A tomada está com problemas. A tomada pode não estar funcionando; testar a tomada com outro aparelho.
- Cordão elétrico e plugue desligado. Conectar o cordão elétrico na tomada elétrica.
- Volume muito baixo. Aumentar o volume até um nível agradável.

02. Controle remoto não funciona com pilha.

- Pilha gasta. Colocar pilha em bom estado.
- Pilha colocada na posição errada. Colocar a pilha na posição correta.

03. Não sintoniza estação de rádio.

- Antena disposta de forma errada. Esticar totalmente a antena até obter uma melhor recepção do sinal FM.
- Local de recepção fraco. Trocar o aparelho de lugar para obter uma melhor recepção do sinal de rádio.

04. Não reproduz/falha na leitura do CD.

- CD na posição invertida. Colocar o disco com a face de leitura para baixo.
- Disco sujo, danificado ou incompatível. Trocar o disco.

05. Entrada USB não funciona.

- Memória excessivamente fragmentada. Formatar a memória do dispositivo e

gravar os arquivos novamente.

- Arquivos não compatíveis. O aparelho só irá reproduzir arquivos compatíveis. Para saber mais sobre esses formatos, é preciso verificar as ESPECIFICAÇÕES TÉCNICAS nas páginas seguintes deste Manual.
- Modo de operação incorreto. Pressionar o botão SOURCE até acessar a opção USB.
- Muitas divisões de pastas: Reduzir o volume de pastas, evitar muitas pastas dentro de pasta (até nível 4, exemplo pasta1/pasta2/pasta3/pasta4/musica).

05. Áudio da fonte BLUETOOTH.

- Aparelho fora de alcance. Aproximar o aparelho da unidade.
- Aparelho atualmente em ligação. O áudio será reproduzido quando a ligação for encerrada.
- Aparelho incompatível. O aparelho deve possuir perfil A2DP (Advanced Audio Distribution Profile).

ESPECIFICAÇÕES TÉCNICAS

ÁUDIO

Potência: 1900W RMS

Diâmetro do alto falante: 8" - 3Ω

Diâmetro do tweeter: 3" - 4Ω

Faixa de resposta: 50Hz - 18KHz

LEITOR:

Relação sinal Ruído: 40 dB (1 KHz)

Diâmetro de discos compatíveis: 120 mm

Formatos de mídia reproduzidos: CD | CD-R
| CD-RW | MP3

RÁDIO

Faixa FM: 76 MHz – 108 MHz

Tipo de antena: Externa tipo fio

ENTRADA FLASH

USB: 2.0

Formatos reproduzidos: MP3 | WMA

GERAL

Alimentação AC: 127V~220V

Frequência: 50/60 Hz

Consumo Máximo: <2100W

IMPORTANTE

•A Philco reserva-se o direito de proceder, sem aviso prévio, às modificações técnicas que julgar conveniente.

•As figuras apresentadas neste Manual são de caráter ilustrativo; portanto, não necessitam ser totalmente fiéis ao produto.

CERTIFICADO DE GARANTIA ÁUDIO E VÍDEO

A Fabricante solicita ao consumidor a leitura prévia do Manual de Instruções para a melhor utilização do produto. A Fabricante garante seus produtos contra defeitos de fabricação durante o período estabelecido, contados a partir da data de entrega do produto expresso na nota fiscal de compra. Conforme modelo a seguir:

| ÁUDIO E VÍDEO | |
|--------------------|----------|
| GARANTIA LEGAL* | 90 Dias |
| GARANTIA ADICIONAL | 270 Dias |
| GARANTIA TOTAL** | 360 Dias |

*A GARANTIA LEGAL É DE 90 DIAS E TEM SEU INÍCIO NA DATA DE AQUISIÇÃO DO PRODUTO.

**A GARANTIA TOTAL É A SOMA DA GARANTIA LEGAL MAIS A GARANTIA ADICIONAL.

- Os controles remotos terão garantia legal de 90 dias, mais 90 dias de garantia adicional, totalizando 180 dias.
- Os acessórios terão somente garantia legal de 90 dias.

A Fabricante prestará serviços de Assistência Técnica, tanto os gratuitos quanto os remunerados, somente nas localidades onde mantiver Postos Autorizados.

Em locais onde não haja Postos Autorizados, o produto deverá ser transportado, por conta e risco do consumidor. A relação de Postos Autorizados está disponível através do site www.philco.com.br ou através do SAC (47) 3431-0499. Se o consumidor vier a transferir a

propriedade deste produto, a garantia ficará automaticamente transferida, respeitando o prazo de validade, contado a partir da primeira aquisição. Produtos que necessitam de serviço de instalação terão despesas e responsabilidades por conta do consumidor. O compromisso de garantia cessará caso:

- O produto seja examinado, adulterado ou consertado fora de Assistência Técnica Autorizada.
- Ocorra a utilização de peça ou componente não original.
- O produto seja ligado em tensão diferente daquela para qual foi projetado.
- O defeito seja decorrente de uso inadequado ou negligência do consumidor em relação às instruções do manual.
- Danos sejam causados por ação de agentes da natureza (enchentes, maresia, raios, etc.).
- O produto seja utilizado para fins não domésticos.
- Não sejam seguidas as recomendações de conservação, conforme manual.
- Ausência ou adulteração do número de série.

BRITÂNIA ELETRÔNICOS S.A
Rua Dona Francisca, 12.340
Bairro Pirabeiraba - Joinville - SC
CEP 89.239-270
Insc. Est. 254.861.660
CNPJ 07.019.308/0001-28
FABRICADO NA CHINA

