



Nº	MODIFICAÇÃO	POR	DATA
0	Liberação	Elaine	27-01-2014
1	Inclusão de frase de segurança sobre função combinada	Elaine	21-03-2014
2	Inclusão de informação e atualização de modelo	Julia M.	21-10-2014

**This page should not be printed.**

This document is property of Britannia  
AND CAN NOT BE USED BY A THIRD PARTY

PROJ.		DATA		MATERIAL	QUANTIDADE	
DES.	Julia M.	DATA	21-10-2014	TRATAMENTO	TOL. Æ ESPECIF.	ESCALA
VERIF.	Rafael	DATA	21-10-2014			<b>SEM ESCALA</b>
APROV.	Luiz Ribeiro	DATA	21-10-2014	PRODUTO	ESTRUTURA	FOLHA
				<b>Micro-ondas PMS42</b>	<b>789960</b>	<b>1/1</b>
				TÍTULO	NÚMERO	REV
				Folheto de instruções - <i>User Manual</i>	1052-09-05	

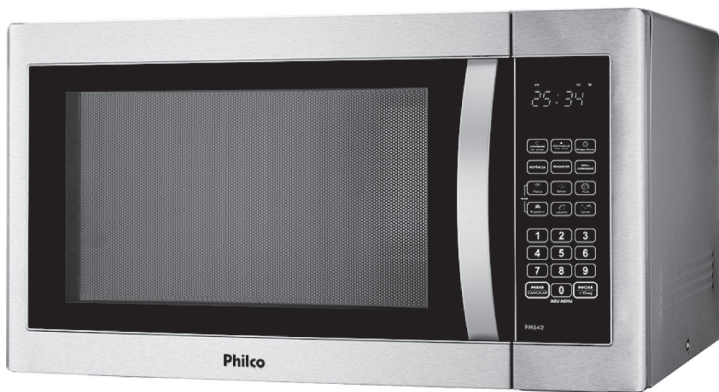

# Philco

TEM COISAS QUE SÓ A PHILCO FAZ PRA VOCÊ.

## MANUAL DE INSTRUÇÕES

MICRO-ONDAS  
**PMS42**

# ÍNDICE

INTRODUÇÃO	01
PRECAUÇÕES A SEREM TOMADAS PARA SE EVITAR UMA POSSÍVEL EXPOSIÇÃO À ALTA ENERGIA (RAIOS) DE MICRO-ONDAS	01
MEDIDAS IMPORTANTES DE SEGURANÇA	02
INSTRUÇÕES DE ATERRAMENTO	05
UTENSÍLIOS	05
MATERIAIS QUE PODEM SER USADOS EM FORNO DE MICRO-ONDAS	05
MATERIAIS QUE NÃO PODEM SER USADOS EM FORNO DE MICRO-ONDAS	06
COMPONENTES	07
INSTALAÇÃO DO PRATO GIRATÓRIO	07
INSTALAÇÃO	08
OPERAÇÃO	09
INSTRUÇÕES DE OPERAÇÃO	10
1. Ajuste de potência	10
2. Ajuste do Relógio/Alarme	10
3. Descongelar	10
4. Programando o Alarme	11
5. Meu Menu	11
6. Grill/Combinado	12
7. Funções para Preparo Rápido de Alimentos	13
7.1 Pipoca	13
7.2 Batata	13
7.3 Pizza	13
7.4 Carne	14
7.5 Brigadeiro	15
7.6 Reaquecer	15
7.7 Lasanha	15
8. Trava de Segurança	15
9. Consultas Durante o Funcionamento	15
10. Alerta Sonoro	15
LIMPEZA E MANUTENÇÃO	16
RESOLUÇÃO DE PROBLEMAS	17

## INTRODUÇÃO

Parabéns pela escolha do Micro-ondas PMS42

Para garantir o melhor desempenho do seu produto, ler atentamente as instruções a seguir. O manual de instruções não deve ser descartado, deve ser guardado para referências futuras.

Este aparelho destina-se somente à utilização doméstica.

## PRECAUÇÕES A SEREM TOMADAS PARA SE EVITAR UMA POSSÍVEL EXPOSIÇÃO À ALTA ENERGIA (RAIO) DE MICRO-ONDAS

- Não utilizar o forno com a sua porta aberta, pois poderá resultar em exposição perigosa à alta energia (raios) de micro-ondas.
- Não colocar quaisquer objetos entre a parte frontal do forno e a sua porta. Não deixar que sujeira ou resíduos de produtos de limpeza se acumulem nas superfícies isolantes do forno.
- Não utilizar o forno se este apresentar defeitos. É extremamente importante que a porta do forno feche corretamente e que os seus componentes não estejam danificados.

Em particular:

- A porta não deverá pender para baixo.
- Os fechos e dobradiças não deverão estar quebrados ou frouxos.
- A vedação da porta e das demais superfícies não deverá apresentar irregularidades.
- O forno não deverá ser desmontado ou consertado por pessoas não qualificadas.

Nosso aparelho está em conformidade com os níveis de tensão estabelecidos na resolução número 505, de 26 de novembro de 2001 da ANEEL (Agência Nacional de Energia Elétrica).

	127V	220V
Mínimo	116V	201V
Máximo	133V	231V

## MEDIDAS IMPORTANTES DE SEGURANÇA

- Não utilizar o produto quando ele apresentar algum dano no adaptador ou em outros componentes. Para substituir qualquer peça danificada, procurar a Assistência Técnica Autorizada a fim de evitar riscos.
- O forno deve ser colocado em superfície nivelada.
- O prato giratório e o suporte giratório devem estar dentro do forno durante o seu funcionamento. Colocar o recipiente, gentilmente, sobre o prato giratório e tratá-lo com cuidado para evitar que se quebre.
- O uso de louça inapropriada pode quebrar o prato giratório.
- O forno tem vários dispositivos de segurança, embutidos, para assegurar que o aparelho não seja ligado se a porta estiver aberta. Não modificar esses dispositivos.
- Não deixar o forno funcionar se estiver vazio. A operação do forno sem alimentos ou com alimentos com baixo teor de umidade pode causar incêndio, fagulhas ou faíscas.
- Não cozinhar qualquer alimento diretamente no prato giratório. O excessivo aquecimento em um determinado local, no prato giratório, pode fazer com que ele se quebre.
- O conteúdo de mamadeiras ou objetos similares deve ser mexido ou agitado e a temperatura deve ser verificada antes do consumo, a fim de evitar queimaduras.
- Não aquecer nada em recipientes com gargalo estreito, como vidros de calda, por exemplo.
- Não tentar fritar dentro do forno de micro-ondas.
- Não tentar fazer conservas no forno de micro-ondas. É impossível assegurar que todo o conteúdo do recipiente atingiu a temperatura de fervura.
- Não usar este forno de micro-ondas para propósitos comerciais. Este forno de micro-ondas é apenas para uso doméstico.
- Para prevenir queimaduras em decorrência de fervura retardada de líquidos e bebidas, mexer o conteúdo ao colocá-lo no forno e, depois, no meio do processo de aquecimento. Deixar a bebida dentro do forno por alguns segundos e mexer o líquido novamente antes de remover o recipiente.
- Ser cuidadoso ao usar o forno de micro-ondas, para evitar que o alimento se queime por excesso de cozimento.
- O forno deve ser limpo regularmente e qualquer resíduo de alimentos deve ser removido. Deixar de limpar adequadamente pode diminuir o tempo de vida do aparelho ou resultar em situação de incêndios.
- Para não perder a garantia e para evitar problemas técnicos, não consertar o aparelho em casa. Quando precisar, o usuário deverá levá-lo à Assistência Técnica Autorizada.
- A nota fiscal e o certificado de garantia são documentos importantes e devem ser mantidos para efeito de garantia.
- O aparelho deve ser conectado a uma tomada com um contato de aterramento.
- O aparelho não deve ser operado por meio de um temporizador externo ou sistema de controle remoto separado.
- Antes de usar o aparelho, certificar-se de que a tensão da sua tomada elétrica corresponde à indicada na etiqueta do aparelho. Sempre utilizar uma tomada elétrica com a mesma tensão.
- Não utilizar adaptadores e benjamins, sempre ligar o produto direto a uma tomada com o padrão NBR5410 que esteja dimensionada para o produto em questão (circuito elétrico), instalada por um eletricitista habilitado.
- Por questão de segurança este forno deve ser ligado a um circuito de no mínimo 15 A (127V~) ou 10A (220V~). Nenhum outro eletrodoméstico deve se ligado a este circuito. Em caso de dúvidas,

consulte um eletricitista de sua confiança para que a instalação esteja de acordo com a NBR5410.

•É aconselhável a instalação de disjuntores termomagnéticos exclusivos para micro-ondas próximos ao mesmo e de fácil acesso:

-Para micro-ondas em 127V~, utilizar um disjuntor de 15 A na fase.

-Para micro-ondas em 220V~,utilizar um disjuntor bipolar de 10 A para cada fase, ou um disjuntor em cada fase. Se o sistema de 220V~ for de uma fase e neutro, utilizar apenas um disjuntor de 10 A na fase.

Para reduzir o risco de incêndios, choques elétricos e ferimentos ou exposição excessiva às micro-ondas, ao usar o aparelho, seguir as seguintes precauções básicas, incluindo o seguinte:

•Ler todas as instruções antes de usar o aparelho.

•Ler e seguir as instruções específicas: **“PRECAUÇÕES PARA EVITAR POSSÍVEL EXPOSIÇÃO EXCESSIVA À ENERGIA DE MICRO-ONDAS”**.

•Como ocorre com a maioria dos eletrodomésticos para cozimento, ficar sempre atento ao funcionamento do aparelho para reduzir o risco de incêndios dentro do forno.

Se o material dentro do forno pegar fogo:

a.Manter a porta do forno fechada.

b.Desligar o forno e desconectá-lo da tomada.

•Usar apenas utensílios apropriados para fornos micro-ondas.

•Não cozinhar os alimentos em excesso. Observar o funcionamento do aparelho quando o recipiente, dentro do forno, for feito de plástico, papelão ou outros materiais combustíveis, pois há possibilidade de ignição.

•Líquidos e outros alimentos não devem ser aquecidos em recipientes fechados, já que podem explodir.

•É perigoso para qualquer pessoa, que não tenham qualificações técnicas necessárias, fazer qualquer conserto ou reparo que envolva a remoção da cobertura que protege contra a exposição à energia das micro-ondas.

•Se a porta ou a vedação da porta estiver (em) danificada (s), o forno não deve ser ligado até que os problemas sejam corrigidos por pessoal qualificado.

•Não usar a parte interna do forno para armazenamento. Não armazenar pães, biscoitos, produtos feitos de papel, etc. dentro do forno.

•Remover qualquer prendedor ou fecha-pacote, em metal, dos sacos/recipientes, antes de colocá-los dentro do forno.

•Este forno deve ser aterrado. Fazer a conexão apropriada de aterramento. Ver as orientações **“INSTRUÇÕES DE ATERRAMENTO”**.

•Instalar ou posicionar o forno apenas de acordo com as instruções de instalação oferecidas pelo fabricante.

•Ovos na casca ou inteiros não devem ser aquecidos em fornos de micro-ondas, uma vez que podem explodir, mesmo após o aquecimento por micro-ondas ter cessado.

•Usar este aparelho apenas para os propósitos descritos neste manual. Não usar produtos químicos corrosivos ou vapores neste forno. Este forno de micro-ondas foi concebido especificamente para aquecer e cozinhar alimentos. Ele não foi concebido para uso industrial ou em laboratórios.

- Não deixar crianças usarem o forno micro-ondas sem supervisão e apenas deixar crianças usarem o aparelho desde que bem instruídas sobre como usar o forno com segurança e desde que elas entendam bem os perigos de seu uso inapropriado.
- Se o cabo elétrico ou a tomada estiverem danificados ou não estiverem funcionando adequadamente, não usar o forno, encaminhar o produto a uma Assistência Técnica Autorizada, afim de evitar riscos.
- Este aparelho deve ser ajustado ou consertado apenas por técnicos qualificados. Entrar em contato com a assistência técnica mais próxima quando precisar que este aparelho seja examinado, consertado ou ajustado.
- Não cobrir ou bloquear as saídas de ar deste forno de micro-ondas.
- Não armazenar ou usar este aparelho em locais descobertos ou desprotegidos.
- Não usar este aparelho perto de água, por exemplo, perto de um tanque, em um porão úmido, perto da piscina ou locais similares.
- Não colocar o cabo de força ou a tomada na água.
- Manter o cabo de força longe de superfícies aquecidas.
- Não deixar o cabo de força pendurado por sobre uma mesa ou balcão.
- Antes de limpar o aparelho, desligue-o da tomada elétrica.
- Ao limpar o aparelho e sua porta, usar água morna e sabão ou detergente neutro, aplicados com uma esponja ou pano macio
- Líquidos como água, café ou chá podem ser superaquecidos, além do ponto de fervura, sem parecer que estão nessa temperatura. Nem sempre o borbulhar ou ferver são aparentes quando se remove o recipiente do forno. Isso pode resultar em líquidos superaquecidos que podem, de repente, ferver quando perturbados pelo movimento de uma colher ou outro utensílio colocado dentro do líquido.
- Não superaquecer o líquido.
- Mexer o líquido antes e na metade do processo de aquecimento.
- Não usar recipientes com laterais retas e gargalos estreitos.
- Este aparelho não foi projetado para ser utilizada por pessoas (incluindo crianças) com capacidades físicas, sensoriais ou mentais reduzidas, ou falta de experiência e conhecimentos, exceto se forem supervisionadas ou instruídas por uma pessoa responsável pela sua segurança.
- As crianças deverão ser supervisionadas, para assegurar de que não brinquem com o aparelho.
- Quando o aparelho é operado no modo combinado, crianças devem somente usar o aparelho sob a supervisão de um adulto devido às temperaturas geradas.
- Depois do aquecimento, deixar o recipiente dentro do forno de micro-ondas por alguns segundos antes de removê-lo.
- Muito cuidado ao colocar uma colher ou outro utensílio dentro do recipiente.
- Ao prolongar o uso do grill o produto estará sujeito a intenso aquecimento nas laterais e parte superior. Evite contato com a pele e aguarde esfriar por pelo menos 20 minutos.
- Sempre que for usadas funções que acionam o grill evite tocar na resistência evitando possíveis queimaduras.
- Ao utilizar o suporte metálico respeite uma distância de 5 cm entre o alimento e a resistência. Caso não seja possível obedecer, não utilize o suporte metálico.
- Utilize apenas o suporte metálico fornecido com o produto, evite utilizar suporte de outras marcas, pois podem danificar o produto e trazer prejuízos. Contate a Assistência Técnica Autorizada para aquisição de peças originais.

## INSTRUÇÕES DE ATERRAMENTO

**PERIGO:** Perigo de choque elétrico ao tocar alguns componentes internos que pode causar ferimentos sérios e até a morte. Não desmontar este aparelho.

**PRECAUÇÃO:** Perigo de choque elétrico. O uso inapropriado do aterramento pode resultar em choque elétrico. Não conectar o aparelho na tomada antes dele estar adequadamente instalado e aterrado.

Este aparelho deve ser aterrado. Em caso de curto-circuito, o aterramento reduz o risco de choque elétrico porque oferece uma via de escape para a corrente elétrica. Este aparelho é equipado com um cabo de força com aterramento. O Plugue deve ser colocado em tomada de parede apropriadamente instalada e aterrada.

Procurar um eletricista ou técnico qualificado se as instruções de aterramento não forem completamente entendidas ou se existirem dúvidas se o aparelho está, ou não, apropriadamente aterrado.

•O aparelho vem com um cabo de força curto, para reduzir o risco do cabo se enroscar em alguma coisa ou de alguém tropeçar nele.

•O Fabricante não poderá ser responsabilizado por danos ou acidentes pessoais resultantes de uma instalação elétrica incorreta.

## UTENSÍLIOS

**PRECAUÇÃO:** Recipientes hermeticamente fechados podem explodir. Recipientes fechados devem ser abertos e sacos plásticos devem ser perfurados antes do cozimento.

Ver as instruções “Materiais que você pode usar no forno de micro-ondas ou que devem ser evitados”. Podem existir certos utensílios não-metálicos que são perigosos para uso em forno de micro-ondas. Na dúvida, testar o utensílio em questão.

## MATERIAIS QUE PODEM SER USADOS EM FORNO DE MICRO-ONDAS

**PAPEL ALUMÍNIO** – apenas como proteção. Pequenos pedaços podem ser usados para cobrir fatias de carne ou frango, para evitar que cozinhem demais. Esses pedaços podem arquear ou soltar faíscas se estiverem muito próximos das paredes do forno. O papel alumínio deve ficar, pelo menos, 2,5 cm longe das paredes do forno.

**PRATO DE CERÂMICA** – seguir as instruções do fabricante. O fundo do prato de cerâmica deve ficar, pelo menos, 5 mm do prato giratório. O uso incorreto pode resultar na quebra do prato.

**PRATOS DE LOUÇA** – apenas os que forem seguros para micro-ondas. Seguir as instruções do fabricante. Não usar pratos trincados ou lascados, que podem quebrar.

**JARRAS DE VIDRO** – remover sempre a tampa. Usar sempre até que o alimento fique morno. A maioria das jarras de vidro não resistem a altas temperaturas e podem quebrar.

**RECIPIENTES DE VIDRO** – apenas aquilo que for resistente a altas temperaturas. Certificar-se de que não há borda de vidro. Não usar nada trincado ou lascado.

**SACOS PARA COZIMENTO** – seguir as instruções do fabricante. Não fechar com fios de metal. Fazer furos para permitir a saída do vapor.

**COPOS E PRATOS DE PAPEL** – usar apenas a função para cozimento rápido/pouco aquecimento. Ficar observando a operação.

**TOALHAS DE PAPEL** – usadas para cobrir os alimentos no reaquecimento ou para absorção de gordura. Usar apenas quando supervisionado e por um período curto de tempo.

**PAPEL PERGAMINHO** – usado para cobrir e evitar que o alimento espirre ou para embrulhar o alimento para cozimento no vapor.

**PLÁSTICO** – apenas os recomendados para uso em micro-ondas. Seguir as instruções do fabricante. Deve ter etiqueta que indique “Seguro para Uso em Micro-ondas”. Alguns recipientes em plástico se amolecem, quando os alimentos dentro deles se aquecem. Sacos para fervura e sacos hermeticamente fechados devem ser abertos, furados ou ventilados, como orientado na embalagem.

**FILME PLÁSTICO** – apenas os recomendados para uso em micro-ondas. Usados para cobrir alimentos durante o cozimento, para reter a umidade. Não deixar que o filme plástico toque o alimento.

**TERMÔMETRO** – apenas os recomendados para uso em micro-ondas (termômetros para carne e doces).

**PAPEL ENCERADO** – usado como cobertura para prevenir espirros e reter a umidade.

## **MATERIAIS QUE NÃO PODEM SER USADOS EM FORNO DE MICRO-ONDAS**

**BANDEJA DE ALUMÍNIO** – pode curvar-se, soltar faíscas e derramar comida no prato do forno de micro-ondas.

**EMBALAGEM EM PAPELÃO COM ALÇAS EM METAL** – pode curvar-se e derramar comida no prato do forno de micro-ondas ou soltar faíscas.

**UTENSÍLIOS DE METAL OU COM BORDAS EM METAL** – o metal protege o alimento das micro-ondas. As bordas de metal podem curvar-se, soltar faíscas e provocar um incêndio dentro do forno.

**FIOS DE METAL PARA FECHAR EMBALAGENS** – podem curvar-se, soltar faíscas e provocar um incêndio dentro do forno.

**SACOS DE PAPEL** – podem causar um incêndio dentro do forno.

**ESPUMA DE PLÁSTICO** – pode derreter e contaminar o líquido dentro, se exposto à alta temperatura.

**MADEIRA** – pode secar dentro do forno e rachar ou se quebrar.

## COMPONENTES

A) Painel de controle

B) Haste giratória

C) Suporte giratório

D) Prato giratório

E) Janela para observação

F) Moldura da porta

G) Sistema interno de travas de segurança

H) Resistência do Grill

I) Suporte Metálico

J) Placa de Mica (não remover)

**Acessórios:** Suporte Metálico, Prato giratório, Suporte giratório e Manual de Instruções.

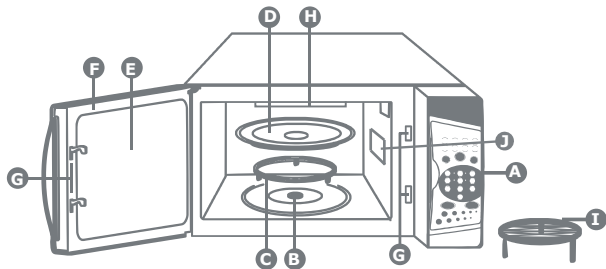

## INSTALAÇÃO DO PRATO GIRATÓRIO

•Nunca colocar o prato giratório de cabeça para baixo. O prato giratório não deve ficar preso.

•Tanto o prato giratório como o suporte giratório deve ser sempre usado.

•Todos os alimentos e recipientes devem ser posicionados, sempre, em cima do prato, no cozimento de alimentos.

•Se o prato giratório ou o suporte giratório racharem ou se quebrarem, entrar em contato com o representante autorizado mais próximo para substituí-los.

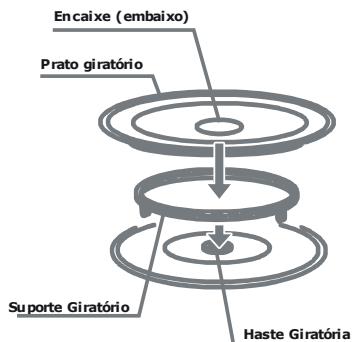

## INSTALAÇÃO

Remover toda a embalagem e os acessórios. Examinar o forno à procura de danos, batidas e verificar se a porta não foi quebrada. Não instalar o forno se estiver danificado.

Este aparelho não foi projetado para ser utilizado em um armário ou embutido.

1. Seleccionar uma superfície nivelada que ofereça espaço livre suficiente para o livre fluxo de ar pelas aberturas do forno.

**NOTA:** Não bloquear a saída de ar situada na lateral, em cima e atrás do aparelho.

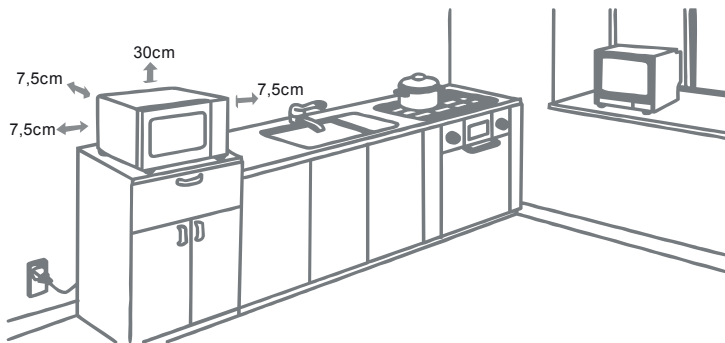

É necessária uma distância mínima de 7,5 cm entre o forno e as paredes adjacentes. (Observar a ilustração acima)

(1) Deixar um mínimo de 30 cm de espaço acima do forno.

(2) Não remover os pés da parte de baixo do forno.

(3) Bloquear as entradas/saídas de ar pode danificar o forno.

(4) Colocar o forno longe de rádios e TVs. As micro-ondas podem interferir com o bom funcionamento destes aparelhos.

2. Ligar o forno numa tomada de parede adequada. Assegurar-se de que a tensão e a frequência são as mesmas mostradas na etiqueta do aparelho.

**AVISO:** Não instalar o aparelho sobre uma chapa quente ou qualquer outra fonte de calor. Se o forno for instalado perto de outra fonte de calor, pode ser danificado e a garantia será considerada nula.

## Painel de controle e Características

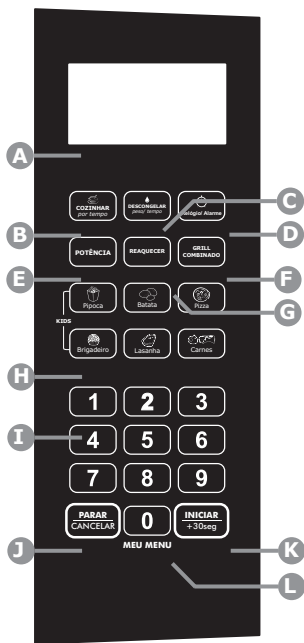

**A)VISOR DO PAINEL:** Tempo de preparo, potência, indicadores e a hora atual são exibidos neste visor.

**B)COZINHAR POR TEMPO:** Possibilita o preparo de alimentos com diferentes potências e tempos.

**C)DESCONGELAR POR PESO/TEMPO:** Função de descongelamento programado, baseado automaticamente pelo peso do alimento ou tempo. Destina-se a descongelar alimentos de uma forma rápida e eficaz.

**D)RELÓGIO/ALARME:** Usado para acertar o relógio do aparelho. Utiliza o sistema de 12h.

**E)POTÊNCIA:** Pressionar para escolher potências diferentes da potência máxima.

**F)GRILL COMBINADO:** Pressionar esta tecla para utilizar até 3 modos diferentes de uso do Grill.

**G)REAQUECER**

**H) FUNÇÕES PARA PREPARO RÁPIDO:** Configurações instantâneas para o preparo de alimentos mais usuais.

**I) TECLADO NUMÉRICO**

**J) PARAR/CANCELAR:** Usado para cancelar ou pausar as configurações anteriores.

**K)INICIAR/+30SEG:** Pressionar esta tecla para dar início ou adicionar mais 30 segundos ao preparo dos alimentos.

**L)MEU MENU:** Possibilita o preparo automático de alimentos em duas etapas com diferentes potências e tempos.

# INSTRUÇÕES DE OPERAÇÃO

## 1. Ajuste de Potência

Existem 10 níveis de potência.

<b>Nível</b>	<b>10</b>	<b>9</b>	<b>8</b>	<b>7</b>	<b>6</b>	<b>5</b>	<b>4</b>	<b>3</b>	<b>2</b>	<b>1</b>
<b>Potência</b>	<b>100%</b>	<b>90%</b>	<b>80%</b>	<b>70%</b>	<b>60%</b>	<b>50%</b>	<b>40%</b>	<b>30%</b>	<b>20%</b>	<b>10%</b>

O micro-ondas inicia com potência de 100%.

Para operar o micro-ondas com uma potência abaixo de 100%, seguir as instruções abaixo:

- 1) Pressionar o botão **COZINHAR POR TEMPO** e utilizar o teclado numérico para informar o tempo desejado.
- 2) Pressionar o botão **POTÊNCIA**.
- 3) Utilizar teclado numérico para escolher valores entre 1 e 10.
- 4) Pressionar **INICIAR/+30seg** para iniciar a operação com a potência desejada.

Exemplo: 1 para 10%, 10 para 100% e 0 para 0%.

### IMPORTANTE:

Após a operação ser concluída o aparelho volta para a potência de 100%

## 2. Ajuste do Relógio/Alarme

Ligar o aparelho na tomada, o visor exibirá "0:00".

- 1) Pressionar uma vez o botão **RELÓGIO/ALARME**.
- 2) Pressionar as teclas numéricas e informar a hora certa. Por exemplo, para 10:12, pressionar as teclas "1"+"0"+"1"+"2"
- 3) Pressionar o botão **RELÓGIO/ALARME** para confirmar e finalizar a configuração do relógio. A hora será mostrada no visor.

### IMPORTANTE:

• Se durante o ajuste do relógio não for pressionado nenhuma tecla por 60 segundos o aparelho volta a mostrar a hora inicial.

### 3.1. Descongelar por Peso

- 1) Pressionar a tecla **DESCONGELAR POR PESO/TEMPO** uma vez, o visor irá exibir "DEF1" para descongelamento por peso.
- 2) Usar as teclas numéricas para informar o peso (em gramas) do alimento a ser descongelado. Informar o peso desejado dentro do intervalo de 100g a 2000g para todos os congelados.
- 3) Se o peso informado não estiver compreendido neste intervalo, a operação será inválida e o forno não funcionará até que o peso correto seja informado.

4) Pressionar a tecla **INICIAR/+30seg** para iniciar o descongelamento, o tempo será contado regressivamente.

#### **IMPORTANTE:**

- Depois de decorrido o tempo de descongelamento selecionado, o forno emitirá 5 sinais sonoros.
- Durante o funcionamento o aparelho irá alternar os valores de potência automaticamente de forma a tornar o descongelamento mais eficiente.

### **3.2. Descongelar por Tempo**

- 1) Pressionar a tecla **DESCONGELAR POR PESO/TEMPO** duas vezes, o visor irá exibir “DEF2”.
- 2) Usar as teclas numéricas para informar o tempo para o alimento a ser descongelado. Informar o tempo desejado dentro do intervalo de 00:01 a 99:99.
- 3) Se o tempo informado não estiver compreendido neste intervalo, a operação será inválida. Nenhum “bip” será ouvido e o forno não funcionará até que o tempo correto seja informado.
- 4) Pressionar a tecla **INICIAR/+30seg** para iniciar o descongelamento, o tempo será contado regressivamente.

#### **IMPORTANTE:**

- Depois de decorrido o tempo de descongelamento selecionado, o forno emitirá 5 sinais sonoros.

### **4. Programando o Alarme**

- 1) Pressionar a tecla **RELÓGIO/ALARME** duas vezes.
- 2) Inserir o tempo desejado para o acionamento do alarme.
- 3) Pressionar a tecla **INICIAR/+30seg**. O aparelho iniciará a contagem regressiva assim que chegar o tempo programado o alarme irá disparar.

#### **IMPORTANTE:**

- Durante o processo de ajuste do alarme, se o usuário pressionar **PARAR/CANCELAR** ou se não ocorrer nenhuma operação dentro de 60 segundos, o forno voltará ao seu status anterior, automaticamente.

### **5. MEU MENU**

Algumas receitas exigem que o alimento seja preparado em duas etapas, com níveis diferentes de tempo e potência. Esta função permite a programação de até 3 receitas diferentes, com até 2 etapas de preparo para cada receita.

- 1) Pressionar a tecla **MEU MENU** até selecionar uma das 3 memórias para configuração
- 2) Pressionar a tecla **COZINHAR POR TEMPO** e digitar o tempo desejado utilizando o teclado numérico entre 00:01 e 99:99
- 3) Pressionar a tecla **POTÊNCIA** e digitar a potência (caso o usuário desejar que o aparelho trabalhe com potência diferente de 100%)
- 4) Pressionar a tecla **INICIAR/+30seg** para gravar esta operação na memória selecionada
- 5) Pressionar a tecla **INICIAR/+30seg** para dar início ao funcionamento, o tempo será contado regressivamente.

Após o término da primeira etapa, o aparelho emitirá um "bip" e começará a contagem regressiva da segunda etapa.

#### **IMPORTANTE:**

•Se durante o processo de programação a tecla **PARAR/CANCELAR** for pressionada 2 vezes ou se não houver nenhuma nova operação durante 30 segundos, o forno retomará automaticamente a configuração anterior.

### **6.GRILL/COMBINADO**

#### **Modo 1**

Somente Grill

Pressionando a tecla uma vez acenderá uma indicação "G-1" indicando que somente a função Grill será ativada, após isso digite um tempo para preparo.

**Importante:** Neste modo o forno para seu funcionamento na metade do tempo selecionado para verificação do preparo emitindo 2 bips, após aperte INICIAR/+30seg para prosseguir.

**NOTA:** Essa função é indicada para finalizar receitas já aquecidas apenas para dourar ou gratinar os alimentos.

Utilize o suporte metálico de modo a aproximar os alimentos à resistência, proporcionando melhores resultados, porém respeite uma distância de 5 cm caso não seja possível obedecer, não utilize o suporte metálico.

**ATENÇÃO:** Recomenda-se a utilização desta função por um período máximo de 30 minutos. Quando for utilizar funções que acionam o grill.

Sempre que for usadas funções que acionam o grill, evite tocar na resistência evitando possíveis queimaduras.

Ao prolongar o uso do grill, o micro-ondas está sujeito a intenso aquecimento nas laterais e parte superior, evite contato com a pele e aguarde o produto esfriar por pelo menos 20 minutos.

#### **Modo2**

Combinando Micro-ondas + Grill 1

Esta função serve para cozinhar e dourar alimentos ao mesmo tempo, pode ser utilizado para preparo de hambúrguer, Pizzas, Lasanhas, carnes, entre outras receitas.

Pressionar a tecla Grill 2 vezes, acenderá o indicador "C-1" indicando que as funções micro-ondas + grill serão ativadas durante o preparo. Após realizar os procedimentos acima, digitar o tempo desejado.

**NOTA:** Neste modo o micro-ondas opera com 54% do tempo selecionado em micro-ondas e 46% do tempo no modo grill.

#### **Modo 3**

Combinando Micro-ondas + Grill 2

Esta função é similar ao Modo 2, porém neste modo 36% do seu tempo selecionado é em micro-ondas e 64% em modo grill, esta função deixa os alimentos mais dourados.

Pressionar a tecla **GRILL/COMBINADO** 3 vezes acenderá o indicador "C-2" indicando que as funções micro-ondas + grill serão ativadas.

Após isso pressione o tempo desejado.

**ATENÇÃO:** Não utilize o suporte metálico nas funções combinadas (micro-ondas + grill) ou somente micro-ondas, pois pode ocorrer faíscas no interior do aparelho e danificar o mesmo.

### 7. Funções para Preparo Rápido de Alimentos

As funções para preparo rápido de alimento permitem preparar ou aquecer alimentos automaticamente, sem necessidade de informar a potência e o tempo de cozimento.

Para pequenas porções, basta pressionar na tecla correspondente ao alimento e o forno entrará em funcionamento. Para quantidades maiores, pressionar a tecla mais de uma vez para definir a porção desejada.

As funções **BATATAS, LASANHA, PIPOCA, CARNES, BRIGADEIRO, PIZZA e REAQUECER** lhe permitem escolher diferentes porções dos alimentos.

#### 7.1. Pipoca

A função pipoca permite a escolha para o preparo de pacotes de pipoca de 100g ou 50g.

1) Retirar o plástico que envolve o pacote e colocá-lo no micro-ondas com o lado indicado

##### **VIRADO PARA CIMA;**

2) Pressionar a tecla **PIPOCA** para selecionar a quantidade desejada 50g ou 100g

3) Pressionar **INICIAR/+30seg** para iniciar a operação, o tempo será contado regressivamente.

4) Após o término do preparo o aparelho desligará automaticamente. Retire o pacote do forno e abra puxando pelos cantos superiores. Tome cuidado ao abrir, o vapor pode provocar queimaduras.

##### **IMPORTANTE:**

Para pacotes de pipoca de 100g, deve-se dobrar para dentro as pontas do pacote para evitar que o pacote encoste nas paredes internas do forno, o que pode bloquear o movimento podendo ocasionar a queima da pipoca por ficar exposta apenas em uma posição.

#### 7.2. Batatas

1) Pressionar a tecla **BATATAS** repetidamente para selecionar a porção que se deseja. Pressione a tecla **BATATAS** uma vez para porção de 100g, duas vezes para 200g, três vezes para 300g, quatro vezes para 400g ou cinco vezes para 500g;

2) Corte os vegetais em cubos, coloque em uma travessa com aproximadamente 40ml de água para 100gr e 70ml de água para 500g.

3) Cobrir a travessa com filme PVC (especial para micro-ondas), e fazer pequenos furos no filme para saída do vapor.

4) Colocar a travessa no micro-ondas e pressionar a tecla **INICIAR/+30seg** para iniciar a operação.

5) Após o término do preparo o aparelho desligará automaticamente. Retire a travessa do forno e tome cuidado ao manuseá-lo pois o vapor pode causar queimaduras.

**NOTA:** As quantidades de água servem como valores de referência e dependem do tamanho do alimento e da travessa. Caso necessário, o consumidor deve reajustar a quantidade de água.

#### 7.3. Pizza

Para preparo de Pizza existem 2 métodos de preparo

##### **Modo 1**

Pizza porção 460g - Cozimento por micro-ondas

- 1)Retire a embalagem da pizza e coloque-a no micro-ondas.
- 2)Pressione a tecla **PIZZA** uma vez.
- 3)Pressione **INICIAR/+30seg** para iniciar o preparo o tempo será contado regressivamente.

#### **Modo 2**

Pizza porção 460g - Grill Combinado

Esta função opera com o funcionamento combinado do grill e micro-ondas permitindo deixar a pizza mais dourada.

- 1)Retire a embalagem da pizza e coloque-a no micro-ondas.
- 2)Pressionar a tecla **PIZZA** 2 vezes,
- 3)Pressione **INICIAR/+30seg** o tempo iniciará em contagem regressiva.

#### **7.4.Carne**

Esta função permite preparar carne bovina, suína e de frango

Frango

- 1)Pressionar a tecla **CARNE** uma vez e o visor indicará **"FRAN"**.
- 2)Pressionar a tecla **INICIAR/+30seg** para selecionar a opção frango.
- 3)Pressione a tecla **CARNE** sucessivamente para escolher o peso desejado. Esta função prepara carnes com pesos de 400g, 600g, 800g, 1000g e 1200g.
- 4)Pressione a tecla **INICIAR/+30seg** para iniciar o preparo, inicializará a contagem regressiva até o final do preparo. Após decorrer o tempo o aparelho irá emitir 5 bips indicando o término do preparo.

#### **Carne Bovina**

- 1)Pressionar a tecla **CARNE** duas vezes e o visor indicará **"BOVI"**
- 2)Pressionar a tecla **INICIAR/+30seg** para selecionar a opção carne bovina
- 3)Pressione a tecla **CARNE** sucessivamente para escolher o peso desejado. Esta função prepara carnes com pesos de 300g, 500g, 700g, 900g e 1100g
- 4)Pressione a tecla **INICIAR/+30seg** para iniciar o preparo, inicializará a contagem regressiva até o final do preparo. Após decorrer o tempo o aparelho irá emitir 5 bips indicando o término do preparo.

**NOTA:** Recomenda-se cortar a carne em "filés" para garantir um melhor cozimento. Esta função serve para preparar diversos tipos de carnes.

#### **Carne Suína**

- 1)Pressionar a tecla **CARNE** duas vezes e o visor indicará **"SUIN"**
- 2)Pressionar a tecla **INICIAR/+30seg** para selecionar a opção carne suína
- 3)Pressione a tecla **CARNE** sucessivamente para escolher o peso desejado. Esta função prepara carnes com pesos de 150g, 300g, 450g, 600g e 750g
- 4)Pressione a tecla **INICIAR/+30seg** para iniciar o preparo, inicializará a contagem regressiva até o final do preparo. Após decorrer o tempo o aparelho irá emitir 5 bips indicando o término do preparo.

**NOTAS:** Recomenda-se cortar a carne em "filés" para garantir um melhor cozimento. Pode acontecer em alguns casos que seja exigido um tempo maior de preparo do alimento. Utilize a função grill programando um tempo manualmente até atingir o ponto de cozimento desejado.

Não prepare carne congelada diretamente, pois pode influenciar no tempo de preparo e até deixar os alimentos crus. Descongele primeiro e tempere, depois utilize as funções carnes, isso trará melhores resultados.

## 7.5. Brigadeiro

A função **BRIGADEIRO** prepara uma receita de brigadeiro de 400g.

### Receita de Brigadeiro

- 1 lata de leite condensado
- 6 colheres sopa de chocolate em pó
- 1 colher de margarina

### Modo de preparo:

- 1) Misturar os ingredientes até atingir uma mistura homogênea.
- 2) Colocar no micro-ondas, pressionar a tecla **BRIGADEIRO** e apertar **INICIAR/+30seg**.
- 3) Após alguns minutos soará um bip e o micro-ondas pausará o processo. Retirar a travessa e mexer novamente.
- 4) Recolocar a travessa no micro-ondas e pressionar a tecla **INICIAR** para continuar o preparo.
- 5) Após mais alguns minutos o micro-ondas finalizará o preparo. Retirar a travessa, misturar uma última vez e levar à geladeira por 2 horas.

## 7.6. Reaquecer

- 1) Pressionar a tecla **REAQUECER** sucessivamente para escolher o peso desejado. Esta função reaquece porções de 250g, 350g e 450g.
- 2) Pressionar a tecla **INICIAR/+30seg** para iniciar a operação.
- 3) Após o término do aquecimento o aparelho desligará automaticamente. Retire o alimento do forno e tome cuidado ao manuseá-lo pois o vapor pode causar queimaduras.

## 7.7. Lasanha

- 1) Remova inteiramente a tampa protetora da bandeja, puxando pelo lado. Leve a lasanha ainda congelada ao micro-ondas.
- 2) Pressionar a tecla **LASANHA** repetidamente para selecionar a porção que se deseja. Esta função prepara porções de 650g e 350g.
- 3) Pressionar a tecla **INICIAR/+30seg** para iniciar a operação.
- 4) Após o término do preparo o aparelho desligará automaticamente. Retire a bandeja do forno e tome cuidado ao manuseá-lo pois o vapor pode causar queimaduras.

## 8. Trava de Segurança

Travar: No modo de espera pressionar a tecla **PARAR/CANCELAR** por 3 segundos. Um "bip" irá soar, assinalando que o forno foi travado como medida de segurança para crianças e mostrará a seguinte imagem no display: 

Destruar: Se o forno estiver travado, pressionar a tecla **PARAR/CANCELAR** por 3 segundos para destravá-lo. Um "bip" indicará que o travamento foi desativado.

## 9. Consultas Durante o Funcionamento

- 1) Durante o funcionamento, pressionar a tecla **RELÓGIO/ALARME** o visor de cristal líquido irá exibir o relógio durante 3 segundos se este foi previamente acertado.
- 2) Durante o cozimento, pressionar a tecla **POTÊNCIA** para consultar o nível de potência. O nível atual de potência será então exibido, exceto nas teclas rápidas. Depois de 3 segundos, o forno retornará ao estado anterior.

## 10. Alerta Sonoro

Sempre que o preparo for encerrado, o alarme emitirá 5 “bips” para alertar o usuário.

## LIMPEZA E MANUTENÇÃO

Antes de limpar o aparelho, certifique-se que o mesmo esteja totalmente frio e desligado da tomada elétrica. Quando limpar superfícies do forno, utilizar somente detergentes neutros e não abrasivos, aplicados com uma esponja ou um pano macio. Após a limpeza é aconselhável manter a porta aberta por alguns minutos para eliminar o excesso de umidade.

Para limpar o micro-ondas internamente, utilizar apenas um pano macio umedecido em água (de preferência morna) e detergente neutro. Após a limpeza seque com macio e seco.

Jamais limpar seu micro-ondas com fluidos inflamáveis como álcool, querosene, gasolina, tinner, varsol, solvente, removedores ou com produtos químicos como detergentes com amoníacos, ácidos, vinagres, soda ou abrasivos como sapólio esponjas plásticas ou de aço, lâ de aço, etc, nem usar produtos que liberam vapores químicos corrosivos e/ou tóxicos no aparelho.

### INTERIOR

Manter o interior do forno limpo e seco. Resíduos dentro do forno absorvem micro-ondas e assim prolongam o tempo de cozimento. Resíduos de alimentos líquidos derramados grudam nas paredes do forno, e na superfície da porta. Limpar o interior do forno imediatamente após o uso com um pano úmido. Retirar a gordura com um pano úmido com água e sabão neutro, ou com papel toalha, enxaguar o pano, passar novamente para retirar os resíduos de sabão e secar bem.

### EXTERIOR

Manter o exterior do forno limpo. Limpar o exterior do forno com um pano úmido com água e sabão neutro, enxaguar o pano, passar novamente para retirar os resíduos de sabão e secar com um pano macio ou toalha de papel.

Para evitar danos ao funcionamento das partes internas do micro-ondas a água não deve penetrar pelos orifícios de ventilação.

Para limpar o painel de controle, abrir a porta do forno para evitar que ele seja ligado acidentalmente, limpar com um pano úmido e secar imediatamente.

Pressionar a tecla PARAR/CANCELAR depois de limpar o painel para evitar qualquer programação indevida.

Se vapor se acumular em volta da porta, após o uso, seque-a com um pano macio. Isso acontece quando o forno opera em condições de alta umidade e de forma alguma indica defeitos de funcionamento.

## RESOLUÇÃO DE PROBLEMAS

### O FORNO NÃO INICIA A OPERAÇÃO

#### **Cordão elétrico não está ligado na tomada ou a tomada está desenergizada**

Conectar o aparelho na tomada e/ou verificar se a tomada esta energizada.

#### **A porta está aberta**

Fechar a porta completamente antes de iniciar a operação.

#### **A operação selecionada está incorreta**

Repetir a operação (verificar manual de instruções).

## ARQUEAMENTO DE MATERIAIS E FAÍSCAS

**Suporte metálico sendo utilizado nas funções micro-ondas ou combinadas.**

**Foi usado material que deve ser evitado**  
Usar apenas material recomendado conforme indicado no manual de instruções.

**O forno está vazio e entrou em funcionamento**  
Não deixar o forno funcionar vazio.

**Existem resíduos de comida dentro do forno**  
Limpar a parte interna do forno com um pano úmido.

## COZIMENTO DESIGUAL

**Foi usado material que deve ser evitado**  
Usar apenas material recomendado conforme indicado no manual de instruções.

**O alimento não foi devidamente descongelado**  
Completar o descongelamento do alimento.

**O tempo de cozimento ou o nível de potência escolhidos são inadequados**  
Usar o tempo de cozimento/nível de potência adequados.

**O alimento não foi virado ou misturado**  
Virar ou misturar o alimento.

## ALIMENTO SUPER COZIDO

**O tempo de cozimento ou o nível de potência escolhidos são inadequados**  
Usar o tempo de cozimento/nível de potência adequados.

## ALIMENTO POUCO COZIDO

**Foi usado material que deve ser evitado**  
Usar apenas material recomendado

**O alimento não foi devidamente descongelado**  
Completar o descongelamento do alimento

**O tempo de cozimento ou o nível de potência escolhidos são inadequados**  
Usar o tempo de cozimento/nível de potência adequados

**A ventilação no forno está sendo prejudicada**  
Verificar se a ventilação do forno está sendo bloqueada, não cobrir ou bloquear as saídas de ar do aparelho (deve-se respeitar as distâncias necessárias ao redor do aparelho, conforme manual de instruções).

## DESCONGELAMENTO INAPROPRIADO

**Foi usado material que deve ser evitado**  
Usar apenas material recomendado conforme indicado no manual de instruções.

**O tempo de cozimento ou o nível de potência escolhidos são inadequados**  
Usar o tempo de cozimento/nível de potência adequados.

**O alimento não foi virado ou misturado**  
Virar ou misturar o alimento.



[www.philco.com.br](http://www.philco.com.br)

