



# Philco

TEM COISAS QUE SÓ A PHILCO FAZ PRA VOCÊ.

## MANUAL DE INSTRUÇÕES

MICRO-ONDAS  
**PMS22**



## INTRODUÇÃO

Parabéns pela escolha de mais um produto de nossa linha.

Para garantir o melhor desempenho do seu produto, **ler atentamente as instruções a seguir**. O manual de instruções não deve ser descartado, deve ser guardado para referências futuras.

**ESTE APARELHO DESTINA-SE SOMENTE PARA USO DOMÉSTICO.**

## PRECAUÇÕES A SEREM TOMADAS PARA SE EVITAR UMA POSSÍVEL EXPOSIÇÃO À ALTA ENERGIA (RAIOS) DE MICRO-ONDAS.

- Não utilizar o forno com a sua porta aberta, pois poderá resultar em exposição perigosa à alta energia (raios) de micro-ondas.
- Não colocar quaisquer objetos entre a parte frontal do forno e a sua porta. Não deixar que sujeira ou resíduos de produtos de limpeza se acumulem nas superfícies isolantes do forno.
- Não utilizar o forno se este apresentar defeitos. É extremamente importante que a porta do forno feche corretamente e que os seus componentes não estejam danificados.

### **Em particular:**

- A porta não deve pender para baixo.
- Os fechos e dobradiças não devem estar quebrados ou frouxos.
- A vedação da porta e das demais superfícies não deve apresentar irregularidades.
- O forno não deve ser desmontado ou consertado por pessoas não qualificadas.

## INSTRUÇÕES DE SEGURANÇA

- Não utilizar o produto quando ele apresentar algum dano no adaptador ou em outros componentes. Para substituir qualquer peça danificada, entrar em contato com uma Assistência Técnica Autorizada, a fim de evitar riscos.
- O forno de microondas deve ser colocado em superfície nivelada.
- O prato giratório e o suporte giratório devem estar dentro do forno durante o seu funcionamento. Colocar o recipiente gentilmente sobre o prato giratório e tratá-lo com cuidado para evitar que se quebre.
- O uso de louça inapropriada pode quebrar o prato giratório.
- O forno de microondas possui vários dispositivos de segurança embutidos para assegurar que o aparelho não seja ligado se a porta estiver aberta. Não modificar esses dispositivos.
- Não deixar o forno funcionar se estiver vazio. A operação do forno sem alimentos ou com alimentos com baixo teor de umidade pode causar incêndio, fagulhas ou faíscas.
- Não cozinhar qualquer alimento diretamente no prato giratório. O excessivo aquecimento em um determinado local, no prato giratório, pode fazer com que ele se quebre.
- O conteúdo de mamadeiras ou objetos similares deve ser mexido ou agitado e a temperatura deve ser verificada antes do consumo, a fim de evitar queimaduras.
- Não aquecer nada em recipientes com gargalo estreito, como vidros de calda, por exemplo.
- Não tentar fritar dentro do forno de micro-ondas.
- Não tentar fazer conservas no forno de micro-ondas. É impossível assegurar que todo o conteúdo do recipiente atingiu a temperatura de fervura.
- Não usar este forno de micro-ondas para propósitos comerciais. Este forno de micro-ondas é apenas para uso doméstico.
- Para prevenir queimaduras em decorrência de fervura retardada de líquidos e bebidas, mexer o conteúdo ao colocá-lo no forno e, depois, no meio do processo de aquecimento. Deixar a bebida dentro do forno por alguns segundos e mexer o líquido novamente antes de remover o recipiente.
- Ser cuidadoso ao usar o forno de micro-ondas, para evitar que o alimento se queime por excesso de cozimento.
- O forno deve ser limpo regularmente e qualquer resíduo de alimentos deve ser removido. Deixar de limpar adequadamente pode diminuir o tempo de vida do aparelho ou resultar em situação de incêndios.
- Para não perder a garantia e para evitar problemas técnicos, não consertar o aparelho em casa. Quando precisar, o usuário deverá entrar em contato com uma Assistência Técnica Autorizada.
- A nota fiscal e o certificado de garantia são documentos importantes e devem ser mantidos para efeito de garantia.
- Por questão de segurança este forno deve ser ligado a um circuito de no mínimo 15 A (127V~) ou 10 A (220V~). Nenhum outro eletrodoméstico deve se ligado a este circuito. Em caso de dúvidas, consulte um electricista de sua confiança para que a instalação esteja de acordo com a NBR5410.
- Ligar o micro-ondas a uma tomada exclusiva. Não utilizar extensores ou conectores tipo T (benjamim).
- É aconselhável a instalação de disjuntores termomagnéticos exclusivos para micro-ondas próximos ao mesmo e de fácil acesso:

.Para micro-ondas em 127V~, utilizar um disjuntor de 15 A na fase.

.Para micro-ondas em 220V~,utilizar um disjuntor bipolar de 10 A para cada fase, ou um disjuntor em cada fase. Se o sistema de 220V~ for de uma fase e neutro, utilizar apenas um disjuntor de 10 A na fase.

•A tensão da tomada da parede deve ser a mesma especificada na etiqueta localizada na parte de trás do forno micro-ondas.

Para reduzir o risco de incêndios, choques elétricos e ferimentos ou exposição excessiva às micro-ondas, ao usar o aparelho, seguir as seguintes precauções básicas, incluindo o seguinte:

•Ler todas as instruções antes de usar o aparelho.

•Como ocorre com a maioria dos eletrodomésticos para cozimento, ficar sempre atento ao funcionamento do aparelho para reduzir o risco de incêndios dentro do forno.

Se o material dentro do forno pegar fogo:

a.Manter a porta do forno fechada.

b.Desligar o forno e desconectá-lo da tomada.

•Usar apenas utensílios apropriados para fornos micro-ondas.

•Não cozinhar os alimentos em excesso. Observar o funcionamento do aparelho quando o recipiente, dentro do forno, for feito de plástico, papelão ou outros materiais combustíveis, pois há possibilidade de ignição.

•Líquidos e outros alimentos não devem ser aquecidos em recipientes fechados, já que podem explodir.

•É perigoso para qualquer pessoa, que não tenham qualificações técnicas necessárias, fazer qualquer conserto ou reparo que envolva a remoção da cobertura que protege contra a exposição à energia das micro-ondas.

•Se a porta ou a vedação da porta estiver(em) danificada(s), o forno não deve ser ligado até que os problemas sejam corrigidos por pessoas qualificadas.

•Não usar a parte interna do forno para armazenamento. Não armazenar pães, biscoitos, produtos feitos de papel, etc. dentro do forno.

•Remover qualquer prendedor ou fecha-pacote, em metal, dos sacos/recipientes, antes de colocá-los dentro do forno.

•Este forno deve ser aterrado. Fazer a conexão apropriada de aterramento. Ver as orientações **“INSTRUÇÕES DE ATERRAMENTO”**.

•Instalar ou posicionar o forno apenas de acordo com as instruções de instalação oferecidas pelo fabricante.

•Ovos na casca ou inteiros não devem ser aquecidos em fornos de micro-ondas, uma vez que podem explodir, mesmo após o aquecimento por micro-ondas ter cessado.

•Usar este aparelho apenas para os propósitos descritos neste manual. Não usar produtos químicos corrosivos ou vapores neste forno. Este forno de micro-ondas foi concebido especificamente para aquecer e cozinhar alimentos. Ele não foi concebido para uso industrial ou em laboratórios.

•Não deixar crianças usarem o forno micro-ondas sem supervisão e apenas deixar crianças usarem o aparelho desde que bem instruídas sobre como usar o forno com segurança e desde que elas entendam bem os perigos de seu uso inapropriado.

•Se o cabo elétrico ou a tomada estiverem danificados ou não estiverem funcionando

adequadamente, não usar o forno, contatar uma Assistência Técnica Autorizada, afim de evitar riscos.

- Este aparelho deve ser ajustado ou consertado apenas por técnicos qualificados.

Entrar em contato com a Assistência Técnica Autorizada mais próxima quando precisar que este aparelho seja examinado, consertado ou ajustado.

- Não cobrir ou bloquear as saídas de ar deste forno de micro-ondas.

- Não armazenar ou usar este aparelho em locais descobertos ou desprotegidos.

- Não usar este aparelho perto de água, por exemplo, perto de um tanque, em um porão úmido, perto da piscina ou locais similares.

- Não colocar o cabo de força ou a tomada na água.

- Manter o cabo de força longe de superfícies aquecidas.

- Não deixar o cabo de força pendurado por sobre uma mesa ou balcão.

- Antes de limpar o aparelho, desligue-o da tomada elétrica.

- Ao limpar o aparelho e sua porta, usar água morna e sabão ou detergente neutro, aplicados com uma esponja ou pano macio

- Líquidos como água, café ou chá podem ser superaquecidos, além do ponto de fervura, sem parecer que estão nessa temperatura. Nem sempre o borbulhar ou ferver são aparentes quando se remove o recipiente do forno. Isso pode resultar em líquidos superaquecidos que podem, de repente, ferver quando perturbados pelo movimento de uma colher ou outro utensílio colocado dentro do líquido.

- Não superaquecer os líquidos.

- Mexer o líquido antes e na metade do processo de aquecimento.

- Não usar recipientes com laterais retas e gargalos estreitos.

- Este aparelho não foi projetado para ser utilizada por pessoas (incluindo crianças) com capacidades físicas, sensoriais ou mentais reduzidas, ou falta de experiência e conhecimentos, exceto se forem supervisionadas ou instruídas por uma pessoa responsável pela sua segurança.

- As crianças deverão ser supervisionadas, para assegurar de que não brinquem com o aparelho.

- Depois do aquecimento, deixar o recipiente dentro do forno de micro-ondas por alguns segundos antes de removê-lo.

- Muito cuidado ao colocar uma colher ou outro utensílio dentro do recipiente.

- O aparelho não deve ser operado por meio de um temporizador externo ou sistema de controle remoto separado.

- Caso seja observada a ocorrência de fumaça, parar ou desligar o aparelho e manter a porta fechada, a fim de sufocar as chamas.

## INSTRUÇÕES DE ATERRAMENTO

**PERIGO:** Perigo de choque elétrico ao tocar alguns componentes internos que pode causar ferimentos sérios e até a morte. Não desmontar este aparelho.

**PRECAUÇÃO:** Perigo de choque elétrico. O uso inapropriado do aterramento pode resultar em choque elétrico. Não conectar o aparelho na tomada antes dele estar adequadamente instalado e aterrado.

Este aparelho deve ser aterrado. Em caso de curto-circuito, o aterramento reduz o risco de choque elétrico porque oferece uma via de escape para a corrente elétrica. Este aparelho é equipado com um cabo de força com aterramento. O Plugue deve ser colocado em tomada de parede apropriadamente instalada e aterrada.

Procurar um eletricitista ou técnico qualificado se as instruções de aterramento não forem completamente entendidas ou se existirem dúvidas se o aparelho está, ou não, apropriadamente aterrado.

O aparelho vem com um cabo de força curto, para reduzir o risco do cabo se enroscar em alguma coisa ou de alguém tropeçar nele.

O Fabricante não poderá ser responsabilizado por danos ou acidentes pessoais resultantes de uma instalação elétrica incorreta.

## UTENSÍLIOS

**PRECAUÇÃO:** Recipientes hermeticamente fechados podem explodir. Recipientes fechados devem ser abertos e sacos plásticos devem ser perfurados antes do cozimento.

Ver as instruções **“Materiais que podem ser usados no forno de micro-ondas”** e **“Materiais que não podem ser usados em forno de micro-ondas”**. Podem existir certos utensílios não-metálicos que são perigosos para uso em forno de microondas. Na dúvida, testar o utensílio em questão seguindo as instruções abaixo.

## MATERIAIS QUE PODEM SER USADOS EM FORNO DE MICRO-ONDAS

**Papel Alumínio** – apenas como proteção. Pequenos pedaços podem ser usados para cobrir fatias de carne ou frango, para evitar que cozinhem demais. Esses pedaços podem arquear ou soltar faíscas se estiverem muito próximos das paredes do forno. O papel alumínio deve ficar, pelo menos, 2,5 cm longe das paredes do forno.

**Prato de Cerâmica** – seguir as instruções do fabricante. O fundo do prato de cerâmica deve ficar, pelo menos, 5 mm do prato giratório. O uso incorreto pode resultar na quebra do prato.

**Pratos de Louça** – apenas os que forem seguros para microondas. Seguir as instruções do fabricante. Não usar pratos trincados ou lascados, que podem quebrar.

**Jarras de Vidro** – remover sempre a tampa. Usar sempre até que o alimento fique morno. A maioria das jarras de vidro não resistem a altas temperaturas e podem quebrar.

**Recipientes de Vidro** – apenas aquilo que for resistente a altas temperaturas. Certificar-se de que não há borda de vidro. Não usar nada trincado ou lascado.

**Sacos para Cozimento** – seguir as instruções do fabricante. Não fechar com fios de metal. Fazer furos para permitir a saída do vapor.

**Copos e Pratos de Papel** – usar apenas a função para cozimento rápido/pouco aquecimento. Ficar observando a operação.

**Toalhas de Papel** – usadas para cobrir os alimentos no reaquecimento ou para absorção de gordura. Usar apenas quando supervisionado e por um período curto de tempo.

## MATERIAIS QUE NÃO PODEM SER USADOS EM FORNO DE MICRO-ONDAS

**Bandeja de alumínio** – pode curvar-se, soltar faíscas e derramar comida no prato do forno de microondas.

**Embalagem em papelão com alça em metal** – pode curvar-se e derramar comida no prato do forno de microondas ou soltar faíscas.

**Utensílios de metal ou com bordas em metal** – o metal protege o alimento das microondas. As bordas de metal podem curvar-se, soltar faíscas e provocar um incêndio dentro do forno.

**Fios de metal para fechar embalagens** – podem curvar-se, soltar faíscas e provocar um incêndio dentro do forno.

**Sacos de papel** – podem causar um incêndio dentro o forno.

**Espuma de plástico** – pode derreter e contaminar o líquido dentro, se exposto à alta temperatura.

**Madeira** – pode secar dentro do forno e rachar ou se quebrar.

O forno de micro-ondas se destina a aquecer os alimentos e bebidas. A Secagem de alimentos ou roupas e o aquecimento de esponjas, pantufas, almofadas, panos úmidos e similares pode causar risco de ignição, lesão ou fogo. (IEC 60335-2-25/2010)

## COMPONENTES

1. Sistema de travas de segurança
2. Janela para observação
3. Suporte giratório
4. Botão para abrir porta
5. Painel de controle

6. Guia de ondas
7. Prato de vidro  
**(Por favor, não retire a placa de mica que cobre o guia de ondas)**
8. Moldura destacável

**Acessórios:** Prato giratório, Suporte giratório, Manual de Instruções e molduras destacáveis.

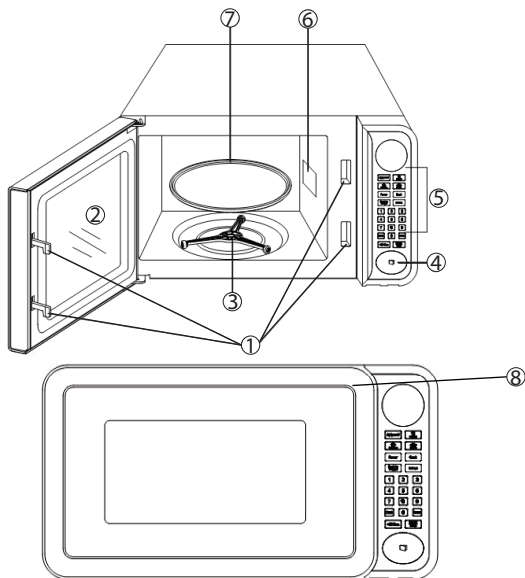

## INSTALAÇÃO DO PRATO GIRATÓRIO

- Nunca colocar o prato giratório de cabeça para baixo. O prato giratório não deve ficar preso.
- Tanto o prato giratório como o suporte giratório deve ser sempre usado.
- Todos os alimentos e recipientes devem ser posicionados, sempre, em cima do prato, no cozimento de alimentos.
- Se o prato giratório ou o suporte giratório racharem ou se quebrarem, entrar em contato com o representante autorizado mais próximo para substituí-los.

Remover toda a embalagem e os acessórios. Examinar o forno à procura de danos, batidas e verificar se a porta não foi quebrada. Não instalar o forno se estiver danificado.

**1.** Selecionar uma superfície nivelada que ofereça espaço livre suficiente para o livre fluxo de ar pelas aberturas do forno.

**NOTA:** Não bloquear a saída de ar situada na lateral e atrás do aparelho.

Este aparelho não foi projetado para ser utilizado em um armário ou embutido.

É necessária uma distância mínima de 7,5 cm entre o forno e as paredes adjacentes. (Observar a ilustração abaixo)

(1) Deixar um mínimo de 30 cm de espaço acima do forno.

(2) Não remover os pés da parte de baixo do forno.

(3) Bloquear as entradas/saídas de ar pode danificar o forno.

(4) Colocar o forno longe de rádios e TVs. As microondas podem interferir com o bom funcionamento destes aparelhos.

**2.** Ligar o forno numa tomada de parede adequada. Assegurar-se de que a tensão e a frequência são as mesmas mostradas na etiqueta do aparelho.

**AVISO:** Não instalar o aparelho sobre uma chapa quente ou qualquer outra fonte de calor. Se o forno for instalado perto de outra fonte de calor, pode ser danificado e a garantia será considerada nula.

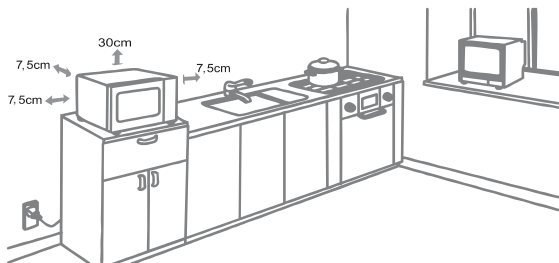

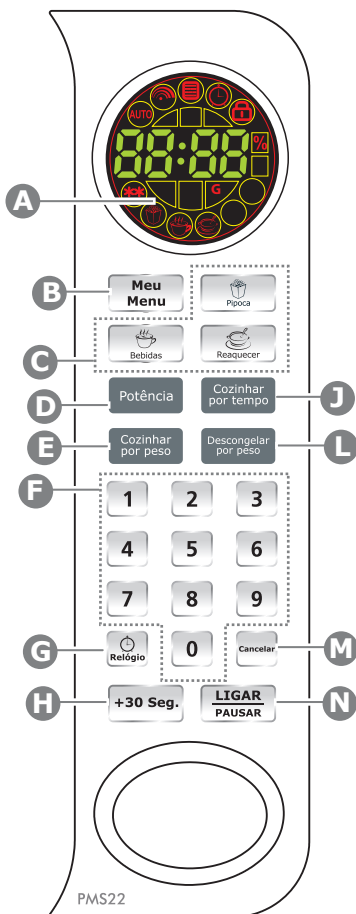

**A) VISOR DO PAINEL:** Tempo de preparo, potência, indicadores e a hora atual são exibidos neste visor.

**B) MEU MENU:** Possibilita o preparo automático de alimentos.

**C) TECLAS DE PREPARO RÁPIDO:** Configurações instantâneas para o preparo de alimentos mais usuais.

**D) POTÊNCIA:** Pressionar para escolher potências diferentes da potência máxima.

**E) COZINHAR POR PESO:** Preparo programado em função do peso do alimento.

**F) TECLADO NUMÉRICO (0-9):** Pressionar as teclas numéricas para escolher potência, tempo de preparo ou o peso dos alimentos.

**G) RELÓGIO:** Usado para acertar o relógio do aparelho. Utiliza o sistema de 12:00h ou 24:00h.

**H) TECLA +30seg.:** Usada para operações rápidas no dia-a-dia.

**J) COZINHAR POR TEMPO:** Possibilita o preparo automático de alimentos em duas etapas com diferentes potências e tempos.

**L) DESCONGELAR POR PESO:** Função de descongelamento programado, baseado automaticamente pelo peso do alimento.

**M) CANCELAR:** Usado para cancelar as configurações anteriores.

**N) LIGAR/PAUSAR:** Pressionar esta tecla para dar início ou interromper o preparo dos alimentos.

## TROCA DE MOLDURAS

### Instruções

Para retirar a moldura do produto com segurança, utilizar um objeto pontiagudo\* e empurrar o orifício localizado no canto superior esquerdo da porta do micro-ondas, conforme mostra a **figura 1**.

Após finalizar o procedimento anterior, retirar a tampa com delicadeza como demonstra a **figura 2**.

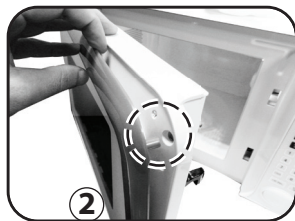

\* Objeto pontiagudo incluso no pacote.

### NOTAS:

- Para facilitar o encaixe, as molduras são magnéticas.
- Atenha-se ao guia da moldura para o correto encaixe, conforme mostra o destaque da **figura 2**.

## INSTRUÇÕES DE OPERAÇÃO

### IMPORTANTE:

• Sinais sonoros são emitidos durante as configurações.

Um sinal Sonoro (BIP): o forno aceitou a programação.

Dois sinais sonoros (BIP): a programação não foi aceita. Verificar e tentar novamente.

### 1. Ajuste de potência

Existem 10 níveis de potência:

Nível	10	9	8	7	6	5	4	3	2	1
Potência	100%	90%	80%	70%	60%	50%	40%	30%	20%	10%

O microondas inicia automaticamente com a potência de 100%. Para operar o microondas com uma potência abaixo de 100%, seguir as instruções abaixo.

- 1) Utilizar o teclado numérico para informar o tempo desejado.
- 2) Pressionar o botão **POTÊNCIA**.
- 3) Utilizar teclado numérico para escolher valores entre 1 e 10.
- 4) Pressionar **LIGAR/PAUSAR** para iniciar a operação com a potência desejada.

## INSTRUÇÕES DE OPERAÇÃO

### IMPORTANTE:

Após a operação ser concluída o aparelho volta para a potência de 100%

### 2. Ajuste do Relógio

- 1) Pressione a tecla **RELÓGIO** e o display mostrará "Hr 12" com o símbolo de Relógio piscando. Pressione duas vezes a tecla **RELÓGIO** e o display mostrará "Hr 24" com o símbolo de Relógio piscando. É possível alternar entre ciclos de 12 ou 24 horas.
- 2) Pressione as teclas numéricas para selecionar a hora correta. Por exemplo, agora são 10:12, portanto, pressionar "1", "0", "1" e "2", nesta ordem.
- 3) Pressione a tecla **RELÓGIO** para salvar o ajuste do relógio.
- 4) Se os números inseridos não estiverem dentro da variação 1:00 e 12:59, para o sistema de 12 horas, ou 00:00 a 23:59, para o sistema de 24h, ajuste será considerado inválido.

### IMPORTANTE

• Durante o processo de ajuste do relógio, se pressionado **CANCELAR** ou se não ocorrer qualquer operação dentro de 30 segundos, o forno voltará automaticamente ao seu status anterior.

### 3. Programa de Cozimento

#### 3.1 Cozimento em uma etapa:

- 1) Usar as teclas numéricas para informar o tempo de preparo desejado. O período escolhido poderá ir de 1 segundo até 99 minutos e 99 segundos.
- 2) Pressionar a tecla **LIGAR/PAUSAR** para iniciar a operação.
- 3) O visor marcará a contagem regressiva do tempo programado até o momento do desligamento automático. Após o desligamento o aparelho emite um sinal sonoro de quatro bips.

### IMPORTANTE

- Se o usuário quiser selecionar uma potência diferente de 100%, basta seguir as instruções do tópico **AJUSTE DE POTÊNCIA**.
- Se necessário interromper o processo pressionar o botão **LIGAR/PAUSAR**. Se desejar cancelar a programação pressionar **CANCELAR** após interromper o funcionamento.

### 4. Função Rápida +30 segundos

Pressione a tecla **+30seg** uma vez o forno entrará em funcionamento automaticamente. Caso seja necessário um tempo maior de cozimento, pressione novamente uma ou mais vezes a tecla **+30seg** para adicionar trinta segundos ao tempo atual de cozimento.

### 5. Cozinhar por tempo

Algumas receitas exigem que o alimento seja preparado em duas etapas, com níveis diferentes de tempo e potência.

Programação da primeira etapa:

- 1) Usar as teclas numéricas para informar o tempo de preparo desejado. O período escolhido poderá ir de 1 segundo até 99 minutos e 99 segundos.
- 2) Pressionar a tecla **POTÊNCIA** para ajustar a potência (caso o usuário desejar que o aparelho trabalhe com potência diferente de 100%) .

Programação da segunda etapa:

- 3) Pressionar a tecla “Cozinhar por tempo” e informar o tempo para a segunda etapa do cozimento.
- 4) Pressionar a tecla **POTÊNCIA** para ajustar a potência (caso o usuário desejar que o aparelho trabalhe com potência diferente de 100%) .
- 5) Pressionar a tecla **LIGAR/PAUSAR** para iniciar a operação.

## **6. Cozinhar por Peso.**

- 1) Pressionar a tecla **COZINHAR POR PESO**.
- 2) Informar o peso (em gramas).

**NOTA:** O aparelho aceita programações para até 2700g. Caso o valor seja superior a 2700g a programação será considerada inválida.

- 3) Pressionar a tecla **LIGAR/PAUSAR** para iniciar a programação.

### **IMPORTANTE**

- Durante o preparo, o forno irá automaticamente fazer uma pausa e emitir 2 sinais sonoros destinados a lembrar o usuário de virar o alimento. Depois de executar esta operação, fechar a porta do forno e pressionar a tecla **LIGAR/PAUSAR** para retomar o preparo.
- Depois de decorrido o tempo de cozimento selecionado, o forno emitirá 4 sinais sonoros.
- Durante o funcionamento o aparelho irá alternar os valores de potência automaticamente de forma a tornar o cozimento mais eficiente.

## **7. Descongelamento por Peso**

- 1) Pressionar a tecla **DESCONGELAR PESO**.
- 2) Informar o peso do alimento a ser descongelado (em gramas).

**NOTA:** O aparelho aceita programações para até 2700g. Caso o valor seja superior a 2700g a programação será considerada inválida.

- 3) Pressionar a tecla **LIGAR/PAUSAR** para iniciar o descongelamento.

### **IMPORTANTE**

- Durante o descongelamento, o forno irá automaticamente fazer uma pausa e emitir 2 sinais sonoros destinados a lembrar o usuário de virar o alimento. Depois de executar esta operação, fechar a porta do forno e pressionar a tecla **LIGAR/PAUSAR** para retomar o preparo.
- Depois de decorrido o tempo de cozimento selecionado, o forno emitirá 4 sinais sonoros.

## 8. Funções para Preparo Rápido de Alimentos.

As funções para preparo rápido de alimento permitem preparar ou aquecer alimentos automaticamente, sem necessidade de informar a potência e o tempo de cozimento.

As funções **PIPOCA**, **REAQUECER** e **BEBIDAS** lhe permitem escolher diferentes porções dos alimentos.

### 8.1 Pipoca

1) Retirar o plástico que envolve o pacote e colocá-lo no microondas com o lado indicado **VIRADO PARA CIMA**;

2) Pressionar a tecla **PIPOCA** e em seguida **LIGAR/PAUSAR** para iniciar a operação.

3) Após o término do preparo o aparelho desligará automaticamente. Retirar o pacote do forno e abrir puxando pelos cantos superiores. Deve-se ter cuidado ao abrir, o vapor pode provocar queimaduras.

Para pacotes de pipoca de 100g, deve-se dobrar para dentro as pontas do pacote para evitar que o pacote encoste nas paredes internas do forno, o que pode bloquear o movimento podendo ocasionar a queima da pipoca por ficar exposta apenas em uma posição.

### 8.2 Reaquecer

1) Pressionar a tecla **REAQUECER** sucessivamente para escolher o peso desejado.

Esta função reaquece porções de 250, 350 e 500g.

2) Pressionar a tecla **LIGAR/PAUSAR** para iniciar a operação.

3) Após o término do aquecimento o aparelho desligará automaticamente. Retire o alimento do forno e tome cuidado ao manuseá-lo pois o vapor pode causar queimaduras.

**NOTA:** A opção **REAQUECER** deverá ser utilizada quando os alimentos já estiverem prontos (cozidos, assados, grelhados...), precisando apenas serem reaquecidos.

### 8.3 Bebidas

1) Pressionar a tecla **BEBIDAS** repetidamente para selecionar a porção que se deseja. Esta função prepara porções de 100ml, 200ml, 300ml e 400ml.

2) Pressionar a tecla **LIGAR/PAUSAR** para iniciar a operação.

3) Após o término do preparo o aparelho desligará automaticamente. Retire a bebida do forno e tome cuidado ao manuseá-lo pois o vapor pode causar queimaduras.

## 9. Meu Menu

A função “Meu Menu” oferece ao consumidor 6 opções diferentes de pratos, em apenas uma tecla.

• Pressione a tecla “**Meu menu**” para escolher uma das seis opções abaixo de **A01** até **A06**, correspondendo com o valor numérico desejado.

### A01 PIZZA (Reaquecer)

A função Pizza deve ser usada para reaquecer fatias de pizza pronta.

- 1) Pressione a tecla **"Meu Menu"** uma vez, aparecerá no display **"A01"**. Em seguida, escolha a quantidade que deseja aquecer. Digite "1" para 50g, "2" para 100g, ou "3" para 150g
- 2) Em seguida pressione **"LIGAR/PAUSAR"** para iniciar a operação.
- 3) Após o término do preparo o aparelho desligará automaticamente. Retirar a pizza do forno.

**NOTA (Pizza inteira):** Caso deseje preparar uma pizza inteira, prossiga da seguinte maneira:

- 1) Retire o plástico que envolve a pizza e coloque-a no micro-ondas.
- 2) Pressione a tecla Cancelar, e então programe o aparelho em 100% de potência e tempo de 7:00 minutos. Pressione **LIGAR/PAUSAR** para iniciar a operação.
- 3) Após o término do preparo o aparelho desligará automaticamente. Retirar a pizza do forno.

### **A02 MACARRÃO**

- 1) Pressione a tecla **"Meu Menu"** seguido da **tecla 2**. Aparecerá no display **"A02"**. Em seguida, escolha a quantidade de macarrão que deseja preparar, digite "1" para 150g, "2" para 250g ou "3" para 400g de macarrão.

**DICA:** Coloque o macarrão em um recipiente apropriado para micro-ondas, tomando o cuidado para manter a porção totalmente submersa em água. Recomenda-se usar uma relação de 1 porção de macarrão para 2 de água.

- 2) Em seguida pressione **"LIGAR/PAUSAR"** para iniciar a operação.
- 3) Após o término do preparo o aparelho desligará automaticamente. Deve-se ter cuidado, o vapor pode provocar queimaduras.

### **A03 ARROZ**

- 1) Pressione a tecla **"Meu Menu"** seguido da **tecla 3**. Aparecerá no display **"A03"**. Em seguida, escolha a quantidade de arroz que deseja preparar, digite "1" para 100g, "2" para 200g, "3" para 300g ou "4" para 400g de arroz.

**DICA:** Coloque o arroz em um recipiente apropriado para micro-ondas, tomando o cuidado para manter a porção totalmente submersa em água. Recomenda-se usar uma relação de 1 porção de arroz para 2 de água.

- 2) Em seguida pressione **"LIGAR/PAUSAR"** para iniciar a operação.
- 3) Após o término do preparo o aparelho desligará automaticamente. Deve-se ter cuidado, o vapor pode provocar queimaduras.

### **A04 PEIXE**

- 1) Pressione a tecla **"Meu Menu"** seguido da **tecla 4**. Aparecerá no display **"A04"**. Em seguida, escolha a quantidade de peixe que deseja preparar, digite "1" para 100g, "2" para 200g, "3" para 300g ou "4" para 400g de peixe.

**DICA:** Coloque o peixe em um recipiente apropriado para micro-ondas, adicione o tempero que for de seu agrado.

- 2) Em seguida pressione **"LIGAR/PAUSAR"** para iniciar a operação.
- 3) Após o término do preparo o aparelho desligará automaticamente. Deve-se ter cuidado, o vapor pode provocar queimaduras.

## A05 Batata

1) Pressione a tecla “Meu Menu” seguido da **tecla 5**. Aparecerá no display “A05”. Em seguida, escolha a quantidade de batata que deseja preparar, digite “1” para 150g, “2” para 200g ou “3” para 300g de batata.

2) Em um recipiente apropriado para micro-ondas, coloque as batatas picadas em cubos com uma colher de sopa de água. Feche o recipiente com filme PVC (especial para micro-ondas) e faça alguns furos.

3) Em seguida pressione “**LIGAR/PAUSAR**” para iniciar a operação.

4) Após o término do preparo o aparelho desligará automaticamente. Deve-se ter cuidado, o vapor pode provocar queimaduras.

## A06 VEGETAIS

1) Pressione a tecla “**Meu Menu**” seguido da **tecla 6**. Aparecerá no display “**A06**”. Em seguida, escolha a quantidade de vegetais que deseja preparar, digite “1” para 100g, “2” para 200g, “3” para 300g ou “4” para 400g de vegetais.

2) Em um recipiente apropriado para micro-ondas, coloque os vegetais picados em cubos com uma colher de sopa de água. Feche o recipiente com filme PVC (especial para micro-ondas) e faça alguns furos.

3) Em seguida pressione “**LIGAR/PAUSAR**” para iniciar a operação.

4) Após o término do preparo o aparelho desligará automaticamente. Deve-se ter cuidado, o vapor pode provocar queimaduras.

## 9. Trava De Segurança

A trava de segurança evita que crianças usem o forno sem a supervisão de um adulto.

Para ativar a trava de segurança, seguir os passos abaixo:

1) Pressionar a tecla **CANCELAR** por 3 segundos.

Um símbolo de cadeado  será mostrado no visor

2) Para cancelar, pressionar novamente a tecla **CANCELAR** por 3 segundos.

O símbolo de cadeado  desaparecerá do visor.

## 10. Outras Especificações

1) Durante o funcionamento pressione a tecla **RELÓGIO** para saber a hora durante a operação do aparelho.

2) Durante o funcionamento pressione a tecla **POTÊNCIA** para consultar o nível de potência. Depois de 4 segundos, forno retornará ao estado anterior.

3) Quando acabar o cozimento, ouvem-se 4 “bips” que funcionam como um lembrete de que o cozimento terminou.

## LIMPEZA E MANUTENÇÃO

O consumidor deve lembrar-se de desligar o microondas da tomada sempre que for limpá-lo. Após a limpeza é aconselhável manter a porta aberta por alguns minutos para eliminar o excesso de umidade.

Para limpar o microondas, deve-se usar apenas um pano macio umedecido em água (de preferência morna) e detergente neutro. Após a limpeza, secar com pano macio e seco. Jamais limpar o microondas com fluidos inflamáveis como álcool, querosene, gasolina, tinner, varsol, solvente, removedores nem com produtos químicos como detergentes com amoníacos, ácidos, vinagres, soda ou abrasivos como sapólio esponjas plásticas ou de aço, lâ de aço, etc, nem usar produtos que liberam vapores químicos corrosivos e/ou tóxicos no aparelho.

### **INTERIOR.**

Manter o interior do forno limpo e seco. Os resíduos dentro do forno absorvem microondas e assim prolongam o tempo de cozimento. Os resíduos de alimentos líquidos derramados grudam nas paredes do forno e na superfície da porta. Limpar o interior do forno imediatamente após o uso com um pano úmido. Retirar a gordura com um pano úmido com água e sabão neutro ou com papel toalha, enxaguar o pano, passar novamente para retirar os resíduos de sabão e secar bem.

### **EXTERIOR.**

Manter o exterior do forno limpo. Limpar o exterior do forno com um pano úmido com água e detergente neutro, enxaguar o pano, passar novamente para retirar os resíduos de sabão e secar com um pano macio ou toalha de papel.

Para evitar danos ao funcionamento das partes internas do microondas a água não deve penetrar pelos orifícios de ventilação.

### **PAINEL DE CONTROLE**

Para limpar o painel de controle, abrir a porta do forno para evitar que ele seja ligado acidentalmente, limpar com um pano úmido e secar imediatamente.

Pressionar a tecla **CANCELAR** depois de limpar o painel para evitar qualquer programação indevida.

Se vapor se acumular em volta da porta, após o uso, seque-a com um pano macio. Isso acontece quando o forno opera em condições de alta umidade e de forma alguma indica defeitos de funcionamento.

## O FORNO NÃO INICIA A OPERAÇÃO

**O cordão elétrico não está ligado na tomada ou a tomada está desenergizada.**

Conectar o aparelho na tomada e/ou verificar se a tomada está energizada.

**A porta está aberta.**

Fechar a porta completamente antes de iniciar a operação.

**A operação selecionada está incorreta.**

Repetir a operação (verificar manual de instruções).

## COZIMENTO DESIGUAL

**Foi usado material que deve ser evitado.**

Usar apenas materiais recomendados conforme indicado no manual de instruções.

**O alimento não foi devidamente descongelado.**

Completar o descongelamento do alimento.

**O tempo de cozimento ou o nível de potência escolhidos são inadequados.**

Usar o tempo de cozimento/nível de potência adequados.

**O alimento não foi virado ou misturado.**

Virar ou misturar o alimento.

## ARQUEAMENTO DE MATERIAIS E FAÍSCAS

**Foi usado material que deve ser evitado.**

Usar apenas materiais recomendados conforme indicado no manual de instruções.

**O forno está vazio e entrou em funcionamento.**

Não deixe o forno funcionar vazio.

**Existem resíduos de comida dentro do forno.**

Limpar a parte interna do forno com um pano úmido.

## ALIMENTO POUCO COZIDO

**Foi usado material que deve ser evitado.**

Usar apenas materiais recomendados conforme indicado no manual de instruções.

**O alimento não foi devidamente descongelado.**

Completar o descongelamento do alimento.

**O tempo de cozimento ou o nível de potência escolhidos são inadequados.**

Usar o tempo de cozimento/nível de potência adequados.

**A ventilação do forno está prejudicada.**

Verificar se a ventilação do forno está bloqueada, não cobrir ou bloquear as saídas de ar do aparelho (deve-se respeitar as distâncias necessárias ao redor do aparelho, conforme manual de instruções).

## DESCONGELAMENTO INAPROPRIADO

**Foi usado material que deve ser evitado.**

Usar apenas materiais recomendados conforme indicado no manual de instruções.

**O tempo de cozimento ou o nível de potência escolhidos são inadequados.**

Usar o tempo de cozimento/nível de potência adequados.

**O alimento não foi devidamente descongelado.**

Virar ou misturar o alimento.



04/15 1348-09-05 787506 Rev.1

[www.philco.com.br](http://www.philco.com.br)



0800 645 8300