

Philco

MANUAL DE INSTRUÇÕES
MICRO-ONDAS PMO62IE



Philco

Parabéns pela escolha de mais um produto de nossa linha!

Para garantir o melhor desempenho do seu produto, **leia atentamente as recomendações a seguir**. O manual de instruções não deve ser descartado, deve ser guardado para referências futuras.

O APARELHO DESTINA-SE SOMENTE PARA USO DOMÉSTICO



LEIA O MANUAL



Para ter acesso ao manual digital (em PDF), acesse o QR Code, ou entre em contato com o nosso SAC em horário comercial **SAC**

PHILCO: (47) 3431-0499

CONTEÚDO

Símbolos	01
Cuidados	01
Medidas de segurança	02
Aterramento	05
Instalação	06
Componentes	07
Painel de controle	08
Instruções de operação	09
Ajustando o relógio	09
Função +30seg	09
Função cozinhar	10
Ajuste de tempo do cozimento	11
Mantenha aquecido	11
Ajustando o timer	11
Descongelamento por peso	11
Descongelamento por tempo	12
Trava de segurança	13
Sensor de cozimento	13
Cozimento automático	14
Limpeza	16
Dicas para limpeza	17
Utensílios	18
Dicas de preparo	19
Manutenção	19
Resolução de problemas	20

RECOMENDAÇÕES

Os símbolos no Manual de Instruções estão interpretados como descritos à seguir:



Nota: Recomendações sobre o funcionamento para melhor utilização.



Importante: Recomendações que garantem a segurança do usuário



Dica: Conselhos para utilização e melhor funcionamento.



Atenção / Cuidado / Perigo: Práticas que podem resultar em acidentes ou riscos.

CUIDADOS

- Não utilizar o forno com a sua porta aberta, pois poderá resultar em exposição perigosa à alta energia (raios) de micro-ondas.
- Não colocar quaisquer objetos entre a parte frontal do forno e a sua porta. Não deixar que sujeira ou resíduos de produtos de limpeza se acumulem nas superfícies isolantes do forno.
- Não utilizar o forno se este apresentar defeitos. É extremamente importante que a porta do forno feche corretamente e que os seus componentes não estejam danificados.

Em particular:

1. A porta não deverá pender para baixo.
2. Os fechos e dobradiças não deverão

estar quebrados ou frouxos.

3. A vedação da porta e das demais superfícies não deverá apresentar irregularidades.

4. O forno não deverá ser desmontado ou consertado por pessoas não qualificadas.

Nosso aparelho está em conformidade com os níveis de tensão estabelecidos na resolução número 505, de 26 de novembro de 2001 da ANEEL (Agência Nacional de Energia Elétrica).

	127V	220V
Mínimo	116V	201V
Máximo	133V	231V

SÍMBOLOS



“Cuidado, superfície quente”.

MEDIDAS DE SEGURANÇA

- Não utilizar o produto quando ele apresentar algum dano no adaptador ou em outros componentes. Para substituir qualquer peça danificada, procurar a Assistência Técnica Autorizada a fim de evitar riscos.
- O forno deve ser colocado em superfície nivelada.
- O prato giratório e o suporte giratório devem estar dentro do forno durante o seu funcionamento. Colocar o recipiente, gentilmente, sobre o prato giratório e tratá-lo com cuidado para evitar que se quebre.
- O uso de louça inapropriada pode quebrar o prato giratório.
- O forno tem vários dispositivos de segurança, embutidos, para assegurar que o aparelho não seja ligado se a porta estiver aberta. Não modificar esses dispositivos.
- Não deixar o forno funcionar se estiver vazio. A operação do forno sem alimentos ou com alimentos com baixo teor de umidade pode causar incêndio, fagulhas ou faíscas.
- Não cozinhar qualquer alimento diretamente no prato giratório. O excessivo aquecimento em um determinado local, no prato giratório, pode fazer com que ele se quebre.
- O conteúdo de mamadeiras ou objetos

similares deve ser mexido ou agitado e a temperatura deve ser verificada antes do consumo, a fim de evitar queimaduras.

- Não aquecer nada em recipientes com gargalo estreito, como vidros de calda, por exemplo.
- Não tentar fritar dentro do forno de micro-ondas.
- Não tentar fazer conservas no forno de micro-ondas. É impossível assegurar que todo o conteúdo do recipiente atingiu a temperatura de fervura.
- Não usar este forno de micro-ondas para propósitos comerciais. Este forno de micro-ondas é apenas para uso doméstico.
- Para prevenir queimaduras em decorrência de fervura retardada de líquidos e bebidas, mexer o conteúdo ao colocá-lo no forno e, depois, no meio do processo de aquecimento. Deixar a bebida dentro do forno por alguns segundos e mexer o líquido novamente antes de remover o recipiente.
- Ser cuidadoso ao usar o forno de micro-ondas, para evitar que o alimento se queime por excesso de cozimento.
- O forno deve ser limpo regularmente e qualquer resíduo de alimentos deve ser removido. Deixar de limpar adequadamente pode diminuir o tempo de vida do

aparelho ou resultar em situação de incêndios.

- Para não perder a garantia e para evitar problemas técnicos, não consertar o aparelho em casa. Quando precisar, o usuário deverá levá-lo à Assistência Técnica Autorizada.

- A nota fiscal e o certificado de garantia são documentos importantes e devem ser mantidos para efeito de garantia.

- Por questão de segurança este forno deve ser ligado a um circuito de no mínimo 15 A (127V~) ou 10 A (220V~). Nenhum outro eletrodoméstico deve se ligado a este circuito. Em caso de dúvidas, consulte um electricista de sua confiança para que a instalação esteja de acordo com a NBR5410.

- Ligar o micro-ondas a uma tomada exclusiva. Não utilizar extensores ou conectores tipo T (benjamim).



- É aconselhável a instalação de disjuntores termomagnéticos exclusivos para micro-ondas próximos ao mesmo e de fácil acesso:

- Para micro-ondas em 127V~, utilizar um disjuntor de 15 A na fase.

- Para micro-ondas em 220V~, utilizar um disjuntor bipolar de 10 A para cada

fase, ou um disjuntor em cada fase. Se o sistema de 220V~ for de uma fase e neutro, utilizar apenas um disjuntor de 10 A na fase.

- A tensão da tomada da parede deve ser a mesma especificada na etiqueta localizada na parte de trás do forno micro-ondas.

Para reduzir o risco de incêndios, choques elétricos e ferimentos ou exposição excessiva às micro-ondas, ao usar o aparelho, seguir as seguintes precauções básicas, incluindo o seguinte:

- Ler todas as instruções antes de usar o aparelho.

- Ler e seguir as instruções específicas: "CUIDADOS".

- Como ocorre com a maioria dos eletrodomésticos para cozimento, ficar sempre atento ao funcionamento do aparelho para reduzir o risco de incêndios dentro do forno.

- Se o material dentro do forno pegar fogo:

- a.** Manter a porta do forno fechada.

- b.** Desligar o forno e desconectá-lo da tomada.

- Usar apenas utensílios apropriados para fornos micro-ondas.

- Não cozinhar os alimentos em excesso.

- Líquidos e outros alimentos não devem ser aquecidos em recipientes fechados,

já que podem explodir.

- É perigoso para qualquer pessoa, que não tenham qualificações técnicas necessárias, fazer qualquer conserto ou reparo que envolva a remoção da cobertura que protege contra a exposição à energia das micro-ondas.
- Se a porta ou a vedação da porta estiver (em) danificada (s), o forno não deve ser ligado até que os problemas sejam corrigidos por pessoal qualificado.
- Não usar a parte interna do forno para armazenamento. Não armazenar pães, biscoitos, produtos feitos de papel, etc. dentro do forno.
- Remover qualquer prendedor ou fecha-pacote, em metal, dos sacos/recipientes, antes de colocá-los dentro do forno.
- Este forno deve ser aterrado. Fazer a conexão apropriada de aterramento. Ver as orientações em “ATERRAMENTO” pág.5.
- Instalar ou posicionar o forno apenas de acordo com as instruções de instalação oferecidas pelo fabricante.
- Ovos na casca ou inteiros não devem ser aquecidos em fornos de micro-ondas, uma vez que podem explodir, mesmo após o aquecimento por micro-ondas ter cessado.
- Usar este aparelho apenas para os propósitos descritos neste manual. Não usar produtos químicos corrosivos ou

vapores neste forno. Este forno de micro-ondas foi concebido especificamente para aquecer e cozinhar alimentos. Ele não foi concebido para uso industrial ou em laboratórios.

- Não deixar crianças usarem o forno micro-ondas sem supervisão e apenas deixar crianças usarem o aparelho desde que bem instruídas sobre como usar o forno com segurança e desde que elas entendam bem os perigos de seu uso inapropriado.
- Se o cabo elétrico ou a tomada estiverem danificados ou não estiverem funcionando adequadamente, não usar o forno, encaminhar o produto a uma Assistência Técnica Autorizada, afim de evitar riscos.
- Este aparelho deve ser ajustado ou consertado apenas por técnicos qualificados. Entrar em contato com a assistência técnica mais próxima quando precisar que este aparelho seja examinado, consertado ou ajustado.
- Não cobrir ou bloquear as saídas de ar deste forno de micro-ondas.
- Não armazenar ou usar este aparelho em locais descobertos ou desprotegidos.
- Não usar este aparelho perto de água, por exemplo, perto de um tanque, em um porão úmido, perto da piscina ou locais similares.
- Não colocar o cabo de força ou a tomada na água.

- Manter o cabo de força longe de superfícies aquecidas.
- Não deixar o cabo de força pendurado por sobre uma mesa ou balcão.
- Antes de limpar o aparelho, desligue-o da tomada elétrica.
- Ao limpar o aparelho e sua porta, usar água morna e sabão ou detergente neutro, aplicados com uma esponja ou pano macio
- Líquidos como água, café ou chá podem ser superaquecidos, além do ponto de fervura, sem parecer que estão nessa temperatura. Nem sempre o borbulhar ou ferver são aparentes quando se remove o recipiente do forno. Isso pode resultar em líquidos superaquecidos que podem, de repente, ferver quando perturbados pelo movimento de uma colher ou outro utensílio colocado dentro do líquido.
- Não superaquecer o líquido.
- Mexer o líquido antes e na metade do processo de aquecimento.
- Não usar recipientes com laterais retas e gargalos estreitos.
- Este aparelho não foi projetado para ser utilizada por pessoas (incluindo crianças) com capacidades físicas, sensoriais ou mentais reduzidas, ou falta de experiência e conhecimentos, exceto se forem supervisionadas ou

instruídas por uma pessoa responsável pela sua segurança.

- As crianças deverão ser supervisionadas, para assegurar de que não brinquem com o aparelho.
- Depois do aquecimento, deixar o recipiente dentro do forno de micro-ondas por alguns segundos antes de removê-lo.
- Muito cuidado ao colocar uma colher ou outro utensílio dentro do recipiente.
- Ao aquecer alimentos em recipientes de plástico ou papel, fique de olho no forno devido à possibilidade de ignição.
- O forno micro-ondas destina-se ao aquecimento de alimentos e bebidas. A secagem de alimentos ou roupas e o aquecimento de almofadas térmicas, chinelos, esponjas, panos úmidos e semelhantes podem causar risco de ferimentos, ignição ou incêndio.
- Se for observada fumaça, desligue ou desconecte o aplicativo e mantenha a porta fechada para sufocar quaisquer falhas.
- A temperatura de superfícies acessíveis podem estar elevadas durante o funcionamento do aparelho.
- O aparelho não deve ser operado por meio de um temporizador externo ou sistema de controle remoto.

ATERRAMENTO

PERIGO

Perigo de choque elétrico ao tocar alguns componentes internos que pode causar ferimentos sérios e até a morte. Não desmontar este aparelho.

PERIGO

Perigo de choque elétrico. O uso inapropriado do aterramento pode resultar em choque elétrico. Não conectar o aparelho na tomada antes dele estar adequadamente instalado e aterrado.

Este aparelho deve ser aterrado. Em caso de curto-circuito, o aterramento reduz o risco de choque elétrico porque oferece uma via de escape para a corrente elétrica. Este aparelho é equipado com um cabo de força com aterramento. O Plugue deve ser colocado em tomada de parede apropriadamente instalada e aterrada.

Procurar um eletricista ou técnico qualificado se as instruções de aterramento não forem completamente entendidas ou se existirem dúvidas se o aparelho está, ou não, apropriadamente aterrado.

01. O aparelho vem com um cabo de força curto, para reduzir o risco do cabo se enroscar em alguma coisa ou de alguém tropeçar nele.

02. O Fabricante não poderá ser responsabilizado por danos ou acidentes pessoais resultantes de uma instalação elétrica incorreta.

INSTALAÇÃO

01. Retire o produto da embalagem. Se houver um filme de segurança sobre o forno, retire-o antes de usar. Verifique se o produto possui algum dano. Se houver, notifique imediatamente entre contato com o SAC Philco.

02. O micro-ondas deve ser colocados em ambientes secos e não corrosivos, longe do calor e da umidade, como queimadores a gás ou tanque de água.

03. Para garantir ventilação suficiente, a distância entre a parte traseira do microondas e a parede deve ser 10 cm, o lado da parede deve ter 5 cm, a distância livre acima da superfície superior à 20 cm e a distância do microondas ao chão 85 cm.

04. A posição do forno deve ficar longe da TV, rádio ou antena como perturbação da imagem. A distância deve ser superior a 5m.

05. O aparelho deve ser posicionado de forma que o plugue esteja acessível e deve garantir um bom aterramento, em caso de vazamento, pode ser formado um loop de aterramento para evitar choque elétrico.

06. O micro-ondas deve ser operado com a porta fechada.

07. O micro-ondas não deve ser colocado em um armário.

08. Como existe resíduo de fabricação ou óleo na cavidade do forno ou elemento de aquecimento, ele geralmente cheira a odor, até uma leve fumaça. É um caso normal e não ocorrerá após várias vezes de uso. Mantenha a porta ou janela aberta para garantir uma boa ventilação. Portanto, é recomendável colocar um copo de água no prato giratório, e ligar o micro-ondas com potência alta.

COMPONENTES

- 01.** Trava de segurança da porta;
- 02.** Porta;
- 03.** Anel rotativo;
- 04.** Eixo;
- 05.** Botão de liberação da porta;
- 06.** Painel de controle;
- 07.** Guia de ondas (não remova a placa de mica cobrindo o guia de onda);
- 08.** Prato giratório.

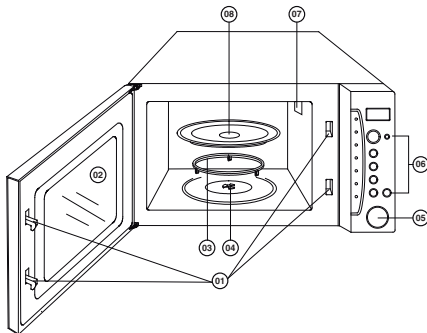

! IMPORTANTE

- Primeiramente, coloque o anel rotativo;
- Em sequência, coloque o prato giratório no eixo de rotação e verifique se está encaixada corretamente.



01.MENUS DE COZIMENTO AUTOMÁTICO

Configurações instantâneas para cozinhar alimentos.

02.DISPLAY

Tempo de cozimento, potência, indicadores e tempo atual são exibidos.

03.AUTO COZINHAR / COZINHAR TEMPO/PESO

Gire para selecionar o menu de cozimento automático, tempo ou peso.

04.RELÓGIO

Pressione para definir a hora do relógio.

05.POTÊNCIA

Pressione para definir o nível de potência.

06.DESCONGELAR POR PESO

Pressione para definir o programa de degelo (peso).

07.DESCONGELAR POR TEMPO

Pressione para definir o programa de degelo (hora).

08.CANCELAR / PAUSAR

Pressione para reiniciar o forno. Pressione uma vez para interromper temporariamente o cozimento ou duas vezes para cancelar totalmente o cozimento. Também é usado para definir a função de bloqueio para crianças.

09.LIGAR/+ 30 SEG.

Pressione para ligar o forno. Basta pressioná-lo várias vezes para definir o tempo de cozimento e cozinhar imediatamente no nível de potência máxima.

10.TEMPO

Pressione para definir a função do temporizador.

11.MANTER AQUECIDO

Pressione para definir o programa para manter quente.

12.TIMER

Pressione para ajustar o tempo de cozimento.

INSTRUÇÕES DE OPERAÇÃO

- Quando o monitor for conectado pela primeira vez, um bipe soará e o monitor mostrará "1:01" e "🕒".
- No processo de configuração, interrompido cerca de 30 seg. o micro-ondas voltará ao modo standby.
- Durante o aquecimento, ao pressionar o botão "**Cancelar / Pausar**" uma vez, o programa será pausado, pressione o botão "**Ligar / +30 seg.**" para retomar, mas se pressionar o botão "**Cancelar / Pausar**" duas vezes, o programa será cancelado.
- Após o término do aquecimento, a tela exibirá "**Fim**" e o sistema emitirá bipes para lembrar o usuário a cada dois minutos até que o usuário pressione o botão "**Cancelar / Pausar**" ou o botão "**Auto cozinhar / cozinhar tempo/peso**" ou abrir a porta.

AJUSTANDO O RELÓGIO

Este é um relógio de 12 ou 24 horas. Você pode definir a hora do relógio em ciclos de 12 ou 24 horas pressionando o botão "Relógio".

01. Pressione o botão "Relógio" uma ou duas vezes para escolher o relógio de 12h ou 24h.
02. Gire botão "**Auto cozinhar / cozinhar tempo/peso**" para inserir a hora.
03. Pressione o botão "Relógio" uma vez.
04. Gire botão "**Auto cozinhar / cozinhar tempo/peso**" para inserir os minutos.
05. Pressione "**Relógio**" para confirmar.



NOTA

Durante o aquecimento, você pode verificar o horário pressionando o botão "**Relógio**".

FUNÇÃO +30SEG

Use este recurso para programar o micro-ondas para iniciar na potência máxima. Pressione "**Ligar / +30 seg.**" em sucessivamente para definir o tempo (aumento progressivo de 30 seg., até 95 min), o micro-ondas começará a aquecer.



NOTA

Durante o cozimento (exceto menus de “cozimento automático”, “descongelamento rápido” e “descongelamento por peso”), você pode adicionar 30 seg. ao tempo de aquecimento, pressionando o botão **“Ligar / +30 seg.”**.

FUNÇÃO COZINHAR

01. Pressione o botão **“Potência”** repetidamente para selecionar o nível de potência.

02. Gire botão **“Auto cozinhar / cozinhar tempo/peso”** para inserir o tempo de cozimento. O tempo mais longo é de 95 min.

03. Pressione o botão **“Ligar / +30 seg.”** para confirmar.

• Pressione o botão **“Potência”** para definir um nível de poder de cozimento:

PRESSIONE “POTÊNCIA”	POTÊNCIA (DISPLAY)	PRESSIONE “POTÊNCIA”	POTÊNCIA (DISPLAY)
1x	100% (P100)	6x	50% (P-50)
2x	90% (P-90)	7x	40% (P-40)
3x	80% (P-80)	8x	30% (P-30)
4x	70% (P-70)	9x	20% (P-20)
5x	60% (P-60)	10x	10% (P-10)



NOTA

• Durante o cozimento, é possível verificar o nível de potência pressionando o botão **“Potência”**.

• Se quiser cozinhar com potência total, omita a primeira etapa.

AJUSTE DE TEMPO DE COZIMENTO

Durante o cozimento (exceto menus de cozimento automático), você pode pressionar o botão **"Timer"** uma vez e, em seguida, girar o botão **"Auto cozinhar / cozinhar tempo/peso"** para ajustar o tempo de cozimento enquanto o sinal "cozinhar" pisca.

MANTENHA AQUECIDO

01. Pressione o botão **"Mantenha aquecido"** uma vez.

02. Gire o botão **"Auto cozinhar / cozinhar tempo/peso"** para inserir a hora desejada.

03. Pressione o botão **"Ligar / +30 seg."** para confirmar.

AJUSTANDO O TIMER

01. Pressione o botão **"Timer"** uma vez.

02. Gire o botão **"Auto cozinhar / cozinhar tempo/peso"** para inserir a hora. O tempo mais longo é de 95 minutos.

03. Pressione o botão **"Ligar / +30 seg."** para confirmar.

NOTA

- Se desejar cancelar a função timer, pressione o botão **"Timer"**, enquanto o display mostra a hora, pressione o botão **"Cancelar / Pausar"**.
- Quando a contagem regressiva terminar, soará um bipe.
- Durante o aquecimento, a função timer não pode ser definido e verificado.

DESCONGELAMENTO POR PESO

O tempo de degelo e o nível de potência são ajustados automaticamente assim que o peso é programado.

01. No modo de espera, pressione o botão **"Descongelamento por peso"** uma vez.

02. Gire o botão **"Auto cozinhar / cozinhar tempo/peso"** para inserir o peso do alimento. O peso máximo é 2,7Kg.

03. Pressione o botão **"Ligar / +30 seg."** para confirmar.

 **NOTA**

- Durante o degelo, o sistema fará uma pausa e um som para lembrá-lo de virar o alimento, depois disso, pressione "**Ligar / +30 seg.**" para continuar.
- O peso está configurado em kg e em gramas, conforme a tabela a seguir.

Peso	
100g	1Kg
200g	1,5Kg
300g	2Kg
400g	2,5Kg
500g	2,7Kg
600g	

DESCONGELAMENTO POR TEMPO

01. Pressione o botão "**Descongelamento por tempo**" uma vez.

02. Gire o botão "**Auto cozinhar / cozinhar tempo/peso**" para inserir o tempo de degelo. O tempo mais longo é 95 min.

03. Pressione o botão "**Ligar / +30 seg.**".

 **NOTA**

Durante o descongelamento, o forno fará uma pausa e soará um bipe para lembrar o usuário de virar a comida e então pressionar o botão "**Ligar / +30 seg.**" para reiniciar.

TRAVA DE SEGURANÇA

Use para evitar o funcionamento não supervisionado do forno por crianças.

•Para configurar:

01.Pressione e segure o botão "**Cancelar / pausar**" por mais de 3 seg.

02.Um bipe soar, o forno entrará automaticamente no modo de bloqueio para crianças e a luz indicadora de bloqueio acenderá.

03.Quando bloqueado, o forno não pode ser operado.

•Para cancelar:

01.Pressione e segure o botão "**Cancelar / pausar**" por mais de 3 seg.

02.Um bipe soar e a luz indicadora apagará e o forno poderá ser operado.

SENSOR DE COZIMENTO

Os recursos do sensor detectam o aumento da umidade liberada durante o cozimento. O micro-ondas ajusta automaticamente o tempo de cozimento aos vários tipos e quantidades de alimentos.

01.Coloque o alimento no micro-ondas e feche a porta, pressione o botão de "**Reaquecer**" repetidamente para selecionar o tipo de alimento, o micro-ondas irá iniciar automaticamente e o display mostrará "AUTO", "[]", "COZINHAR" e os ícones de menu correspondentes.

02.Se desejar reaquecer mais de 1 item, pressione "**Reaquecer**" e depois gire o botão "**Auto cozinhar / cozinhar tempo/peso**" anti-horário. Você pode reaquecer até 3 alimentos ou 3 vezes o peso tabelado. Exemplo: '1 fatia de pizza = 75g'; '2 fatias de pizza = 150g'; '3 fatias de pizza = 225g'.

03.Depois de cozinhar por um período de tempo, o sistema detectará se há erro, se houver erro, por exemplo, o sensor de curto-circuito ou circuito aberto, o sistema irá parar automaticamente com o display mostrando E-0, som de bips até pressionar o botão "**Cancelar / pausar**".

04.Se não houver erro, o sistema julgará o tempo de cozimento de acordo com o vapor gerado pelos alimentos no forno, o tempo de cozimento aparecerá no visor e iniciará a contagem regressiva. Você pode ajustar o tempo de cozimento pressionando o botão "**Tempo**" uma vez e depois girar o botão "**Auto cozinhar / cozinhar tempo/peso**" para alterar o tempo de cozimento enquanto o sinal "COZINHAR" estiver piscando.

05. “END” será exibido e um sinal sonoro será emitido quando o cozimento terminar. Durante o cozimento, assim que você abrir a porta ou pressionar o botão **“Cancelar / pausar”** uma vez, o forno voltará ao modo de espera.

Gráfico de cozimento do sensor:

FUNÇÃO	ALIMENTO	DISPLAY	PESO
Reaquecer	Bebidas	88:88	350ml
	Massas	88:88	100g
	Prato de comida	88:88	400g
	Pizza (fatia)	88:88	75g



NOTA

O sensor de umidade só está disponível na categoria Reaquecer.

COZIMENTO AUTOMÁTICO

Para alimentos ou o seguinte modo de cozimento, não é necessário programar o tempo e a potência de cozimento. É suficiente indicar o tipo de alimento que deseja cozinhar bem como o peso ou porções dos alimentos.

01. Pressione o botão do alimento desejado e gire o botão **“Auto cozinhar / cozinhar”**

tempo/peso” no sentido anti-horário uma vez e depois gire-o novamente para selecionar o código do alimento.

02.Pressione “**Ligar / +30 seg.**” para iniciar.

FUNÇÃO	ALIMENTO	DISPLAY	PESO
Kids	Lasanha	88:88	600g
	Pipoca 1	88:88	100g
	Pipoca 2	88:88	50g
	Pizza (inteira)	88:88	460g
Brigadeiro	Brigadeiro	88:88	400g
Menu Fit	Sopa	88:88	150g
	Legumes	88:88	300g
	Batata	88:88	200g

01. Gire o botão "**Auto cozinhar / cozinhar tempo/peso**" no sentido anti-horário uma vez e depois gire-o novamente para selecionar o tipo de alimento.

02. Pressione "**Ligar / +30 seg.**" para iniciar.

FUNÇÃO	ALIMENTO	DISPLAY	PESO
Auto cozinhar	Manteiga	88:88	200g
	Chocolate 1	88:88	1Kg
	Chocolate 2	88:88	500g
	Queijo 1	88:88	40g
	Queijo 2	88:88	20g
	Sorvete 1	88:88	2L
	Sorvete 2	88:88	1,5L



IMPORTANTE

O micro-ondas deve ser limpo regularmente e os resíduos de alimentos removidos.

- 01.** Remova o cabo de alimentação da tomada antes de limpá-lo. Não mergulhe o aparelho em água ou outros líquidos durante a limpeza.
- 02.** A falta de limpeza do micro-ondas, pode causar a deterioração da superfície do mesmo, diminuindo a vida útil do aparelho.
- 03.** Nunca use sabão em barra, gasolina, pó abrasivo ou escova de metal para limpar qualquer parte do aparelho.
- 04.** Não remova a tampa do guia de ondas
- 05.** Quando o micro-ondas é usado por um longo período de tempo, pode haver alguns odores estranhos. Os três métodos a seguir podem se livrar deles:
 - Coloque várias fatias de limão em um copo e aqueça com potência alta por 2-3 min.
 - Coloque uma xícara de chá vermelho no forno e aqueça com potência alta.
 - Coloque algumas cascas de laranja no forno e aqueça com potência alta por 1 min.



ATENÇÃO

Permita apenas que as crianças usem o forno sem supervisão, quando instruções adequadas foram dadas, para que a criança possa usá-lo de maneira segura e compreenda os riscos do uso inadequado.

DICAS PARA LIMPEZA

Detalhes para a limpeza de vedações de porta, cavidade e peças adjacentes.

Exterior: • Limpe o gabinete com um pano macio umedecido.

Porta:

- Usando um pano macio umedecido, limpe a porta e a janela;
- Limpe as vedações da porta e as peças adjacentes para remover qualquer derramamento ou respingo;
- Limpe o painel de controle com um pano macio levemente umedecido.

Paredes interiores:

- Limpe a cavidade com um pano macio umedecido;
- Limpe a tampa do guia de ondas para remover qualquer respingo de comida.

Plataforma giratória / anel de rotação / eixo de rotação:

- Lave com água e sabão neutro;
- Enxágüe com água limpa e deixe secar completamente.

UTENSÍLIOS

É altamente recomendável usar recipientes adequados e seguros para cozinhar em micro-ondas. De um modo geral, os recipientes feitos de cerâmica, vidro ou plástico resistente ao calor são adequados para cozinhar em microondas. Nunca use os recipientes de metal para cozinhar em microondas e em combinação, pois é provável que ocorra faísca. Você pode pegar a referência da tabela abaixo.

MATERIAL	MICRO-ONDAS	
Cerâmica resistente ao calor.	Sim	Nunca use cerâmica que seja decorada com aro de metal ou vitrificada.
Plástico resistente ao calor.	Sim	Não pode ser utilizado durante longos períodos de cozimento no micro-ondas.
Vidro resistente ao calor.	Sim	
Filme plástico.	Sim	Não deve ser usado ao cozinhar carne ou costeletas, pois o excesso de temperatura pode danificar o filme.

Rack de grelha.	Não	
Recipiente de metal.	Não	Não deve ser usado no micro-ondas. As micro-ondas não atravessam recipientes de metal.
Papel e madeira.	Não	Não pode ser usado no micro-ondas. Fraca resistência ao calor.



DICAS DE PREPARO

Os seguintes fatores podem afetar o resultado do cozimento:

• DURAÇÃO DO TEMPO DE COZIMENTO

Comece a cozinhar com um tempo curto, avalie se há necessidade de estender o tempo. O excesso de cozimento poderá causar fumaça e queimaduras.

• COZINHAR ALIMENTOS UNIFORMEMENTE

Alimentos como frango, hambúrguer ou bife devem ser virados uma vez durante o cozimento. Dependendo do tipo de alimento, se aplicável, mexa de fora para o centro do prato uma ou duas vezes durante o cozimento.

• PERMITIR TEMPO DE ESPERA

Após o tempo limite de cozimento, deixe os alimentos no micro-ondas por um tempo, para que ele complete seu ciclo de cozimento e esfrie-o gradualmente.

• ENVOLTÓRIO PLÁSTICO SEGURO PARA MICRO-ONDAS

Ao cozinhar alimentos com alto teor de gordura, não permita que o filme plástico entre em contato com os alimentos, pois pode derreter.

• PANEIS DE PLÁSTICO SEGURAS PARA MICRO-ONDAS

Algumas painéis de plástico seguras para micro-ondas, podem não ser adequadas para cozinhar alimentos com alto teor de gordura e açúcar. O tempo de pré-aquecimento especificado no manual de instruções da antena não deve ser excedido.

MANUTENÇÃO

Verifique as seguintes questões antes de solicitar serviços. Se "NÃO" for a resposta para qualquer uma das questões, verifique sua tomada de parede e o fusível na caixa do medidor.

Se a tomada e o fusível estiverem funcionando corretamente, entre em contato com o centro de serviços mais próximo aprovado.

- Coloque um copo de vidro com água (aprox. 150 ml) no micro-ondas e feche a porta com segurança.

- A lâmpada do micro-ondas deve apagar se a porta estiver fechada corretamente.

- Deixe o forno trabalhar por 1 min.

- Verifique os seguintes fatores:

01. A lâmpada do forno acende?

02. O ventilador de refrigeração funciona?

(Coloque a mão sobre as aberturas de ventilação traseiras).

03. A plataforma giratória gira?

(A plataforma giratória pode girar no sentido horário ou anti-horário).

04. A água dentro do forno está quente?

RESOLUÇÃO DE PROBLEMAS

PROBLEMA	POSSÍVEIS CAUSAS	SOLUÇÃO
O micro-ondas não inicia a operação	O cordão elétrico não está ligado na tomada ou não há energia.	Conectar o aparelho na tomada e/ou verificar se a tomada está energizada.
	A porta está aberta.	Fechar a porta completamente antes de iniciar a operação.
	A operação selecionada está incorreta.	Conectar o aparelho na tomada e/ou verificar se a tomada está energizada.

PROBLEMA	POSSÍVEIS CAUSAS	SOLUÇÃO
O micro-ondas não inicia a operação	O cordão elétrico não está ligado na tomada ou a tomada está desenergizada.	Repetir a operação (verificar manual de instruções).
Arqueamento de materiais e faíscas	Foi usado material que deve ser evitado.	Usar apenas materiais recomendados conforme indicado no manual de instruções.
	O forno está vazio e entrou em funcionamento.	Não deixe o forno funcionar vazio.
	Existem resíduos de comida dentro do forno.	limpar a parte interna do forno com um pano úmido.
Cozimento desigual	Foi usado material que deve ser evitado.	Usar apenas materiais recomendados conforme indicado no manual de instruções.
	O alimento não foi devidamente descongelado.	Completar o descongelamento do alimento.
	O tempo de cozimento ou o nível de potência escolhidos são inadequados.	Usar o tempo de cozimento/nível de potência adequados.
	O alimento não foi virado ou misturado.	Virar ou misturar o alimento.

PROBLEMA	POSSÍVEIS CAUSAS	SOLUÇÃO
Alimento pouco cozidos	Foi usado material que deve ser evitado.	Usar apenas materiais recomendados conforme indicado no manual de instruções.
	O alimento não foi devidamente descongelado.	Completar o descongelamento do alimento.
Alimento pouco cozidos	O tempo de cozimento ou o nível de potência escolhidos são inadequados.	Usar o tempo de cozimento/nível de potência adequados.
	A ventilação do forno está prejudicada.	Verificar se a ventilação do forno está bloqueada, não cobrir ou bloquear as saídas de ar do aparelho (deve-se respeitar as distâncias necessárias ao redor do aparelho, conforme manual de instruções).
Descongelamento inapropriado	Foi usado material que deve ser evitado.	Usar apenas materiais recomendados conforme indicado no manual de instruções.
	O tempo de cozimento ou o nível de potência escolhidos são inadequados.	Usar o tempo de cozimento/nível de potência adequados.
	O alimento não foi devidamente descongelado.	Virar ou misturar o alimento.

CERTIFICADO DE GARANTIA MICRO-ONDAS

A Fabricante solicita ao consumidor a leitura prévia do Manual de Instruções para a melhor utilização do produto. A Fabricante garante seus produtos contra defeitos de fabricação durante o período estabelecido, contados a partir da data de entrega do produto expresso na nota fiscal de compra. Conforme modelo a seguir:

MICRO-ONDAS	
Garantia legal*	90 Dias
Garantia adicional	270 Dias
Garantia total**	360 Dias

*A garantia legal é de 90 dias e tem seu início na data de aquisição do produto.
**A garantia total é a soma da garantia legal mais a garantia adicional.

- Peças plásticas, acessórios, copos, jarras, terão apenas a Garantia Legal de 90 dias contra defeitos de fabricação.
- A Fabricante prestará serviços de Assistência Técnica, tantos os gratuitos quanto os remunerados, somente nas localidades onde mantiver Postos Autorizados.

Em locais onde não haja Postos Autorizados, o produto deverá ser transportado, por conta e risco do consumidor. A relação de Postos Autorizados está disponível através do site www.philco.com.br ou através do SAC **(47) 3431-0499**. Se o consumidor vier a transferir a propriedade deste produto, a garantia ficará automaticamente transferida, respeitando o prazo de validade, contado a partir da primeira aquisição. Produtos que necessitam de serviço de instalação terão despesas e responsabilidades por conta do consumidor. O compromisso de garantia cessará nos casos a seguir:

- O produto seja examinado, adulterado ou consertado fora de Assistência Técnica Autorizada.
- Ocorra a utilização de peça ou componente não original.
- O produto seja ligado em tensão diferente daquela para qual foi projetado.
- O defeito seja decorrente de uso inadequado ou negligência do consumidor em relação às instruções do manual.
- Danos sejam causados por ação de agentes da natureza (enchentes, maresia, raios, etc.).
- O produto seja utilizado para fins não domésticos.
- Não sejam seguidas as recomendações de conservação, conforme manual.
- Ausência ou adulteração do número de série.

Philco

BRITÂNIA ELETRÔNICOS S.A

Rua Dona Francisca, 12.340 - Bairro Pirabeiraba - Joinville/SC
CEP 89.239-270 - Insc. Est. 254.861.660 - CNPJ 07.019.308/0001-28

FABRICADO NA CHINA

(47) 3431-0499

www.philco.com.br

