

Nº	MODIFICAÇÃO	VISTO	REG.	MDEJ.	POR	DATA
0	Arquivo liberado	-	-	000-00	Martins	24-02-2011

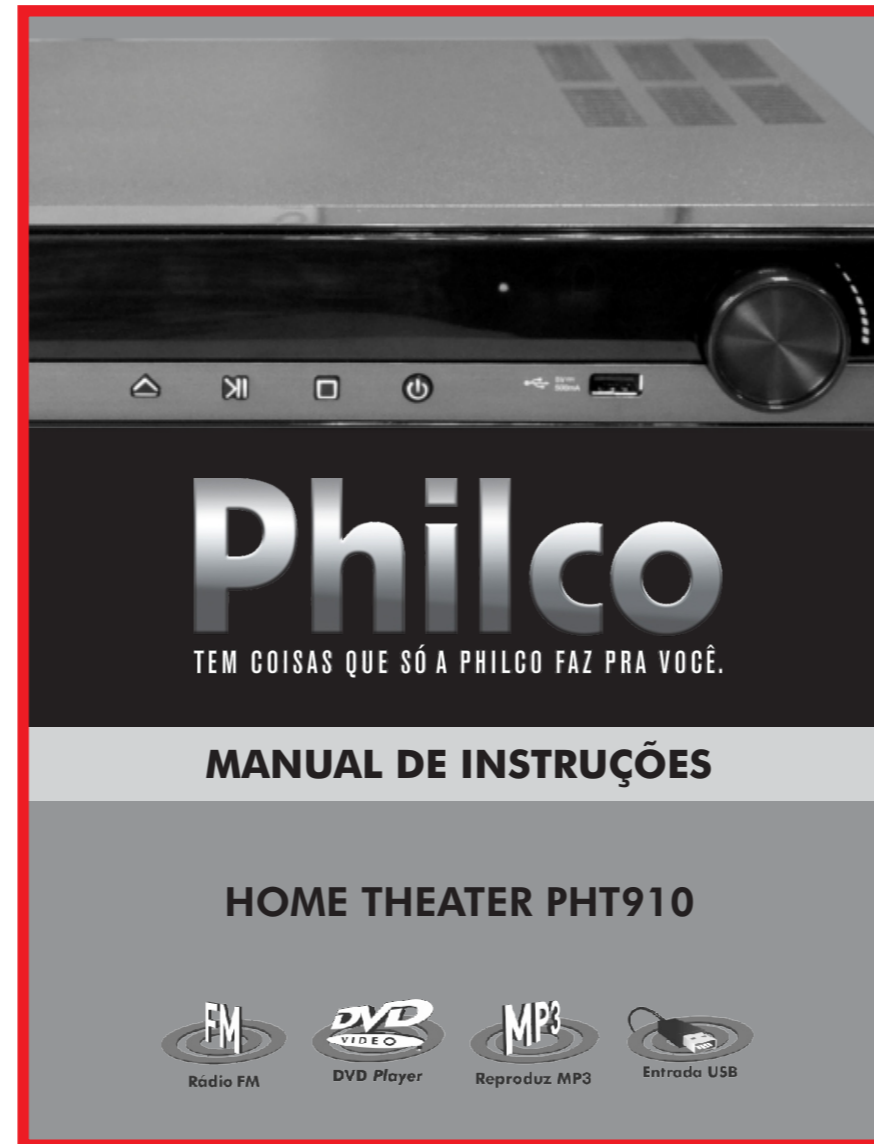

PROJ.		DATA		MATERIAL	QUANTIDADE	
DES.	Martins	DATA	24-02-2011	TRATAMENTO	TOL. Ñ ESPECIF.	ESCALA
VERIF.	Pires	DATA	24-02-2011			SEM ESCALA
APROV.	Thamy	DATA	24-02-2011	PRODUTO	ESTRUTURA	FOLHA
				Home Theater PHT910	712335	1/1
				TÍTULO	NÚMERO	REV.
				Folheto de Instrução - User Manual	1019-00-05	

Parabéns pela escolha de microsystem da linha **Philco**.

Para garantir o melhor desempenho do produto, é importante ler atentamente as recomendações a seguir.

Devido aos avanços tecnológicos e ao sistema de produção por lotes, poderão existir pequenas divergências entre o aparelho e alguma ilustração ou descrição de funcionamento de algum recurso deste Manual. Tal fato, porém, não prejudica o entendimento por parte do usuário.

Importa seguir corretamente as instruções do Manual para não invalidar a garantia.

ÍNDICE

RECOMENDAÇÕES

03

CONTEÚDO DA EMBALAGEM

07

PRINCIPAIS CARACTERÍSTICAS

07

O APARELHO

08

O CONTROLE REMOTO

09

MONTAGEM E INSTALAÇÃO

12

MODOS DE OPERAÇÃO

18

AJUSTES E CONFIGURAÇÕES

25

PROBLEMAS E SOLUÇÕES

31

GLOSSÁRIO

33

ESPECIFICAÇÕES TÉCNICAS

35

RECOMENDAÇÕES

A **Philco** garante o bom funcionamento deste aparelho. Porém, é necessário que sua utilização seja adequada para que o usuário desfrute do máximo que o aparelho pode proporcionar sem prejudicar a saúde do usuário.

Os cuidados com o LOCAL DE INSTALAÇÃO, a PRECAUÇÕES QUANTO À SEGURANÇA, o MANUSEIO e a LIMPEZA, OS CUIDADOS COM O DISCO e o MEIO AMBIENTE são descritos a seguir e devem ser obedecidos.

INSTRUÇÕES AO USUÁRIO

Muitos dos “problemas” que acometem os produtos eletrônicos têm como causa, não somente a desinformação em relação ao aparelho, mas uma conexão equivocada por parte do usuário. Existe uma grande probabilidade de o usuário resolver eventuais contratempos de operação ou funcionamento insatisfatório do aparelho apenas consultando o Manual de Instruções. Antes de submeter o aparelho a um posto de Assistência Técnica Autorizada **Philco**, o usuário deve ler atentamente o Manual de Instrução.

LOCAL DE INSTALAÇÃO

- A ventilação normal do produto não deve ser bloqueada. Os orifícios de ventilação devem ficar sempre desobstruídos. Não envolver o aparelho todo em espuma.
- Não deixar o aparelho exposto à luz solar direta.
- O produto não deve ser exposto a gotejamentos nem a respingos. Objetos com líquidos, como vasos, não devem ser colocados sobre o produto.
- Instalar o aparelho de modo que o cabo de alimentação possa ser desconectado imediatamente da tomada da rede elétrica em caso de alguma anormalidade.

PRECAUÇÕES QUANTO À SEGURANÇA

- Não tocar o interior do produto nem inserir um objeto metálico. Qualquer uma dessas operações poderá causar choque elétrico ou falhas no aparelho.
- Quando houver tempestades, desligar o cordão elétrico da tomada elétrica e se estiver sendo utilizado ao ar livre interromper o uso.
- Não imergir o cordão elétrico, o plugue ou o próprio aparelho na água ou em qualquer outro líquido.
- O uso de acessórios que não sejam originais pode prejudicar o funcionamento do produto e a perda da garantia.

- Não tentar consertar o aparelho em casa. Quando precisar, levar a uma Assistência Técnica Autorizada PHILCO.
 - Não utilizar aparelhos apresentando qualquer tipo de dano no cordão elétrico, no plugue ou em outros componentes.
 - É recomendável que o usuário anote o número de série presente na região inferior do aparelho.
- Não instalar vários equipamentos numa mesma tomada. Isso sobrecarregará o circuito e aumentará o risco de incêndios.
- Proteger o cabo elétrico contra danos físicos ou mecânicos, tais como: ao ser dobrado, torcido, pisado, preso por uma porta ou calçado.
 - Não retirar o cabo elétrico da tomada puxando pelo fio. Sempre segurar na base do plugue.
 - Evitar o uso prolongado do aparelho com volume superior a 85 dB. Níveis de ruídos acima deste valor podem ser prejudiciais à audição humana.

NÍVEIS DE DECIBÉIS	EXEMPLOS PARA SIMPLES COMPARAÇÃO
30 dB	Brisa na floresta, biblioteca silenciosa.
40 dB	Geladeira, sala de estar.
50 dB	Trânsito leve, escritório silencioso.
60 dB	Ar condicionado a seis metros de distância, máquina de costura.
70 dB	Aspirador de pó, secador de cabelos.
80 dB	Tráfego médio na cidade, coletor de lixo.
90 dB	Metrô, máquina de cortar grama.
100 dB	Serra elétrica, furadeira pneumática.
120 dB	Concerto de Rock em frente às caixas acústicas, trovão.
140 dB	Espingarda de caça, avião a jato.

Abaixo está a simbologia relacionada à segurança utilizada no aparelho.



O sinal em forma de raio é destinado a alertar o usuário para a presença de tensões perigosas no interior do aparelho. Tocar componentes internos poderá resultar em choque elétrico.



O ponto-de-exclamação é destinado a alertar o usuário para a existência de instruções importantes de uso.



Para reduzir o risco de choque elétrico ou incêndio, não abrir o gabinete do aparelho.



Este símbolo indica que o aparelho pertence a uma categoria de produtos *laser* de primeira classe. O raio *laser* poderá causar queimaduras por radiação se tocar diretamente o corpo humano.

MANUSEIO E LIMPEZA

- Não limpar o gabinete do aparelho com detergentes nem solventes.
- Não deixar o aparelho ligado sem ninguém por perto.
- O aparelho em modo Stand-by consome uma quantidade mínima de energia necessária para responder ao comando do controle remoto.
- Não inserir nenhum objeto dentro do compartimento do disco. Isso pode causar danos ao mecanismo.
- A nota fiscal e o certificado de garantia são documentos importantes e devem ser guardados para efeito de garantia.

CUIDADOS COM O DISCO

Sempre proteger o disco contra arranhões, sujeira, poeira, etc. Recomendamos que durante os períodos em que não sejam usados, os discos permaneçam guardados em suas caixas originais.

IMPORTANTE:

- Alguns deles podem não ser reproduzidos pelo aparelho dependendo da qualidade da gravação, condições físicas do disco ou características do dispositivo de gravação. Além disso, o disco NÃO será reproduzido caso não tenha sido devidamente finalizado.
- As trepidações podem interromper a leitura do disco.
- Dependendo do software utilizado (iTUNE / Media Player) podem não ser corretamente exibidas as informações de texto no display para a edição.
- Não utilizar "Dual Discs". Estes frequentemente são danificados (riscados) durante o carregamento e a ejeção do aparelho. Discos com riscos profundos podem emperrar dentro do aparelho além de causar problemas ao leitor (informações sobre DualDisc, consultar glossário).
- Não utilizar discos com formato irregular (por exemplo, com forma de coração ou octogonais), o que poderia resultar em mau funcionamento do aparelho.

MEIO AMBIENTE

Embalagem

Um terço do consumo de papel destina-se a embalagens. E alguns têm um período de uso inferior a 30 segundos.

É necessário, portanto, contribuir para a redução do consumo dos recursos naturais.

É reciclável o material utilizado para a embalagem e a proteção do aparelho e dos acessórios. Ex.: Caixas de papelão, plásticos, isopores, etc. podem e devem ser reciclados sempre que possível.

Pilhas

Todos os tipos de pilhas devem receber atenção especial. Uma só pilha contamina o solo durante 50 anos.

As pilhas incorporam metais pesados tóxicos. Portanto, é preciso observar a legislação local quanto ao destino adequado dos materiais que serão descartados. As pilhas e as baterias nunca devem ser jogadas no lixo comum.

Produto

O simples fato de o usuário ter adquirido este modelo já demonstra certa responsabilidade ecológica, pois se sabe que eletroeletrônicos recentes e de qualidade gastam menos energia.

Este produto é constituído de várias partes que podem ser reaproveitadas (recicladas) por empresas especializadas. Logo, ao descartá-lo, o usuário deve manter a mesma consciência ecológica da época da compra; não destiná-lo ao lixo comum. É importante informar-se sobre os locais corretos para o descarte das pilhas.



A consciência depende de cada um, porém, é um ato que afeta a todos.

CONTEÚDO DA EMBALAGEM

- | | |
|----------------------------|-----------------------|
| 1 Manual de Instrução. | 5 Cabo Audio e Vídeo; |
| 2 Certificado de Garantia. | 6 Microfone; |
| 3 Controle Remoto. | 7 Antena FM; |
| 4 Cabo HDMI; | |

PRINCIPAIS CARACTERÍSTICAS

- Subwoofer e 5 caixas acústicas;
- Entrada para USB;
- Entrada auxiliar de áudio estéreo;
- Rádio FM estéreo com sintonia digital e memória programável;
- Compatível com DVD | DVD-R/RW | DVD+R/RW | VCD | SVCD | CD | CD-R/RW ;
- Reproduz vídeos e CDs musicais em arquivos MP3 e WMA;
- Saída de Vídeo Composto;
- Saída HDMI;
- Saída de áudio digital coaxial;
- Karaokê com pontuação;
- Função program, repeat, zoom play, go to, pause e protetor de tela;
- Função Ripping;
- Controle remoto com todas as funções;

O APARELHO

É essencial conhecer profundamente o aparelho antes do uso inicial para o correto manuseio dele. Nesta sessão o usuário irá encontrar a localização dos botões de operação, das conexões possíveis e necessárias.

VISTA FRONTAL

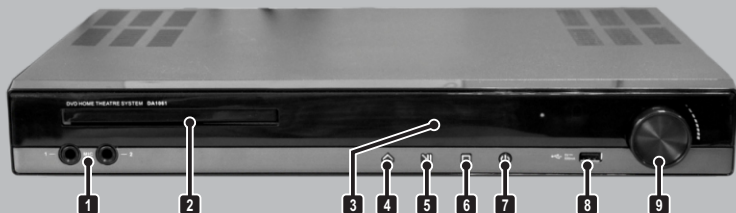

- 1** MIC: entradas para microfone.
- 2** COMPARTIMENTO DE DISCO.
- 3** DISPLAY: exibe informações relacionadas a reprodução.
- 4** OPEN/CLOSE: abre a gaveta de discos.

- 5** PLAY/PAUSE: inicia e pausa a reprodução.
- 6** STOP: para a execução do disco.
- 7** STAND-BY: modo de espera.
- 8** USB: entrada para dispositivos USB.
- 9** VOLUME: aumenta e reduz o volume.

VISTA TRASEIRA



10 TERMINAIS DE SAÍDA PARA AS CAIXAS ACÚSTICAS.

11 ENTRADAS AUXILIARES PARA ÁUDIO ESTÉREO (2 CANAIS).

12 SAÍDA HDMI.

13 COAXIAL: saída para áudio digital coaxial.

14 SAÍDA VÍDEO COMPOSTO.

15 ENTRADA PARA ANTENA FM.

CONTROLE REMOTO

1 **STAND-BY:** liga / desligar (standby).

2 **PROG:** ajusta na memória a ordem dos capítulos, títulos ou faixas.

3 **V-MODE:** alterna a resolução da saída HDMI

4 **A-MODE:** indisponível para este modelo.

5 **SETUP:** menu de ajustes e configurações.

6 **AUDIO / MEMORY:**

- **Modo Disco** - seleciona a trilha sonora do disco.

- **Modo Karakê** - habilita função do L/R/ST.

- **Modo Rádio** - memoriza estações de rádio na posição a desejada.

7 **MENU / RIPPING:**

- **Modo Disco DVD/VCD** - MENU do disco a ser reproduzido.

- **Modo DISCO CD-DA** - função Ripping.

- **Modo Rádio** - modo de recepção MONO e ESTÉREO.

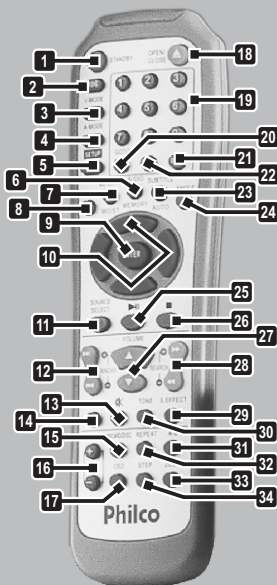

- 8** **TITLE:** seleciona diferentes títulos em um mesmo disco.
- 9** **ENTER:** confirmar a seleção.
- 10** **TECLAS DE NAVEGAÇÃO.**
- 11** **SOURCE SELECT:** alterna entre as entradas de sinais.
- 12** **RADIO +/-:**
- **Modo Disco:** avança faixa ou capítulo.
 - **Modo Rádio:** localiza estação de rádio.
- 13** **MUTE:** desliga a saída de áudio da unidade principal.
- 14** **CH-LEVEL:** seleciona um canal, em seguida pressionar **VOLUME +** ou **-** para ajustar o nível.
- 15** **USB:** alterna entre USB e disco.
- 16** **INDISPONÍVEL**
- 17** **OSD:** exibe informações correspondentes ao disco.
- 18** **OPEN/CLOSE:** ejetar ou recolher a bandeja para o disco.
- 19** **BOTÕES NUMÉRICOS:** seleciona a faixa desejada.
- 20** **GO TO:** selecionar um determinado tempo do título.
- 21** **0/10:** serve tanto para o dígito 0 (no momento em que se está inserindo caracteres numéricos em um menu) quanto para entrar em um capítulo ou faixa 10 de um disco.
- 22** **+10:** selecionar este botão para o dígito 0 "zero" ou para entrar no capítulo de um disco.

- 23** **SUBTITLE/AUTO:**
- **Modo Disco** - alterna entre as legendas disponíveis.
 - **Modo Rádio** - busca automática por estações de rádio.
- 24** **ANGLE:** selecionar diferentes ângulos de visão (deve estar disponível no disco).
- 25** **PLAY/PAUSE:** inicia ou pausa a execução do disco.
- 26** **STOP:** pressionar este botão uma vez para parar momentaneamente a execução de um disco ou pressionar uma segunda vez para parar definitivamente a execução.
- 27** **VOLUME +/-:** ajusta o volume.
- 28** **SEARCH:** busca ponto específico em uma faixa ou capítulo.
- 29** **S.EFFECT:** seleciona diferentes tipos de efeitos de som (hall, salão, teatro, etc.).
- 30** **TONE:** regula a tonalidade do som (regula a sensação dos sons graves, médios e agudos).
- 31** **A-B:** repete seções entre dois pontos específicos (A-B).
- 32** **REPEAT:** repete a execução de um capítulo ou título (para DVDs), ou repetir a execução da faixa atual ou todas as faixas (para VCDs/CDs).
- 33** **ZOOM:** amplia ou reduz o tamanho da imagem.
- 34** **STEP:** visualiza as imagens quadro a quadro.

INSTALAÇÃO DAS PILHAS

Para substituir a bateria do controle remoto, é preciso proceder da seguinte forma:

1º Passo – Remover a tampa do compartimento da pilha do controle remoto pressionando a trava com o polegar e puxando para fora.

2º Passo – Inserir duas pilhas do tipo (AAA), assegurando-se de que a polaridade das mesmas corresponda às marcas dentro do compartimento (+) para cima.

3º Passo – Recolocar a tampa no lugar, empurrar o suporte cuidadosamente até ficar bem travado na posição original.



1º Passo

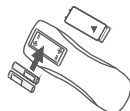

2º Passo



3º Passo

RECOMENDAÇÕES

- O controle remoto atua sobre um sensor na unidade. Tem um alcance de 5 metros, e deve ser utilizado dentro de uma abertura de 30º em relação ao sensor do controle remoto presente no painel frontal.
- Se o usuário não for usar o controle por um longo período de tempo, ele deve retirar as pilhas.
- Manter a pilha fora do alcance de crianças. Em caso de ingestão, deve-se consultar um médico imediatamente.
- Não deixar objetos entre o sensor e o controle remoto. Isso poderá causar mau funcionamento do controle pois interromperá o sinal enviado ao aparelho.



MONTAGEM E INSTALAÇÃO

MONTANDO AS CAIXAS ACÚSTICAS.

As caixas acústicas vêm com as bases desmontadas. Antes de fazer a conexão, montar conforme instruções.

- 1 Conectar a base na parte inferior da caixa acústica.
- 2 Utilize os parafusos para fixar a base na caixa acústica.



Conexões caixas acústicas

Cada caixa acústica possui um conector independente e o mesmo tem que ser encaixado no painel traseiro do aparelho conforme ilustração ao lado.

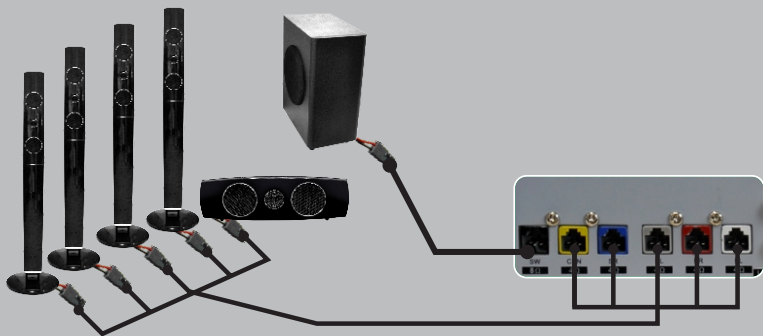

faça coincidir as cores dos conectores com as cores das saídas do amplificador

- Remover os conectores puxando pelo cabo pode danificar o mesmo e prejudicar na qualidade do som.
- A Philco não efetuará a troca das caixas acústicas caso ocorra danos ao conector conforme citado acima.

Posicionamento Das Caixas Acústicas

O sistema acompanha 4 caixas acústicas satélites, 1 caixa acústica de centro e um **subwoofer**. As caixas acústicas satélite e a de centro reproduzem apenas as frequências médias e altas. Todos os sons de baixa frequência (graves) são produzidos pelo **subwoofer**.

O posicionamento adequado das caixas acústicas é importante para fornecer a melhor experiência de som **surround** (tridimensional). Porém, em virtude do tamanho e do formato da sala de audição e da localização dos móveis, pode não ser possível distribuir as caixas acústicas de acordo com o diagrama a seguir.

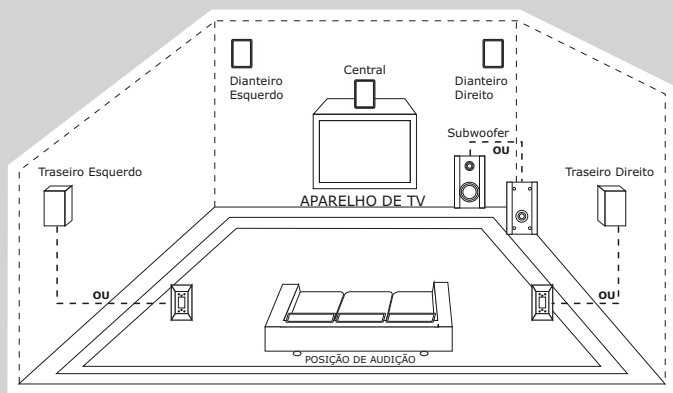

No entanto, essas orientações ajudarão a maximizar os efeitos de áudio.

Deve-se notar que os níveis das caixas acústicas vêm pré-ajustados de fábrica e na maioria dos casos não será necessário proceder a um ajuste fino em cada caixa acústica. Sugere-se que inicialmente os níveis da caixa acústica não sejam mexidos. Mas existe a possibilidade de se ajustar o nível de som de cada caixa acústica individualmente.

Posicionar as 5 caixas acústicas aproximadamente à mesma distância da posição do ouvinte. Posicionar o subwoofer como indicado no desenho a seguir. O usuário deve lembrar que o som do subwoofer é mais sentido do que ouvido.

- Todos as 4 caixas acústicas satélite e o central devem ser colocados aproximadamente na mesma distância da posição de audição.
- A caixa acústica central deve ser colocada diretamente acima (ou abaixo) do aparelho de TV. As caixas acústicas dianteiras direita e esquerda devem estar aproximadamente à mesma altura que a central.
- As caixas acústicas traseiras devem estar ou em linha ou atrás da sua posição de audição, aproximadamente no nível dos ouvidos ou ligeiramente acima deles.
- O subwoofer deve ficar no chão, próximo à TV, ou em qualquer canto, com o furo central de frente para a sua posição de audição dele.
- Todas as caixas acústicas devem ficar visíveis; não se deve escondê-las atrás de cortinas, de móveis, etc., pois afetar o som das caixas.

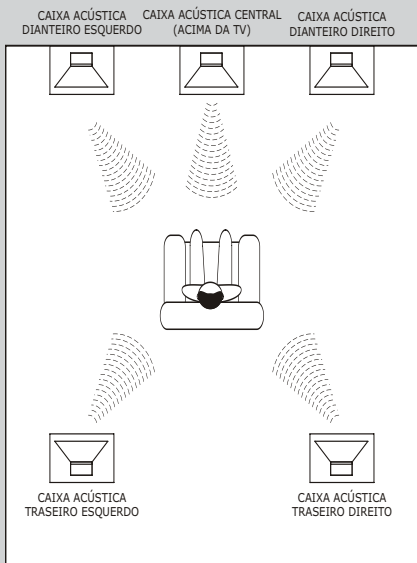

Saída de áudio 5.1 ch

O áudio de um DVD reproduzido por um sistema de 5.1 canais é muito mais envolvente (efeito tridimensional) que um som estéreo. Isto porque o áudio é separado em 5 canais independentes mais um subwoofer. Desta maneira, cada canal transporta uma parcela do áudio, podendo ser explicado de forma resumida.

- **Caixas acústicas surround ou traseiras (esquerda e direita):** essas são as caixas responsáveis por reproduzir os sons que não podem ser ouvidos na cena do filme, como os sons de fundo. Consequentemente, durante várias partes do filme o usuário não perceberá o seu funcionamento, porém essas duas caixas fazem uma grande diferença na sensação de realidade do áudio reproduzido.
- **Caixa acústica central:** essa é a caixa responsável, principalmente, por reproduzir as falas dos atores vistos em cena.
- **Subwoofer:** o subwoofer tem a função de reproduzir apenas os sons de baixa frequência; por isso representa a parcela “.1” do sistema 5.1. Importante lembrar que os sons graves são mais sentidos que ouvidos. Deixar o subwoofer próximo ao chão.

Este recurso é utilizado quando o disco foi gravado com áudio em formato 5.1 canais.

Para discos com áudio no formato 5.1 canais, a função **PROLOGIC** deve estar desligada.

FUNÇÃO PRO LOGIC II

PRO LOGIC é uma função que por cálculos matriciais torna possível ouvir discos com áudio 2.0 CH em todas as caixas acústicas com efeito **surround**. É necessário deixar a opção **PRO LOGIC II** ativada no **SETUP** (selecionar **ON**) para que tal recurso entre em funcionamento.

Se o **PRO LOGIC II** estiver em **OFF**, e o disco reproduzido for dois canais, ou estiver configurado para dois canais, o som será direcionado apenas para as duas caixas frontais, ficando o som com certas deficiências, como a ausência das vozes dos atores.

Atenção: Para usufruir do recurso 5.1, ajustar a opção Saída de som no **SETUP** para desligada.

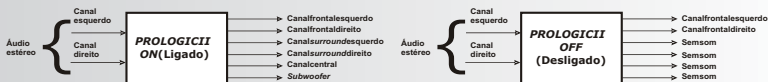

ENTRADA AUXILIAR

Este aparelho possui entrada auxiliar de áudio estéreo, tornando possível a amplificação de fontes de áudio externas tais como: (televisores, video-games, computadores, Mp3 Player e outros).



faça coincidir as cores do plug com as cores das saídas e entradas.

SAÍDA DE VÍDEO COMPOSTO

Conector Amarelo: transmite sinal de vídeo utilizando apenas um cabo (conector amarelo) misturando informações de cor e imagem no mesmo sinal.

1. Efetuar as conexões de vídeo conforme figura abaixo.



faça coincidir as cores do plug com as cores das saídas e entradas.

IMPORTANTE:

- Não é possível fazer conexão de áudio entre home theater e o televisor via cabo RCA. O home theater não possui saída de áudio estéreo.

SAÍDA HDMI

O HDMI (High Definition Multimedia Interface) é uma interface audiovisual totalmente digital.

1-Conectar uma extremidade do cabo a saída HDMI do Home Theater e a outra na entrada HDMI do televisor.

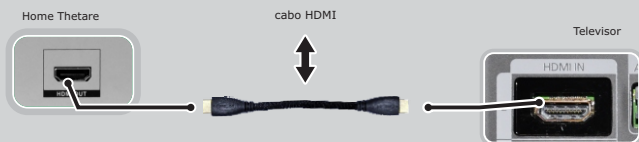

IMPORTANTE:

- O correto funcionamento de cada uma das resoluções depende da TV conectada. Consultar manual de instruções do televisor.
- Este aparelho vem configurado para detectar a máxima resolução suportada pelo televisor.
- Ao escolher uma nova resolução, é normal que a imagem se torne corrompida por alguns instantes ou demore um pouco para ser exibida.
- Deve ser evitado utilizar a entrada HDMI simultaneamente com qualquer outra entrada de vídeo.

SAÍDA DE ÁUDIO DIGITAL COAXIAL

Consiste num sistema de reprodução do Áudio Digital transmitido por um cabo coaxial.

Este meio permite uma transmissão sem ruídos e sem interferência elétrica ou magnética.

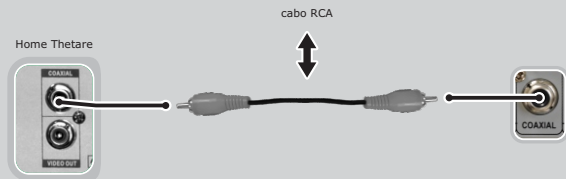

faça coincidir as cores do plug com as cores das saídas e entradas.

MODOS DE OPERAÇÃO

Modo Rádio

IMPORTANTE:

O circuito demodulador FM deste aparelhos está ajustado para ser utilizado no Brasil.

Conectar a antena FM na parte traseira do aparelho.

A utilização do aparelho em outras áreas poderá resultar numa recepção pobre.

Selecionando uma estação.

- 1 Pressionar **SOURCE** várias vezes para acessar o modo **RADIO**.
- 2 Pressionar o botão **SEARCH +/-** para localizar uma estação.

Armazenando estações

Armazenar automaticamente

- 1 Pressionar o **AUTO** no controle remoto para fazer a busca automática
- 2 Use os botões **RÁDIO +/-** para trocar entre as estações pré-gravadas.

Armazenar manualmente

- 1 Sintonizar a estação desejada pressionando **SEARCH +/-**.
- 2 Pressionar o botão **MEMORY** para habilitar a gravação.
- 3 Em seguida digitar a posição desejada (Ex.: 01, 02, 10 ... 40).
- 4 Use os botões **RÁDIO +/-** para trocar entre as estações pré-gravadas.
- 5 Use o teclado numérico para selecionar uma posição específica da memória.

Modo de Reprodução

Reprodução de disco

IMPORTANTE: Você pode reproduzir os CDs de áudio e os seguintes discos e arquivos.

- CD-R: CDs graváveis.
- CD-RW: CDs regraváveis.
- MP3: contendo arquivos do tipo MP3.
- WMA: contendo arquivos do tipo WMA.

1 Pressione o botão **OPEN/CLOSE** para abrir o compartimento de discos.

2 Inserir um **DISCO**.

- Lado impresso virado para cima.

3 A reprodução do disco é automática.

- Caso não aconteça, pressionar o botão **PLAY/PAUSE**.

4 Para reprodução de **DVD**, um menu é exibido para ajustes de idioma e legenda.

- Utilize as teclas de navegação para se movimentar entre os itens e pressione o **ENTER** para confirmar.

5 A reprodução pode começar diretamente sem passar pelo menu do disco.

- Caso isso aconteça, pressione os botões **ÁUDIO** e **SUBTITLE** para mudar o idioma de áudio e legenda.

6 Para interromper momentaneamente a reprodução pressionar o botão **PLAY/PAUSE**.

- Para cancelar a reprodução pressione o botão **STOP**.

Reprodução de dispositivo USB.

IMPORTANTE:

- Verificar se o dispositivo possui arquivos compatíveis.
- A PHILCO não se responsabiliza por perdas de dados contidos em dispositivos USB.

1 Inserir um dispositivo USB.

- Para acessar o conteúdo do dispositivo pressione o botão **USB** no controle remoto.

2 Os comandos de reprodução são os mesmos da reprodução de disco.

IMPORTANTE:

- Antes de remover o dispositivo USB, desligar o aparelho ou mudar para o modo rádio.
- Dispositivos USB com memória particionada não são compatíveis com estes aparelhos.

REPRODUÇÃO DE ARQUIVOS DE FOTO / ÁUDIO / VÍDEO

Ao reproduzir um disco ou o conteúdo de um dispositivo USB, os arquivos serão dispostos na tela do televisor de maneira organizada através de um navegador (browser). Utilizar as teclas de navegação para selecionar uma pasta, acessá-la e executar o arquivo desejado.

IMPORTANTE

- Para facilitar a execução de arquivos de ÁUDIO sem precisar conectar a um televisor, O aparelho organiza automaticamente todos os arquivos contidos no dispositivo em uma única lista.
- Se o usuário gravar arquivos na raiz do DISPOSITIVO ou CD será necessário que o primeiro seja de áudio (Mp3), caso contrário a reprodução ficará comprometida.

IMPORTANTE:

- Os arquivos serão exibidos e listagem única.
- Para visualizar os arquivos em modo de pastas, pressionar o botão **PROG.**

Esse aparelho possui compatibilidade com as seguintes extensões de arquivos:

-FOTO: JPEG

-ÁUDIO: MP3 / WMA

-VÍDEO: AVI / MPEG

- 1** TEMPO TOTAL DO ARQUIVO
- 2** TEMPO DECORRIDO
- 3** QUANTIDADE DE ARQUIVOS
- 4** PASTA CORRENTE
- 5** LISTA DE ARQUIVOS
- 6** INFORMAÇÕES SOBRE O ARQUIVO

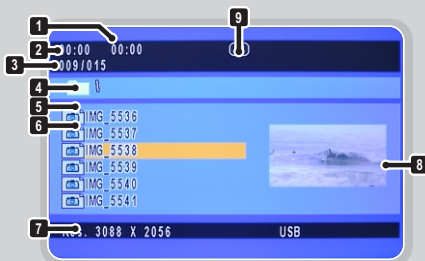

- 7** VISUALIZADOR DE IMAGENS
- 8** STATUS DA REPRODUÇÃO

IMPORTANTE:

- Alguns arquivos podem ser incompatíveis devido a diferentes formatos ou estado do disco.
- O número total de arquivos e pastas gravados no disco deve ser inferior a 999.
- Os consumidores devem estar cientes de que é necessária uma autorização para se fazer o download de arquivos de ÁUDIO / FOTO / VÍDEO a partir da internet. A **Philco** não tem o direito de distribuir esta autorização.

Recursos para visualização de arquivos JPEG

Durante a reprodução de arquivos de imagem em formato JPEG, estarão disponíveis os recursos de visualização descritos abaixo:

IMPORTANTE:

- Para visualizar as fotos em modo miniatura, pressionar **STOP** durante a reprodução (12 fotos por tela).

APRESENTAÇÃO DE SLIDES: Selecionar a foto e aguardar cerca de 5 segundos para que a unidade exiba a imagem seguinte, em ordem alfabética.

ROTACIONANDO AS FOTOS: Com a foto exposta na tela, pressionar os botões de navegação para **ESQUERDA** ou **DIREITA** para girar as fotos em sentido horário ou anti-horário.



INVERTENDO AS FOTOS: Com a foto exposta na tela, pressionar os botões de navegação para **CIMA** ou **BAIXO** para inverter as fotos em sentido horizontal ou vertical.



REDUZINDO E AMPLIANDO AS FOTOS: Com a foto exposta na tela, pressionar o botão ZOOM para aumentar ou reduzir a imagem. Com a função ZOOM ativada, usar as teclas de navegação para mover a imagem.



- Pressionar **MENU** para retornar ao tamanho original.

MODO KARAOKÊ

A função karaokê permite que o usuário utilize o microfone que acompanha o produto para cantar uma música em modo clipe acompanhando a voz do artista. No final da execução, o aparelho dará uma nota de acordo com a performance do usuário.

TIPOS DE DISCOS

- Na grande maioria das vezes, os discos de karaokê são gravados num formato conhecido como VCD.

Possuem as seguintes peculiaridades:

- permite que vídeos sejam reproduzidos à partir de um CD;
- possibilidade de reprodução em CD players, DVD players e computadores;
- resolução máxima de 352 x 288 pixels (VCD 2.0);
- compressão de vídeo em formato MPEG.

1 Conectar o microfone na respectiva entrada.

- Ligar o microfone deslizando a chave para a posição **ON**.

2 Use os botões **RÁDIO +/-** para trocar entre as estações pré-gravadas.

3 Inserir um **DISCO**.

- Lado impresso virado para cima.

4 Utilize o teclado numérico para selecionar.

- Pressione a tecla enter para validar e iniciar a reprodução.

INFORMAÇÕES ADICIONAIS SOBRE O KARAOKÊ

AJUSTAR O VOLUME DO MICROFONE

Acesse o **SETUP** do aparelho e efetuar o ajuste através da opção **CONFIGURAÇÕES DE ÁUDIO/CONFIG. KARAOKÊ/AJUSTE DO MIC/VOL DO MIC**.

AJUSTAR O ECO DO MICROFONE

Acesse o **SETUP** do aparelho e ajuste a opção **CONFIGURAÇÕES DE ÁUDIO/CONFIG. KARAOKÊ/AJUSTE DO MIC/NÍVEL DE ECO**.

IMPORTANTE

• Esta configuração pode distorcer a voz do usuário durante a performance e influenciar a nota recebida.

SUPRIMIR A VOZ DO ARTISTA

Pressionar repetidamente o botão **AUDIO** no controle remoto do aparelho.

CD RIPPING

O modelo contido neste manual possui uma função chamada CD RIPPING que permite extrair músicas de um CD de áudio.

- 1 Ligar o aparelho e efetuar as conexões conforme instruções deste manual de instruções.
- 2 Inserir um CD de áudio com músicas gravadas no formato CD-DA.
- 3 Inserir um dispositivo USB na entrada USB do aparelho e pressionar a tecla **MENU/RIP**. A tela do televisor exibirá a interface mostrada a seguir.

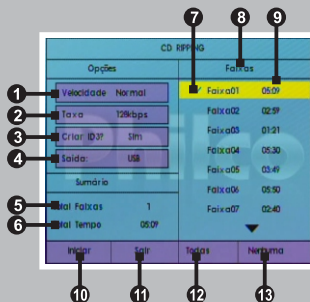

- 1 - VELOCIDADE** - permite ajustar a velocidade de conversão
 - Normal: com áudio durante a conversão
 - Rápida: sem áudio durante a conversão
- 2 - TAXA** - permite ajustar a taxa de transferência de bits 128/160/192/256/320 kbps
- 3 - CRIAR ID3?** - cria uma lista de reprodução após a conversão
- 4 - SAÍDA** - indica se a saída USB está habilitada
- 5** - mostra total de faixas selecionadas
- 6** - mostra tempo total das músicas selecionadas
- 7** - permite a seleção independente das faixas musicais
- 8** - lista de faixas disponíveis para a conversão
- 9** - tempo de cada faixa
- 10 - INICIAR** - Inicia a conversão
- 11 - SAIR** - sai do menu de conversão
- 12 - TODAS** - seleciona todas as faixas do disco
- 13 - NENHUMA** - desfazer a seleção das faixas do disco

- 4 Após configurar da forma desejada e selecionar as faixas que serão convertidas clicar no botão **INICIAR**.
- 5 Após clicar no botão **INICIAR** um menu aparecerá informando o percentual da conversão já completado. No término da conversão o menu principal será mostrado, esperando por nova conversão.

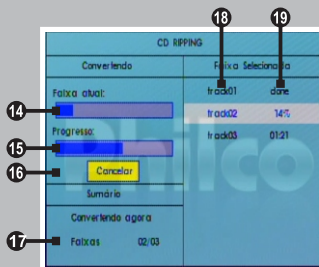

- 14 - FAIXA ATUAL** - progresso da conversão em relação a faixa atual.
- 15 - TOTAL** - progresso da conversão em relação ao total de faixas selecionadas
- 16 - CANCELAR** - cancela a conversão
- 17** - indica qual faixa está sendo convertida
- 18** - nome da faixa selecionada
- 19** - percentual convertido

6 Selecionar o botão **SAIR** na tela e pressionar **ENTER** ou pressionar o botão **MENU / RIP** no controle remoto para sair do menu de conversão.

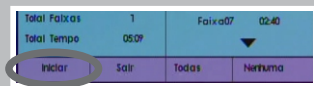

7 Ao iniciar a reprodução do disco, pressionar o botão **STOP** e em seguida o botão **USB / DISC** no controle remoto para acessar o conteúdo do dispositivo USB.

IMPORTANTE

- Ao pressionar o botão **INICIAR**, é normal que o processo de ripagem demore um pouco para iniciar. Isto não é defeito.
- Se a música selecionada já estiver sendo ripada neste dispositivo USB, uma mensagem de substituição de arquivo será exibida conforme abaixo.

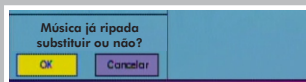

AJUSTES E CONFIGURAÇÕES

A próxima seção objetiva familiarizar o usuário com todas as páginas de configurações disponíveis no Setup do aparelho.

Seguir as instruções abaixo:

- Pressionar a tecla **SETUP** para que a tela exiba a página de configuração.
- Pressionar novamente a tecla **SETUP** para sair da página de configuração.
- Pressionar as teclas de direção para selecionar a função desejada e **ENTER** para confirmar a escolha.

CONFIGURAÇÕES GERAIS

Permite ajustar as configurações de forma geral.



- 1** **FORMATO DA TV:** alterna entre os formatos de tela **4:3 TELA CHEIA**, **4:3 ORIGINAL** e **16:9 WIDE**.
- 2** **MARCA DE ÂNGULO:** exibição da marca ângulo quando reproduzir DVD com imagens multi-ângulo, podendo observar determinadas cenas de vários modos.
- 3** **IDIOMA OSD:** escolhe dentre os idiomas disponíveis para a exibição do SETUP do aparelho.
- 4** **PROTEÇÃO DE TELA:** uma imagem móvel aparecerá na tela caso o aparelho fique ligado sem atividade por vários minutos.
- 5** **Última Memória:** retornará a reprodução a partir do ponto memorizado quando colocado o aparelho em modo STAND-BY.

CONFIGURAÇÕES DO ÁUDIO

Permite ajustar as configurações de áudio.



1

CONFIG. ÁUDIO :

- **SAÍDA DE SOM** - É possível configurar o formato da Saída do som, nesta opção configura-se a saída de áudio analógico para MONO ou ESTÉREO.

- **Es/Di**: escolher este modo para aparelhos de possuam entrada MONO ou quando desejar reproduzir apenas um canal do disco.
- **Estéreo**: escolher este modo para reproduzir o áudio em modo estéreo. Neste caso, ambos os canais de áudio estarão com sons independentes.
- **Ssurround 3D**: a saída de áudio será em sons virtuais ambientes. Tenta simular o som tridimensional usando apenas duas caixas acústicas.
- **5.1 CH** : Para reproduzir discos 5.1CH, esta opção deverá ser selecionada.

Obs.: De acordo com a opção selecionada será possível ajustar a saída das caixas de som que estão habilitadas.

- **CAIXAS FRONTAIS** - Ajusta a faixa de frequência que será reproduzido o som.
- **CAIXAS CENTRAL** - Ajusta a faixa de frequência que será reproduzido o som.
- **CAIXAS SURROUND** - Ajusta a faixa de frequência que será reproduzido o som.
- **SUBWOOFER** - Liga e desliga o subwoofer.
- **DIALOGO** - ajuste do volume das falas (diálogos). Pode-se aumentar ou diminuir o volume das falas sem que o restante dos sons seja alterado.

- **VOL. CONSTANTE** - Esta função é um controle do volume para que o som reproduzido não saia distorcido com o aumento do volume.

2

ÁUDIO DIGITAL:

• SAÍDA DIGITAL

- **Desligada**: saída de sinal digital (coaxial está desligada), somente saída analógica.
- **Modo 5.1ch**: sinal digital no formato original gravado no disco. Usar essa opção quando utilizar a saída de áudio digital conectada a um decodificador externo com saída 5.1 canais.
- **Modo 2.0ch**: Saída de áudio digital ligada. O áudio digital será enviado na forma PCM estéreo. Utilizar quando o decodificador digital for 2 canais.

• SAÍDA LPCM

- 48K** - Converte o sinal de áudio digital de 96kHz para 48kHz.
- 96K** - Selecione para receber aptos a processar sinais de 96kHz.

3

ATRASO DO CANAL: Caso o local onde for instalado o **DVD Philco** não permitir que os alto-falantes sejam organizados conforme sugestão do tópico **Posicionamento Das Caixas Acústicas** deste manual, regular as distâncias dos alto-falantes para as condições reais. Pressionar o botão direcional ACIMA/ABAIXO para selecionar o alto-falante; pressionar o botão direcional ESQUERDA/DIREITA para ajustar a distância com relação ao usuário.

4

EQUALIZADOR: O equalizador permite o ajuste (qual a intensidade do volume que cada um será reproduzido) dos sons graves e agudos.

5

SURROUND:

- **Pro-logic II** - É uma função que torna possível ouvir discos com áudio 2.0CH em todas as caixas acústicas com efeito surround. É necessário deixar a opção **Pro-logic II** ativada (selecionar Lig.).
- **Som ambiente** - Simula o efeito do som sendo reproduzido em determinados locais. Escolher o tipo de efeito que mais agrada o gosto do usuário.

6

HDCCD: filtro de som utilizado para, selecionar o nível de filtro do HDCCD (DESLIGADO, 1X, 2X).

7

CONFIG. KARAOKÊ:

- **Ajuste do Mic** - ajusta as configurações do microfone.
 - **Microfone** - Habilita ou desabilita as entradas para microfone.
 - **Vol do mic** - Regula o volume do microfone.
 - **Nível do eco** - Este recurso é utilizado para dar um efeito de retorno da voz do cantor.
 - **Pontuação** - Habilita ou desabilita o sistema de pontuação no modo KARAOKÊ.

CONFIGURAÇÕES DO DOLBY DIGITAL

Permite ajustar as configurações de áudio.



- 1 DUAL MONO:** O usuário deve escolher para obter como saída de áudio o som estéreo, o mono esquerdo, o mono direito e a mistura dos dois canais mono (mix mono).
- 2 VOL CONSTANTE:** Selecionar esta opção para reduzir o volume como um todo, e ainda manter um som de áudio definido.

CONFIGURAÇÕES DO VÍDEO

Permite ajustar as configurações de vídeo.

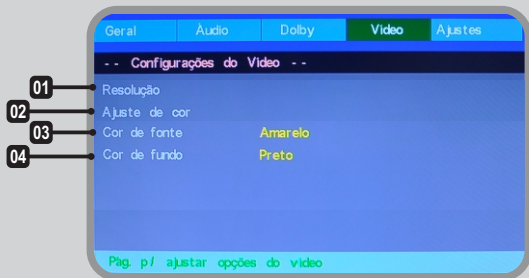

- 1 RESOLUÇÃO HDMI:** Permite ajustar a resolução do vídeo quando habilitado o modo HDMI.
- 2 AJUSTE DE COR:** As configurações de cor incluem, respectivamente, Nitidez, Brilho, Contraste, Gama, Tonalidade, Saturação, Atraso de luma.
Esta opção permite ajustar diferentes configurações de cor, conforme a preferência do usuário.
- 3 COR DE FONTE:** permite alternar entre as cores disponíveis para legendas de vídeo no formato AVI.
- 4 COR DE FUNDO:** permite alternar entre as cores disponíveis para o fundo da legendas de vídeo no formato AVI.

CONFIGURAÇÕES PREFERENCIAIS - AJUSTES

Para habilitar esta opção a reprodução deve estar parada.

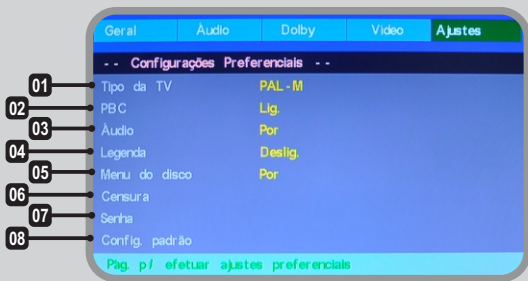

- 1 TIPO DA TV:** Ajusta o tipo de modulação do sinal de vídeo.
 - **PAL-M** - Configura para o padrão de TV em cores PAL-M (brasileiro).
 - **NTSC** - Configura para o padrão de TV em cores NTSC (norte-Americano)
- 2 PBC:** Habilita ou desabilita o controle de execução para VCD.

- 3** **ÁUDIO:** Permite configurar o idioma do áudio de um filme. O idioma selecionado deve existir no disco.
- 4** **LEGENDA:** Permite configurar o idioma da legenda de um filme quando posto para reproduzir. O idioma selecionado deve existir no disco para esta opção funcionar corretamente.
- 5** **MENU DISCO:** Permite configurar o idioma do menu de um filme quando posto para reproduzir. O idioma selecionado deve existir no disco.
- 6** **CENSURA:** Este nível de controle oferece aos pais o controle do conteúdo a que seus filhos devem ou não assistir no **DVD**. Esta opção deve estar disponível no disco de **DVD**.
- 7** **SENHA:** Para alterar a senha original, utilizar esta opção. Caso a senha escolhida seja esquecida, utilizar a senha original 136900.
- 8** **CONFIG. PADRÃO:** Reinicializa o **DVD** com a configuração inicial de fábrica.

PROBLEMAS E SOLUÇÕES

1 APARELHO NÃO LIGA.

- **Tomada sem energia ou com mal contato.**

Ligar o aparelho em outra tomada.

- **Influência de estática ou interferência.** Não ligar o aparelho próximo a equipamentos que gerem campo magnético (motores, alto-falantes) e nem em tomadas carregadas. Caso o aparelho trave ou deixe de responder aos comandos, o usuário deve desconectá-lo da tomada por 5 minutos e então religá-lo.

2 CONTROLE REMOTO NÃO FUNCIONA.

- **Pilhas gastas.** Trocar as pilhas.
- **Pilhas inseridas com a polaridade contrária.** Verificar se a posição das pilhas está de acordo com o informado no controle remoto.
- **Ângulo e distância fora de alcance.** Apontar o controle diretamente para o aparelho. Se as pilhas estiverem gastas o alcance diminuirá.

3 NÃO LÊ CD.

- **Disco sujo, danificado ou de região incompatível.** Trocar o disco utilizado por um novo; não usar disco pirata.
- **CD mal encaixado ou colocado ao contrário.** Verificar se o CD está devidamente encaixado e com a face estampada para cima.

4 SEM IMAGEM.

- **Ligação incorreta do cabo amarelo de A&V.** Verificar a ligação dos cabos. Se for usar a saída

de vídeo composta, consultar manual para ver se a ligação correta está sendo efetuada. Caso a ligação esteja correta e mesmo assim a imagem não aparecer, trocar o cabo utilizado por outro.

- **Canal da TV incorreto.** Selecionar o canal correto da TV. EX.: AV1, AV2.

5 IMAGEM DISTORCIDA OU QUADRICULANDO.

- **Padrão de TV incorreto.** No SETUP, selecionar PAL-M ou NTSC de acordo com a TV.
- **Disco sujo ou danificado.** Trocar o disco utilizado por um novo, não usar disco pirata. Para discos no formato DVD, o mesmo deve ser de região 4.
- **Formato de arquivo incompatível.** Se estiver reproduzindo arquivos em formato MPEG, ele mesmo pode estar em codificação incompatível. Gravar outro arquivo no CD.

6 SEM SOM EM UMA OU TODAS AS CAIXAS DE SOM OU SOM BAIXO.

- **Função MUTE ligada.** Pressionar o botão MUTE no controle remoto do aparelho.
- **Controle de volume na posição mínima -.** Pressionar o botão de volume +.
- **Disco com áudio no formato DTS.** Trocar o disco por um que use codificação de áudio em formato DOLBY.
- **Disco com áudio em formato incompatível.** Esse aparelho é capaz de simular efeito 5.1CH apenas para discos gravados com som em formato STEREO 2.0CH. Trocar o disco.

7 NÃO DA NOTA NO KARAOKÊ.

- **Tipo de disco incompatível.** Esses modelos de aparelho são capazes de dar nota com discos em formato VCD 2.0. Tentar a marca MULTIOKÊ.
- **Canto muito baixo.** Aproximar o microfone próximo ao usuário e cantar com voz alta.
- **Microfone desligado ou desconectado.** Certificar-se de que o(s) microfone(s) estejam conectado(s) e ligado(s).
- **Função NOTA desligada.** No SETUP, certificar-se de que a função SCORE (nota) esteja em ON.

8 NÃO HÁ RECEPÇÃO DE RÁDIO.

- **O cabo da antena não foi conectado.** Conectar firmemente o conector da antena na respectiva entrada.
- **Região de penumbra. Baixa potência.** Sintonzar a rádio manualmente.

9 ENTRADA USB NÃO FUNCIONA.

- **O dispositivo não é compatível.** O dispositivo USB deve ser compatível com padrão 1.0.
- **Dispositivo USB desligado.** Alguns dispositivos do tipo MP3 e MP4 devem estar com pilhas e serem ligados antes de serem conectados.
- **O dispositivo não contém arquivos ou não são compatíveis.** Copiar arquivos compatíveis para a memória do dispositivo USB. Consultar tópico de ESPECIFICAÇÕES TÉCNICAS.

10 NÃO INICIA A RIPAGEM.

- **Música selecionada já foi ripada no dispositivo USB conectado.** Selecionar OK para substituir ou CANCELAR para iniciar a ripagem da próxima música.

11 APÓS UTILIZAR A FUNÇÃO RIPPING, OS ARQUIVOS FORAM CRIADOS NO DISPOSITIVO USB, MAS O ÁUDIO NÃO ESTÁ PRESENTE. APENAS UM RUÍDO BRANCO É REPRODUZIDO.

- **A música a ser convertida foi codificada utilizando-se o método LPCM com uma resolução maior do que a suportada pelo DVD player.** Utilizar outro CD de áudio.

12 O PROCESSO DE CONVERSÃO UTILIZANDO A FUNÇÃO RIPPING NÃO FOI FINALIZADO.

- **Memória do dispositivo USB está cheia.** Apagar alguns arquivos ou formatar a memória do dispositivo USB.

13 AS MÚSICAS CONVERTIDAS PARA MP3 ATRAVÉS DA FUNÇÃO RIPPING FICARAM COM A VOZ DO ARTISTA DISTORCIDA.

- **Durante a compressão do áudio para o formato MP3 existe perda de qualidade na informação.** Efetuar AJUSTES de áudio no aparelho reproduzidor para amenizar a distorção.

16:9 Widescreen

Formato de tela dos cinemas, formato retangular. Se sua TV for 16:9 não ocorrerá distorção, mas se sua TV for 4:3, a imagem ficará "esticada".

Analógico

São dados que não foram digitalizados. É o meio de transmissão dos sinais de áudio e vídeo utilizados pela maioria dos DVDs players atuais, como o vídeo composto e as saídas de áudio estéreo.

CD-A ou CD-DA

Som digitalizado sem compressão. Capacidade de até 700 MB, 80 minutos. Utilizado amplamente pelo mercado fonográfico.

Closed Caption

É uma legenda completa de filme ou um programa de TV. A maioria dos DVDs traz este recurso. Ela é desenvolvida para os deficientes auditivos.

Digital

Dados no formato de bits convertidos do analógico para o digital (digitalizados). Os arquivos de música no formato MP3 e de fotos no formato JPEG são exemplos de dados digitalizados. Os dados digitais transmitidos são feitos pela saída coaxial e óptica.

DOLBY 5.1 canais

Sistema de som que reproduz o som em 6 canais independentes (o disco deve ser gravado em 5.1 canais). São 2 frontais, 2 laterais, 1 de voz e um subwoofer. Este sistema é utilizado nas salas de cinemas mais modernas e passa um incrível sensação de som 3D.

Dolby Digital

Sistema Surround Sound desenvolvido para reproduzir o áudio em 6 canais diferentes, como, por exemplo, DOLBY 5.1 canais.

DTS

Digital Theater Sound. É um sistema de som, assim como o Dolby, que permite a reprodução de um sistema de som surround de alto realismo.

HDCD

É um CD-Áudio sem compressão cuja taxa de amostragem (sampling) utilizada possui 4 bits a mais (20 ao invés de 16).

JPEG

Joint Photographic Expert Group. Compressão de imagens com perda de dados. Podem ter extensões ".jpeg, jfif, jpe, jpg". O princípio é o de retirar detalhes que o olho humano não percebe.

MP3

MPEG Audio layer 3. Compressão de áudio com perdas onde o princípio é o de retirar do áudio tudo o que o ouvido humano não percebe. Compressão de cerca 10:1. Na média, 1 minuto de música representa 1 MB.

• OSD

On screen display. Caracteres que aparecem no display, como tempo, título, capítulo e menus em geral.

PBCO

Playback control. Função para controlar a reprodução do conteúdo gravado em CDs, como menus iterativos. Ex.: discos gravados no formato VCD (karaokê, clips, pequenos vídeos, etc.). O disco deve ter sido gravado com esse recurso.

PROLOGIC

Sistema de decodificação de áudio, que separa o som proveniente de áudio 2.0 canais em 5.1 canais - efeitos frontais, traseiros (surround), central (voz) e subwoofer (basses).

Surround Sound

Sistema de som criado para transmitir a sensação de som em 3 dimensões.

VCD

Significa vídeo CD. É um formato de digitalização de vídeo com áudio com qualidade V H S . O formato é MPEG1 com capacidade de até 700 MB, 80 minutos. Armazena também fotos e áudio com menus iterativos. É o formato utilizado na maioria de discos de karaokê.

WMA

um formato de compactação de áudio desenvolvido pela Microsoft, que permite gerar arquivos até 50% menores que o MP3, mas com uma pequena perda de qualidade. menor sensibilidade do ouvido humano a baixos volumes.

LCD

Liquid Cristal Display (Display de Cristal Líquido). Monitor muito leve e fino, sem partes móveis com alta aplicabilidade nos aparelhos eletroeletrônicos atuais.

MP3

MPEG Audio layer 3. Compressão de áudio com perdas onde o princípio é o de retirar do áudio tudo o que o ouvido humano não percebe. Compressão de cerca 10:1. Na média, 1 minuto de música representa 1 MB.

ESPECIFICAÇÕES TÉCNICAS

POTÊNCIA DE SAÍDA [Watts RMS]

	Caixas Acústicas			Subwoofer	Total
	Frontais	Central	Surrounds		
Home Theater PHT910	140	140	140	300	1000

AUDIO

Alto-falantes: 2 polegadas | 4 Ohms
Subwoofer: 6 polegadas | 8 Ohms
Faixa de resposta das caixas acústicas: 120 Hz a 20 KHz (+/- 1,5 dB)
Faixa de resposta do subwoofer: 20 Hz a 170 Hz (+/- 1,5 dB)
Sensibilidade do sinal de entrada: < 350 mV | Máxima de 2 V
Decodificador de áudio: 96 KHz | 24 bits

VIDEO

Sistema de cor: PAL-M / NTSC
Formatos de tela: 16:9 e 4:3
Resolução máxima: 720 x 480 pixels
Decodificador de vídeo: 108 MHz | 12 bits

DIGITAL (HDMI)

Resoluções - 480p | 720p (50Hz) | 720p (60Hz) | 1080i (50Hz) | 1080i (60Hz) | 1080p (50Hz) | 1080p (60Hz)
Largura de banda - 5 Gbps
1 canal - 1.0 Vp-p
Impedância de carga - 75 Ω

IMPORTANTE

- A **Philco** reserva-se o direito de proceder, sem aviso prévio, às modificações técnicas que julgar conveniente.
- As figuras apresentadas neste Manual são de caráter ilustrativo; portanto, não necessitam ser totalmente fiéis ao produto.

LEITOR

Relação sinal Ruído: 80 dB [1 KHz]
Diâmetro de discos compatíveis: 80 mm e 120 mm
Formatos de mídia reproduzidos:
DVD | DVD-R/RW | DVD+R/RW | VCD | SVCD | CD | CD-R/RW | MP3 | WMA | JPEG

RÁDIO

Faixa FM: 87,5 MHz a 108 MHz
Sintonia: Digital PLL

ENTRADA FLASH

USB: 1.1/2.0
Classe Compatível - MSC (Mass Storage Class)

GERAL

Alimentação (AC): 127 V / 220 V ~ | 50-60 Hz
Consumo Máximo: < 480 W
Consumo em Stand-by: < 17 W
Condições de funcionamento: 0°C a 40°C



www.philco.com.br/FaleConosco.aspx

Para agilizar o seu atendimento, solicitamos que esteja próximo ao aparelho com o número do seu CPF e a Nota Fiscal.

GARANTIA E ASSISTÊNCIA TÉCNICA VISITE

www.philco.com.br