

Nº	MODIFICAÇÃO	POR	SOLICITANTE	DATA
0	Liberação de Arquivo	Amanda	-	12-09-2016
1	Inclusão do microfone	Amanda	-	19-10-2016
2	Certificado de garantia (REV CANCELADA)	Amanda	-	
3	Alteração do diâmetro do alto falante / duração da bateria	Amanda	-	28-11-2016
4	Alteração do cód. homologação ANATEL	Amanda	-	09-01-2017
5	Alteração do diâmetro do alto falante / duração da bateria / info sobre led de funcionamento	Amanda	Engenharia	22-02-2017
6	Atualização do código anatel	Amanda	Engenharia	05-04-2017
7	Atualização da descrição dos LED's da bateria	Amanda	Engenharia	12-06-2018

**This page should not be printed.**

This document is property of Britannia  
AND CAN NOT BE USED BY A THIRD PARTY

DES.	Amanda	PRODUTO	Caixa Acústica PHT100	CÓD. COMERCIAL	056603729	ESTRUTURA	719101	TAMANHO	115*150mm
VERIF.	Andrees							COR IMPRESSÃO	Preto
APROV.	Rafael								
MARCA	<b>Philco</b>	TÍTULO	Manual de Instruções / User Manual			CÓD. DESENHO	1642-00-05	REV.	7

# Philco



MANUAL DE INSTRUÇÕES

Caixa Acústica  
PHT100

## INTRODUÇÃO

Parabéns pela escolha de mais um produto de nossa linha.

Para garantir o melhor desempenho de seu produto e não invalidar a garantia, **o usuário deve ler atentamente as instruções a seguir**. Recomenda-se não jogar fora este Manual de Instruções. Ele deve ser guardado para eventuais consultas.

Devido aos avanços tecnológicos e ao sistema de produção por lotes, poderão existir pequenas divergências entre o aparelho e alguma ilustração ou descrição de funcionamento de algum recurso deste Manual. Tal fato, porém, não prejudica o entendimento por parte do usuário.

A Fabricante garante o bom funcionamento deste aparelho. Porém, é necessário que sua utilização seja adequada para que o usuário desfrute do máximo que o aparelho pode proporcionar sem prejudicar a saúde do usuário.

Os cuidados descritos a seguir e devem ser obedecidos.

### INSTRUÇÕES AO USUÁRIO

Muitos dos “problemas” que acometem os produtos eletrônicos têm como causa, não somente a desinformação em relação ao aparelho, mas uma conexão equivocada por parte do usuário. Existe uma grande probabilidade de o usuário resolver eventuais contratemplos de operação ou funcionamento insatisfatório do aparelho apenas consultando o Manual de Instruções. Antes de submeter o aparelho a um posto de Assistência Técnica Autorizada Philco, o usuário deve ler atentamente o Manual de Instrução.

### LOCAL DE INSTALAÇÃO

- A ventilação normal do produto não deve ser bloqueada. Os orifícios de ventilação devem ficar sempre desobstruídos. Não envolver o aparelho todo em espuma.
- Não deixar o aparelho exposto à luz solar direta.
- O produto não deve ser exposto a gotejamentos nem a respingos. Objetos com líquidos, como vasos, não devem ser colocados sobre o produto.
- Instalar o aparelho de modo que o cabo de alimentação possa ser desconectado imediatamente da tomada da rede elétrica em caso de alguma anormalidade.

### PRECAUÇÕES QUANTO À SEGURANÇA

- Não tocar o interior do produto nem inserir um objeto metálico. Qualquer uma dessas operações poderá causar choque elétrico ou falhas no aparelho.
- Quando houver tempestades, desligar o cordão elétrico da tomada elétrica e se estiver sendo utilizado ao ar livre interromper o uso.
- Não imergir o cordão elétrico, o plugue ou o próprio aparelho na água ou em qualquer outro líquido
- O uso de acessórios que não sejam originais pode prejudicar o funcionamento do produto e a perda da garantia.
- Não tentar consertar o aparelho em casa. Quando precisar, levar a uma Assistência Técnica Autorizada.

- Não utilizar aparelhos apresentando qualquer tipo de dano no cordão elétrico, no plugue ou em outros componentes.
- É recomendável que o usuário anote o número de série presente na região inferior do aparelho.
- Não instalar vários equipamentos numa mesma tomada. Isso sobrecarregará o circuito e aumentará o risco de incêndios.
- Proteger o cabo elétrico contra danos físicos ou mecânicos, tais como: ao ser dobrado, torcido, pisado, preso por uma porta ou calçado.
- Não retirar o cabo elétrico da tomada puxando pelo fio. Sempre segurar na base do plugue.
- Evitar o uso prolongado do aparelho com volume superior a 85 dB. Níveis de ruídos acima deste valor podem ser prejudiciais à audição humana.

NÍVEIS DE DECIBEIS	EXEMPLOS PARA SIMPLES COMPARAÇÃO
30 dB	Brisa na floresta, biblioteca silenciosa
40 dB	Geladeira, sala de estar
50 dB	Trânsito leve, escritório silencioso
60 dB	Ar condicionado, a seis metros de distância, máquina de costura
70 dB	Aspirador de pó, secador de cabelos
80 dB	Tráfego médio na cidade, coletor de lixo
90 dB	Metrô, máquina de cortar grama
100 dB	Serra elétrica, furadeira pneumática
120 dB	Concerto de Rock em frente às caixas acústicas, trovão
140 dB	Espingarda de caça. Avião a jato

Abaixo está a simbologia relacionada à segurança utilizada no aparelho



O sinal em forma de raio é destinado a alertar o usuário para a presença de tensões perigosas no interior do aparelho. Tocar componentes internos poderá resultar em choque elétrico.



O ponto de exclamação é destinado a alertar o usuário para a existência de instruções importantes de uso.



Para reduzir o risco de choque elétrico ou incêndio, não abrir o gabinete do aparelho.

## MANUSEIO E LIMPEZA

- Não limpar o gabinete do aparelho com detergentes nem solventes.
- Não deixar o aparelho ligado sem ninguém por perto.
- A nota fiscal e o certificado de garantia são documentos importantes e devem ser guardados para efeito de garantia.

## MEIO AMBIENTE

### Embalagem

Um terço do consumo de papel destina-se a embalagens. E alguns têm um período de uso inferior a 30 segundos. É necessário, portanto, contribuir para a redução do consumo dos recursos naturais.

É reciclável o material utilizado para a embalagem e a proteção do aparelho e dos acessórios. Ex.: Caixas de papelão, plásticos, isopores, etc. podem e devem ser reciclados sempre que possível.

### Pilhas

Todos os tipos de pilhas devem receber atenção especial. Uma só pilha contamina o solo durante 50 anos.

As pilhas incorporam metais pesados tóxicos. Portanto, é preciso observar a legislação local quanto ao destino adequado dos materiais que serão descartados. As pilhas e as baterias nunca devem ser jogadas no lixo comum.

### Produto

O simples fato de o usuário ter adquirido este modelo já demonstra certa responsabilidade ecológica, pois se sabe que eletroeletrônicos recentes e de qualidade gastam menos energia.

Este produto é constituído de várias partes que podem ser reaproveitadas (recicladas) por empresas especializadas. Logo, ao descartá-lo, o usuário deve manter a mesma consciência ecológica da época da compra; não destiná-lo ao lixo comum. É importante informar-se sobre os locais corretos para o descarte das pilhas.



A consciência depende de cada um, porém, é um ato que afeta a todos.

## CONTEÚDO DA EMBALAGEM

- Manual de Instrução
- Cabo de Alimentação
- Microfone

## PRINCIPAIS CARACTERÍSTICAS

- Reproduz | MP3 | WMA;
- Bluetooth;
- Entrada USB para reprodução de músicas;
- Bateria interna de 1800mAh;
- Microfone sem fio Wireless;
- Entrada para Microfone externo com controle volume;
- Entrada AUX/PC IN de áudio mono: P2 ;
- Controle de eco para microfone;
- Woofer de 6,5";
- Tweeter de 2";
- Display digital;
- LED indicador de carga da bateria;
- LED indicador de baixa carga da bateria;
- Bivolt automático.
- Flash Light

As marcas de certificação são referentes ao produto PHT100.

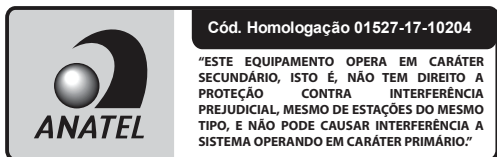

## O APARELHO

É essencial conhecer o aparelho antes do uso inicial para o correto manuseio dele. Nesta sessão o usuário irá encontrar a localização dos botões de operação, das conexões possíveis e necessárias.

## VISTAS

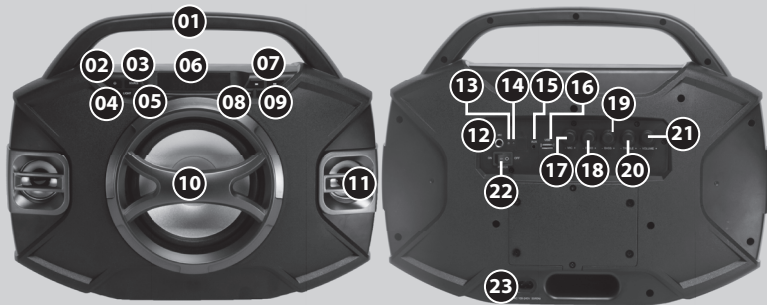

**01.ALÇAS PARA TRANSPORTE;**  
**02.POWER:** liga e desliga o aparelho;  
**03.SOURCE:** alterna entre os modos de operação (BT, AUX IN, RÁDIO);  
**04.LIGHT:** alterna entre as iluminações do alto falante;  
**05.FOLDER:** adianta ou retrocede pastas; de operação do aparelho;  
**06.DISPLAY:** exibe as informações de operação do aparelho;  
**07.|<< / >>|:** pressionar para retroceder ou avançar faixa, manter pressionado para buscar um ponto específico;  
**08.10+:** avança 10 faixas ou de 10 em 10;  
**09.PLAY/PAUSE:** inicia e pausa a reprodução / Habilita a conexão no modo BLUETOOTH.;  
**10.ALTO FALANTE;**  
**11.TWEETER;**  
**12.MIC:** entrada para microfone;

**13.LED INDICADOR DE CARGA;**  
**14.LED INDICADOR DE BATERIA;**  
**15.AUX IN:** entrada auxiliar de áudio mono;  
**16.USB:** entrada USB;  
**17.-MIC.+:** ajuste de volume para entrada de microfone;  
**18.-ECHO+:** nível de eco no microfone;  
**19.-BASS+:** nível de sons graves;  
**20.-TREBLE+:** nível de sons agudos;  
**21.VOLUME:** ajusta a intensidade do som;  
**22.POWER:** chave de liga e desliga;  
**23.CONECTOR DO CABO DE ALIMENTAÇÃO.**

## MODOS DE OPERAÇÃO

- 01.** Conecte o cabo de alimentação no aparelho e a outra extremidade na rede elétrica.
- 02.** Para carregar completamente a unidade, o usuário deve deixar o aparelho conectado à rede elétrica por aproximadamente 3 à 4 horas. Na primeira carga recomenda-se uma carga de 4 horas.

Este produto possui dois LED's de 2 cores que indicam o estado da bateria conforme abaixo:

- LED VERDE ACESO – cabo de alimentação conectado e bateria carregando.
- LED VERMELHO ACESO – bateria fraca, precisa recarregar.

### IMPORTANTE

- Quando o LED acender na cor vermelha recomenda-se recarregar a bateria, caso contrário o produto começará a cortar o áudio em sons/batidas mais fortes da música;
- A autonomia da bateria após atingir carga completa está relacionada diretamente ao volume utilizado, logo, quanto mais alto o som menor será a duração da bateria;
- A capacidade da bateria após carga completa dura de 2 a 4 horas, de acordo com as funções e ajustes de volume utilizados.
- Logo após desconectar o plug da rede elétrica, o LED pode alternar a cor entre verde ou vermelho e depois apagar em poucos segundos. Isso é operação normal de funcionamento.
- Quando a carga da bateria atingir 100% o LED verde irá apagar.
- Caso a bateria esteja muito baixa, após conectar o aparelho à energia, o LED indicativo de bateria poderá acender na cor vermelha, porém deve-se aguardar até que ocorra certo carregamento, para que o LED indicativo apresente a cor verde.
- Quando o LED verde começar a piscar rapidamente, indica que o produto encontra-se sem a bateria ou a mesma encontra-se com problemas, neste caso é recomendado a substituição da bateria.

### MODO USB

#### IMPORTANTE:

- Você pode reproduzir os arquivos de áudio.
- MP3: contendo arquivos do tipo MP3.
- WMA: contendo arquivos do tipo WMA.
- Verificar se o dispositivo possui arquivos compatíveis.
- A PHILCO não se responsabiliza por perdas de dados contidos em dispositivos USB.

**01.** Insira um dispositivo USB.

**02.** Pressione SOURCE várias vezes para acessar o modo USB.

• O aparelho inicia automaticamente a reprodução do dispositivo.

**03.** Para pausar a reprodução pressione o botão PLAY/PAUSE.

• Pressione novamente para retomar a reprodução.

**04.** Para mudar de faixa, pressione os botões Avançar ou Retroceder [ << / >> ].

• Manter pressionado para avançar a um ponto específico.

• Para avançar 10 faixas pressione o botão 10+.

#### IMPORTANTE:

• Antes de remover o dispositivo USB, desligar o aparelho ou mudar para o modo AUX/BLUETOOTH.

• Dispositivos USB com memória particionada não são compatíveis com estes aparelhos.

### MODO RÁDIO:

**01.** Pressione SOURCE várias vezes para acessar o modo RÁDIO.

**02.** Pressione os botões [ << / >> ] para sintonizar manualmente uma estação.

**03.** Para fazer uma busca automática, manter pressionado o botão PLAY/PAUSE.

**04.** Para alternar entre as estações salvas, manter pressionado os botões [ << / >> ].

### MODO BLUETOOTH

Conectando com o aparelho

Para parear um dispositivo com o aparelho, deve-se proceder da seguinte forma:

**01.** Pressione SOURCE várias vezes para acessar o modo BLUETOOTH [BT].

**02.** Configure a função Bluetooth no dispositivo.

**03.** Selecione "PHT100" na lista de aparelhos encontrados pelo seu dispositivo.

**04.** Não é necessário a inclusão de senha, apenas confirme a operação.

### REPRODUZINDO MÚSICA (A2DP)

Para reproduzir as músicas de um dispositivo com bluetooth através do PHT100, é necessário que o mesmo possua suporte a A2DP (protocolo específico de comunicação Bluetooth, verifique as especificações de seu dispositivo móvel)

**01.** Conecte o dispositivo ao PHT100 conforme seção anterior.

**02.** O áudio começará a ser reproduzido pelo PHT100.

• A troca de faixa pode ser feita pelo

dispositivo ou pelos botões Avançar e Retroceder [ << / >> ] do PHT100

#### IMPORTANTE:

• Ao receber uma ligação o áudio será interrompido e retornará logo seja terminada.

### ENTRADA AUXILIAR

Este aparelho possui entrada auxiliar de áudio mono que pode ser utilizado para amplificar som de aparelhos externos.

**01.** Conecte o dispositivo externo através de cabo AUXILIAR do tipo P2 (MONO).

**02.** Pressione SOURCE várias vezes para acessar o modo AUX.

**03.** A operação neste modo se dará pelo dispositivo externo, podendo ser ajustado o nível de volume através do aparelho PHT100.

### MICROFONE SEM FIO

Este aparelho possui um microfone sem fio incluso, basta inserir duas pilhas AA e ligar para que o mesmo seja reconhecido pelo aparelho.

**BATT:** Indicador de nível da bateria. Irá acender quando estiver com carga baixa.

**ON:** Liga.

**MUTE:** corta o som.

**OFF:** desliga.

### ENTRADA PARA MICROFONE EXTERNO

O usuário pode conectar um microfone com fio no aparelho.

**01.** Conecte o microfone na entrada **MIC** do aparelho.

**02.** Ajuste a intensidade do som do

microfone pelo botão **-MIC+**.

**03.** Ajuste o ECHO se desejar.

### RECOMENDAÇÕES

• O som do microfone é emitido em todos os modos de operação do aparelho. Para interromper o som, desligue o microfone ou coloque o nível do volume em 0 .

### 01. Aparelho não liga ou sem som.

#### •Sem carga na bateria

Conectar o aparelho a rede elétrica e aguardar a conclusão da carga total (aproximadamente 4 horas).

### 02. Aparelho cortando som e volume alto

#### •Bateria descarregada

Conectar o aparelho a rede elétrica e aguardar a conclusão da carga total (aproximadamente 4 horas).

### 03. Aparelho não liga ou sem som.

#### •Volume muito baixo.

Aumentar o volume até um nível agradável.

### 04. Entrada USB não funciona.

Formatar a memória do player e gravar os arquivos novamente.

#### •Muitas divisões de pastas.

Reduzir o volume de pastas, evitar muitas pastas dentro de pasta (até nível 4, exemplo: pasta1/pasta2/pasta3/pasta4/-música).

#### •Arquivos não compatíveis.

O aparelho só irá reproduzir arquivos compatíveis. Para saber mais sobre esses formatos, é preciso verificar as ESPECIFICAÇÕES TÉCNICAS nas próximas páginas deste Manual.

#### •Modo de operação incorreto.

Pressionar o botão SOURCE até acessar a opção USB.

### 05. Áudio da fonte BLUETOOTH

#### •Dispositivo fora de alcance.

Aproximar o aparelho da unidade

#### •Dispositivo não pareado.

Ligar o aparelho e selecionar a função BT, no seu dispositivo entrar no modo de busca e conectar ao aparelho.

#### •Aparelho atualmente em ligação.

O áudio será reproduzido quando a ligação for encerrada.

#### •Aparelho incompatível.

O aparelho deve possuir perfil A2DP (Advanced Audio Distribution Profile).

## ESPECIFICAÇÕES TÉCNICAS

### ÁUDIO

- Potência: 100W RMS
- Diâmetro do woofer: 6,5 polegadas
- Diâmetro do tweeter: 2 polegadas
- Impedância do alto falante: 4 OHMS

### ENTRADA USB

- Formatos reproduzidos: MP3 | WMA
- Consumo Máximo: 700mA

### BLUETOOTH

- Sistema de comunicação: Bluetooth V3.0 + EDR
- Faixa de Comunicação: Aprox. 10m
- Perfis: A2DP

### FONTE DE ALIMENTAÇÃO

- Entrada: 100V~240 V
- Consumo Máximo: <110 W

### RÁDIO

- Frequência FM: 87.5 - 108 MHz

### BATERIA INTERNA

- Capacidade: 1800mAh
- 11,1 DC
- Duração da bateria: Entre 2 e 4 horas

### IMPORTANTE

- A Philco reserva-se o direito de proceder, sem aviso prévio, às modificações técnicas que julgar conveniente.
- As figuras apresentadas neste Manual são de caráter ilustrativo; portanto, não necessitam ser totalmente fiéis ao produto.

## CERTIFICADO DE GARANTIA ÁUDIO E VÍDEO

A Fabricante solicita ao consumidor a leitura prévia do Manual de Instruções para a melhor utilização do produto. A Fabricante garante seus produtos contra defeitos de fabricação durante o período estabelecido, contados a partir da data de entrega do produto expresso na nota fiscal de compra. Conforme modelo a seguir:

Micro System; Rádio AM/FM com CD player; DVD; Home Theater; Antenas; Soundbar; Soundbase; Caixa Acústica	GARANTIA LEGAL*	90 Dias
	GARANTIA ADICIONAL	270 Dias
	GARANTIA TOTAL**	360 Dias
Carregador de pilhas; MP3 Player; MP4 Player	GARANTIA LEGAL*	90 Dias
	GARANTIA ADICIONAL	00 Dias
	GARANTIA TOTAL**	90 Dias
Fone de Ouvido	GARANTIA LEGAL*	90 Dias
	GARANTIA ADICIONAL	90 Dias
	GARANTIA TOTAL**	180 Dias

\*A GARANTIA LEGAL É DE 90 DIAS E TEM SEU INÍCIO NA DATA DE AQUISIÇÃO DO PRODUTO.

\*\*A GARANTIA TOTAL É A SOMA DA GARANTIA LEGAL MAIS A GARANTIA ADICIONAL.

- Os controles remotos terão garantia legal de 90 dias, mais 90 dias de garantia adicional, totalizando 180 dias.
- Os acessórios terão somente garantia legal de 90 dias.

A Fabricante prestará serviços de Assistência Técnica, tanto os gratuitos quanto os remunerados, somente nas localidades onde mantiver Postos Autorizados.

Em locais onde não haja Postos Autorizados, o produto deverá ser transportado, por conta e risco do consumidor. A relação de Postos Autorizados está disponível através do site ***www.philco.com.br*** ou através do **SAC (47) 3431-0499**. Se o consumidor vier a transferir a propriedade deste produto, a garantia ficará automaticamente transferida, respeitando o prazo de validade, contado a partir da primeira aquisição. Produtos que necessitam de serviço de instalação terão despesas e responsabilidades por conta do consumidor. O compromisso de garantia cessará caso:

- O produto seja examinado, adulterado ou consertado fora de Assistência Técnica Autorizada.
- Ocorra a utilização de peça ou componente não original.
- O produto seja ligado em tensão diferente daquela para qual foi projetado.
- O defeito seja decorrente de uso inadequado ou negligência do consumidor em relação às instruções do manual.
- Danos sejam causados por ação de agentes da natureza (enchentes, maresia, raios, etc.).
- O produto seja utilizado para fins não domésticos.
- Não sejam seguidas as recomendações de conservação, conforme manual.
- Ausência ou adulteração do número de série..

**BRITÂNIA ELETRÔNICOS S.A**  
Rua Dona Francisca, 12.340  
Bairro Pirabeiraba - Joinville - SC  
CEP 89.239-270  
Insc. Est. 254.861.660  
CNPJ 07.019.308/0001-28  
FABRICADO NA CHINA



