

ADEGA PH24 DZ



Capacidade para 24 garrafas

Controle eletrônico de temperatura

Porta com vidro duplo

Apelo Comercial	Benefício
Capacidade para 24 garrafas	Mantém 24 garrafas na temperatura ideal para servir
Controle Eletrônico de temperatura para compartimento separados	Ajusta a temperatura entre 8°C a 18°C (compartimento superior) 12°C a 18°C (Compartimento inferior)
Prateleiras cromadas, deslizantes e reguláveis	Facilita o manuseio das garrafas e ajusta a altura das prateleiras
Porta com vidro duplo	Mantém as bebidas protegidas da luz e da temperatura externa
Pés niveladores ajustáveis	Ajusta altura da base da adega
Baixo nível de ruído Baixo consumo de energia	Silenciosa e econômica
Livre de CFC	Ecologicamente correta
Display eletrônico	Com sistema de travamento e sistema termoeletrônico de refrigeração

Características

Características engenharia :

- Capacidade para 24 garrafas / 69 litros
- Controle eletrônico de temperatura para compartimentos separados (Superior e Inferior)
- Ajuste de Temperatura para compartimento Superior (8 - 18°C)
- Ajuste de Temperatura para compartimento Inferior (12- 18°C)
- Display Eletrônico de Temperatura
- Prateleiras cromadas e deslizantes
- Porta com vidro duplo
- Iluminação interna (LED)
- Baixo nível de ruído

- Baixo consumo de energia
- Livre de CFC
- Sistema Termoelétrico de Refrigeração
- Sistema Travamento de Paineleletrônico
- Aparelho Compacto
- Disponível em 127V e 220V
- Garantia de 01 ano

Legenda Técnica

Controle de Temperatura Eletrônico = Não é necessário abrir a porta para ajustar a temperatura interna.

Acessórios

Prateleiras, manual de instruções, mini folder e certificado de garantia.

Número de desenho

1489-09

Características Técnicas			Informações Logísticas			Informações Fiscais	
Tensão (V)	Potência (W)	Consumo (kWh)	Código Comercial	Código de Barras EAN-13		IPI (%)	0
				Cx. Unitária	Cx. Master	Origem NF	Classificação
127V	130	0,13	054801007	7891356008177	-	JOINVILLE	8418.69.99
220V	130	0,13	054802007	7891356008184	-		
Garantia:		1 ano	Código DUN - biv			Descrição do Produto NF	
Embalagem		Peso *	Dimensões* (mm)			Volume*	Qtde
		(Kg)	Alt.	Larg.	Prof.	(m ³)	
Aparelho Fechado		22	740	432	530	0,169	01
Aparelho Aberto		22	740	432	930	0,297	01
Cx. unitária		24	775	570	480	0,212	01
ADEGA PH24 DZ 127V/ 220V							

Empilhamento Máximo:

5

* Os pesos e as dimensões das caixas têm uma tolerância de $\pm 3\%$.

SELOS DE CONFORMIDADE

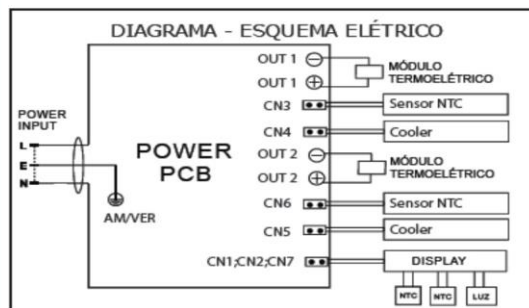

Philco

TIPO DO PRODUTO: **ADEGA**
 MODELO: **PH24DZ**
 ISOLANTE TÉRMICO: **CICLO PENTANO**
 TENSÃO NOMINAL: **127V**
 POTÊNCIA: **130W**
 FREQUÊNCIA: **60Hz**
 CLASSE: **N**
 CLASSE DE PROTEÇÃO CONTRA CHOQUES ELÉTRICOS : **I**

CAPACIDADE: **69l /24 garrafas**
 PESO: **22kg**

0 00 00000 00 X B41 0

054801007
FABRICADO NA CHINA

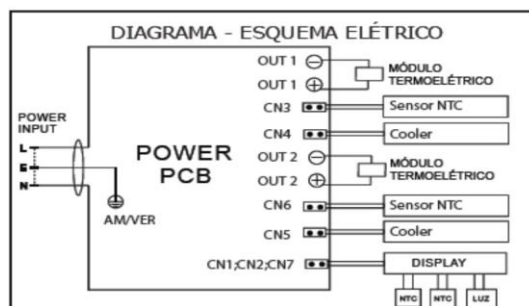

Philco

TIPO DO PRODUTO: **ADEGA**
 MODELO: **PH24DZ**
 ISOLANTE TÉRMICO: **CICLO PENTANO**
 TENSÃO NOMINAL: **220V**
 POTÊNCIA: **130W**
 FREQUÊNCIA: **60Hz**
 CLASSE: **N**
 CLASSE DE PROTEÇÃO CONTRA CHOQUES ELÉTRICOS : **I**

CAPACIDADE: **69l /24 garrafas**
 PESO: **22kg**

0 00 00000 00 Y B41 0

054802007
FABRICADO NA CHINA

Segurança



Compulsório





01	21/10/2015	Ateração de pesos e medidas
02	02/02/2016	Atualização do IPI
03	10/01/2019	Atualização da foto (nova tampografia)

Em virtude de constantes aperfeiçoamentos em sua linha de produtos, a Philco reserva-se o direito de proceder, sem prévio aviso, às modificações técnicas que julgar conveniente.