

Nº	MODIFICAÇÃO	POR	SOLICITANTE	DATA
0	Liberação de Arquivo	Amanda	-	08-11-2018
1	Remoção da informação de Uso Doméstico	Amanda	Engenharia	30-01-2019

**This page should not be printed.**

This document is property of Britannia  
AND CAN NOT BE USED BY A THIRD PARTY

DES.	Amanda	PRODUTO	CÓD. COMERCIAL	ESTRUTURA	TAMANHO
VERIF.	Lucas	CORTINA DE AR PCA3009M PCA3012M PCA3015M	056252015	769633	115*150mm
APROV.	Dhioni				COR IMPRESSÃO
MARCA		TÍTULO	CÓD. DESENHO		REV.
		Manual de Instruções / User Manual	1891-00-05		1

# Philco

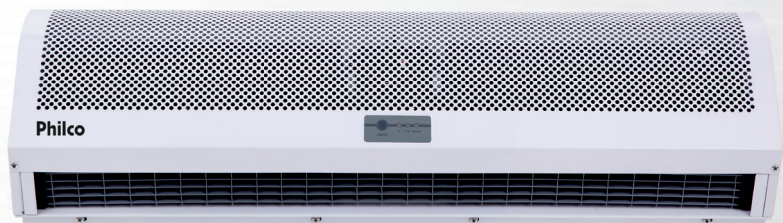

MANUAL DE INSTRUÇÕES

CORTINA DE AR  
PCA3009M  
PCA3012M  
PCA3015M

## INTRODUÇÃO

Parabéns pela escolha de mais um produto de nossa linha.

Para garantir o melhor desempenho de seu produto, **o usuário deve ler atentamente as instruções a seguir.** Recomenda-se não jogar fora este Manual de Instruções. Ele deve ser guardado para eventuais consultas.

**NOTA:** É comum que aparelhos elétricos novos liberem uma leve fumaça ou gases durante as primeiras vezes em que eles forem utilizados. Isso acontece em virtude do aquecimento dos materiais e dos componentes usados na manufatura do aparelho. É normal e não indica a existência de defeitos no aparelho.

## CUIDADOS

- Não utilizar aparelhos apresentando qualquer tipo de dano no cordão elétrico, no plugue ou em outros componentes. Para substituir qualquer peça danificada, procurar a Assistência Técnica Autorizada, a fim de evitar riscos.
  - É perigoso modificar ou alterar as características do aparelho.
  - O aparelho deve ser instalado segundo as normas nacionais que regem as instalações elétricas.
  - Em caso de dano no cabo de alimentação, este apenas deve ser substituído por pessoal especializado e autorizado pelo fabricante.
  - Este aparelho só deve ser utilizado por adultos.
  - Este aparelho não se destina a utilização por pessoas (inclusive crianças) com capacidades físicas, sensoriais ou mentais reduzidas, ou por pessoas com falta de experiência e conhecimento a menos que tenham recebido instruções referentes à utilização do aparelho ou estejam sob a supervisão de uma pessoa responsável pela sua segurança.
  - Este aparelho deve ser ligado a um sistema eficaz de aterramento. Solicite que um electricista qualificado lhe verifique a instalação elétrica.
  - Evite utilizar extensões para o cabo de alimentação elétrica.
  - Antes de efetuar qualquer operação de limpeza ou de manutenção, retire sempre o plugue da tomada de alimentação.
  - Não puxe o cabo de alimentação elétrica para deslocar o aparelho.
  - Não instale o aparelho em ambientes cujo ar possa conter gases, óleos ou enxofre, nem junto a fontes de calor.
  - Não coloque objetos pesados ou quentes em cima do aparelho.
  - Utilize a cortina de ar apenas conforme indicado neste manual.
  - Estas instruções não abrangem todas as condições e situações possíveis. É essencial que predomine o bom senso e a prudência durante a instalação, funcionamento e conservação da cortina de ar.
  - No fim da sua vida útil, deposite o aparelho em centros de recolha especializados.
  - Os materiais utilizados na embalagem são recicláveis. Recomendamos, por isso, que sejam depositados nos dias e locais de coleta seletiva.
  - Recomenda-se que as crianças sejam vigiadas para assegurar que elas não estejam brincando com o aparelho.
  - Mantenha o aparelho a uma distância de pelo menos 50 cm de substâncias inflamáveis ou de embalagens pressurizadas (ex: latas de spray).
- Aviso importante : Qualquer serviço de manutenção ou de reparos só deverá ser efetuado por um técnico credenciado. Não tentar consertar o aparelho por conta própria.



## ADVERTÊNCIA



- Retirar o plugue da tomada elétrica antes de efetuar qualquer manutenção no aparelho.
- Recolocar todos os componentes antes de ligar o produto.
- Ligar o plugue em uma tomada com aterramento efetivo, conforme norma NBR5410.
- Não usar adaptadores, benjamins ou T's.

**•Não seguir estas instruções pode trazer risco de morte, incêndio ou choque elétrico.**

## COMPONENTES

**01.** Saída de ar

**02.** Display

**03.** Parafusos:

3009 - 6 parafusos

3012 - 6 parafusos

3015 - 8 parafusos

**04.** Placa de montagem

**05.** Controle remoto

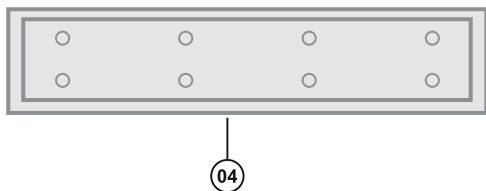
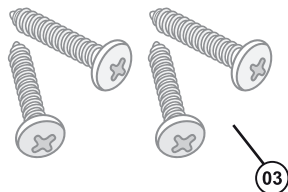
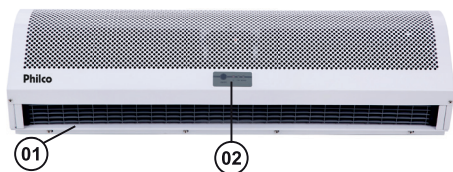

## INSTRUÇÕES DE USO

Este aparelho foi desenvolvido para ser instalado na porta de entrada de lojas, prédios comerciais entre outros ambientes que possuem grande circulação de pessoas, para impedir a entrada de ar externo dentro de ambientes climatizados.

## DISPLAY

### DISPLAY DO PRODUTO

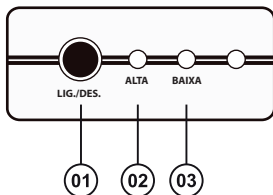

- 01.** Tecla Liga/Desliga
- 02.** Indicador de velocidade alta
- 03.** Indicador de velocidade baixa

### DISPLAY DO CONTROLE REMOTO



- 01.** Indicador de velocidade
- 02.** Tecla Liga/Desliga

## INSTRUÇÕES DE INSTALAÇÃO

Durante a instalação do aparelho, por favor siga atentamente em ordem os seguintes passos para obter uma instalação eficiente.

**01.** Instale em um local que evite vibrações e ruídos estranhos quando o aparelho estiver em funcionamento.

**02.** Este produto é projetado para ser usado como unidade interna.

**03.** A escolha do aparelho mais adequado depende da altura da porta onde será instalado, pois se a altura da instalação for maior que a recomendada, a capacidade de isolamento de ar do ambiente externo será reduzida e o aparelho perderá eficiência.

**04.** O funcionamento do aparelho ocorre com a captação do ar pela parte frontal do aparelho e lançamento do ar captado pela parte inferior.

**05.** Não há limite de quantos aparelhos podem ser instalados lado a lado, pois a quantidade varia com a largura de abertura de porta. O que se indica é apenas uma distância de 20 a 40mm entre os aparelhos instalados.

**06.** Não deve haver frestas entre a parede e a chapa de fixação no momento em que o aparelho for instalado.

**07.** Para uma instalação correta, a distância entre a cortina de ar e o teto deve ser no mínimo de 30mm.

**08.** A instalação da cortina de ar deve ser horizontalmente.

**09.** É recomendado a instalação do aparelho em uma posição de até 3,0m acima do chão.

**10.** Um interruptor tripolar deve preceder a aplicação com no mínimo 3mm de distância.

## INSTALAÇÃO

**01.** Retire o parafuso da placa de montagem (1) e retire-a do produto (2) conforme Figura 01;

**02.** Faça furos na parede conforme a dimensão da placa de montagem, em seguida insira os parafusos e chumbe-os com cimento, conforme Figura 02;

**03.** Parafuse a placa de montagem na parede conforme Figura 02;

**04.** Fixe o aparelho na placa de montagem parafusando-o conforme a figura 03.



Figura 01



Figura 02

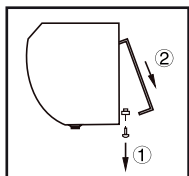

Figura 03

## CONTROLE REMOTO

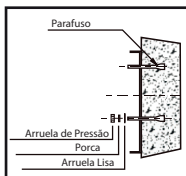

Para o funcionamento correto do controle remoto, abra a tampa localizada na parte traseira do produto e insira 2 pilhas do tipo AAA de 1,5V.

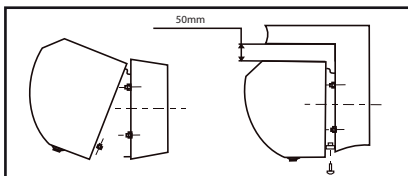
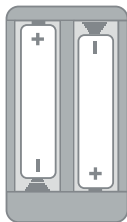
## LIMPEZA E MANUTENÇÃO

- Para uma eficiente e segura limpeza do produto, desligue o aparelho da tomada.
- Mantenha o motor e outras peças elétricas distante da umidade.
- Para limpar, utilize um pano macio umedecido em água morna e sabão neutro.
- Não utilize esponjas de aço ou produtos abrasivos para não danificar o produto.
- A limpeza interna do produto deve ser realizada ao menos uma vez ao ano, por um técnico credenciado Philco.
- Se o produto encontra-se em locais que contenham muita poeira ou esteja ligado durante muitas horas, a limpeza interna deve ser realizada com mais frequência.

# DIAGRAMA ELÉTRICO

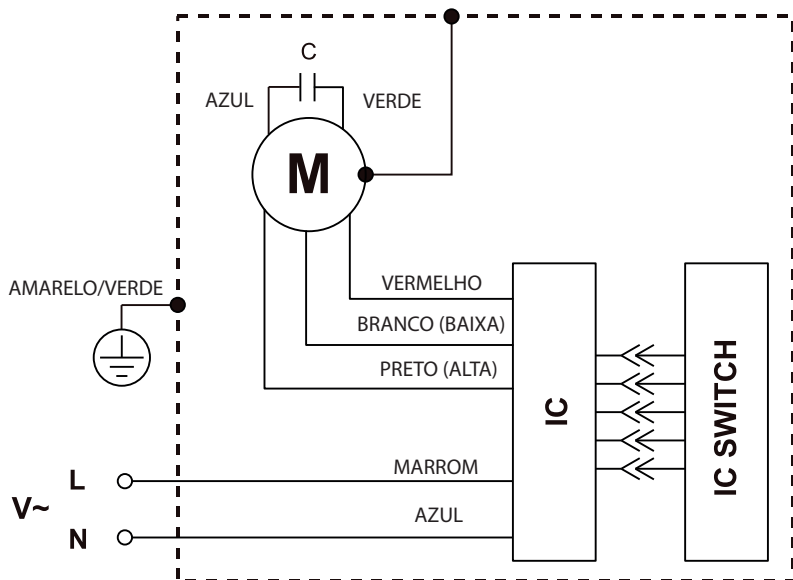

## CERTIFICADO DE GARANTIA REFRIGERAÇÃO

A Fabricante solicita ao consumidor a leitura prévia do Manual de Instruções para a melhor utilização do produto. A Philco garante seus produtos contra defeitos de fabricação durante o período estabelecido, contados a partir da data de entrega do produto expresso na nota fiscal de compra. Conforme modelo a seguir:

REFRIGERAÇÃO	
GARANTIA LEGAL*	90 Dias
GARANTIA ADICIONAL	270 Dias
GARANTIA TOTAL**	360 Dias

\*A GARANTIA LEGAL É DE 90 DIAS E TEM SEU INÍCIO NA DATA DE AQUISIÇÃO DO PRODUTO.

\*\*A GARANTIA TOTAL É A SOMA DA GARANTIA LEGAL MAIS A GARANTIA ADICIONAL.

Peças plásticas, acessórios, copos, jarras, terão apenas a Garantia Legal de 90 dias contra defeitos de fabricação.

A Fabricante prestará serviços de Assistência Técnica, tanto os gratuitos quanto os remunerados, somente nas localidades onde mantiver Postos Autorizados.

Em locais onde não haja Postos Autorizados, o produto deverá ser transportado, por conta e risco do consumidor. A relação de Postos Autorizados está dispo-

nível através do site ***www.philco.com.br*** ou através do **SAC (47) 3431-0499**. Se o consumidor vier a transferir a propriedade deste produto, a garantia ficará automaticamente transferida, respeitando o prazo de validade, contado a partir da primeira aquisição. Produtos que necessitam de serviço de instalação terão despesas e responsabilidades por conta do consumidor. O compromisso de garantia cessará caso:

- O produto seja examinado, adulterado ou consertado fora de Assistência Técnica Autorizada.
- Ocorra a utilização de peça ou componente não original.
- O produto seja ligado em tensão diferente daquela para qual foi projetado.
- O defeito seja decorrente de uso inadequado ou negligência do consumidor em relação às instruções do manual.
- Danos sejam causados por ação de agentes da natureza (enchentes, maresia, raios, etc.).
- Não sejam seguidas as recomendações de conservação, conforme manual.
- Ausência ou adulteração do número de série.

**BRITÂNIA ELETRÔNICOS S.A**  
Rua Dona Francisca, 12.340  
Bairro Pirabeiraba - Joinville - SC  
CEP 89.239-270  
Insc. Est. 254.861.660  
CNPJ 07.019.308/0001-28  
FABRICADO NA CHINA

