

MÁQUINA DE GELO PMG20P



2 TAMANHOS DE GELO

ALTA CAPACIDADE ATÉ 20KG EM 24H EM TEMPERATURA AMBIENTE DE ATÉ 15°C

2 CICLOS NORMAL E RÁPIDO

Apelo Comercial	Benefício
2 Ciclos de preparo	Prepara o gelo com facilidade e rapidez
Alta capacidade de produção	Até 20kg de produção em 24 horas
Ciclo rápido	Tempo de produção de 18 min - 25 min por ciclo
Não necessita instalação hidráulica	Ideal para levar para uso em diversos ambientes
Painel luminoso	Super prático e fácil de usar
Capacidade do reservatório de gelo de 0,750 kg	Perfeita para uso na reunião de amigos e família, e no seu dia a dia.
Capacidade do reservatório de água de 3,5 litros	Prático reservatório de água, dispõe de uma função no painel indicando necessidade de repor água para o processo.
Design de janela visível	Visão do gelo sendo produzido.

Características
<ul style="list-style-type: none"> • 2 Tamanhos de Gelo – A partir do ciclo escolhido • Capacidade de produção diária: 15~20kg • Capacidade do Reservatório de Gelo: 0,750kg • Capacidade do reservatório de água: 3,5L • Tempo de ciclo de produção: 18~25 minutos • Quantidade de cubos por ciclo: 24 peças de gelo • Instalação Manual • Indicador de cesto de gelo cheio • Indicador de falta de água • Sistema de refrigeração por compressor • Visor acrílico, permitindo facilmente visão do processo.

Legenda Técnica	Acessórios
Sistema de Refrigeração com compressor: Utiliza sistema com compressor que permite capacidade superior de refrigeração para a produção de gelo. Sensor Indicador de falta de água – Interrompe o processo e sinaliza automaticamente quando o reservatório de água está vazio. Sensor Indicador de cesto de gelo cheio – Interrompe o processo e sinaliza automaticamente quando o cesto de gelo está cheio.	Pá de Gelo para servir e manual.

Número de desenho	4522-09-00
--------------------------	------------

Características Técnicas			Informações Logísticas					Informações Fiscais							
Tensão (V)	Potência (W)	Consumo (kWh)	Tomada (A)	Pinos (2 ou 3)	Código Comercial	Código de Barras		IPI (%)	0%						
						Cx. Unitária (EAN-13)	Cx. Master (DUN-14)		Origem NF	Classificação (NCM)	Ex tarifário				
127V	168W	0,168	10	3	05635100 3	789135609 6532	-	Joinville	8418.69.99	03					
220V	146W	0,146	10	3	05635200 3	789135609 6549	-								
Garantia 1 ano															
Embalagem		Peso* (Kg)	Dimensões* (mm)			Volume* (m ³)	Qtde	Descrição do Produto NF							
			Alt.	Larg.	Prof.	MÁQUINA DE GELO PMG20P 127V / 220V									
MODELO 127V e 220V															
Aparelho		11,735	350	290	360						0,03654	1			
Aparelho aberto		11,735	530	290	360						0,05533	1			
Cx. unitária		12,950	402	420	346						0,05783	1			
Cx. máster		-	-	-	-	-	-								
Origem do item															
Empilhamento Máximo: 5															

* Os pesos e as dimensões das caixas têm uma tolerância de ± 3%.

SELOS DE CONFORMIDADE

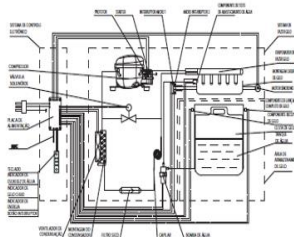

Philco

TIPO DO PRODUTO: MÁQUINA DE GELO
 MODELO: **PMG20P**
 TENSÃO NOMINAL: **127V**
 CORRENTE: **2,5A**
 FREQUÊNCIA: **60Hz**
 GÁS: **R600a**
 CLASSE CLIMÁTICA: **T**
 CARGA DE GÁS: **30g**
 CLASSE DE PROTEÇÃO CONTRA CHOQUES ELÉTRICOS: **I**
 CAPACIDADE DE PRODUÇÃO DIÁRIA: **20kg**
 PESO: **11,8kg**

Segurança
 INMETRO 07/12

05635 1003
 FABRICADO NA CHINA

Nº. SÉRIE: **0 00 00000 00 X U52 0**

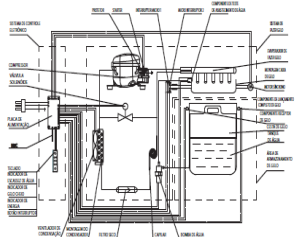

Philco

TIPO DO PRODUTO: MÁQUINA DE GELO
 MODELO: **PMG20P**
 TENSÃO NOMINAL: **220V**
 CORRENTE: **1,5A**
 FREQUÊNCIA: **60Hz**
 GÁS: **R600a**
 CLASSE CLIMÁTICA: **T**
 CARGA DE GÁS: **30g**
 CLASSE DE PROTEÇÃO CONTRA CHOQUES ELÉTRICOS: **I**
 CAPACIDADE DE PRODUÇÃO DIÁRIA: **20kg**
 PESO: **11,8kg**

Segurança
 INMETRO 07/12

05635 2003
 FABRICADO NA CHINA

Nº. SÉRIE: **0 00 00000 00 Y U52 0**

Em virtude de constantes aperfeiçoamentos em sua linha de produtos, a Britânia reserva-se o direito de proceder, sem prévio aviso, às modificações técnicas que julgar conveniente