

# Philco

MANUAL DE INSTRUÇÕES  
PIPOQUEIRA CLASSIC RETRÔ PPI04V



# Philco

PARABÉNS PELA ESCOLHA DE MAIS UM PRODUTO DE NOSSA LINHA!

Para garantir o melhor desempenho de seu produto, **o usuário deve ler atentamente as instruções a seguir.** Recomenda-se não jogar fora este Manual de Instruções. Ele deve ser guardado para eventuais consultas.

O APARELHO DESTINA-SE SOMENTE PARA USO DOMÉSTICO



LEIA O MANUAL

 ATENÇÃO

É comum que aparelhos elétricos novos liberem uma leve fumaça ou gases durante as primeiras vezes em que eles forem utilizados. Isso acontece em virtude do aquecimento dos materiais e dos componentes usados na manufatura do aparelho. É normal e não indica a existência de defeitos no aparelho.



Para ter acesso ao manual digital (em PDF) entre em contato com o nosso SAC em horário comercial  
**SAC PHILCO: (47) 3431-0499**

## RECOMENDAÇÕES

Os símbolos no Manual de Instruções, estão interpretados como descritos à seguir:



**Nota:** Recomendações sobre o funcionamento, para melhor utilização.



**Importante / Aviso:** Recomendações que garantem a segurança do usuário



**Dica:** Conselhos para utilização e melhor funcionamento.



**Atenção / Cuidado :** Práticas que podem resultar em acidentes ou riscos.

## CUIDADOS COM O PRODUTO DIARIAMENTE

- NUNCA molhe ou submerja o aparelho.
- NUNCA utilize perto de água.
- NUNCA utilize uma esponja ou pano abrasivo.
- NUNCA deixe o aparelho funcionando sem supervisão.
- NUNCA force a panela para dentro ou fora das engrenagens uma vez que pode fazer com que os mecanismos fiquem desalinhados e o aparelho não funcione.
- Desligue o aparelho da tomada quando não estiver sendo utilizado e durante a sua limpeza.
- NÃO utilize este aparelho se o cabo ou o plugue estiver danificado ou se o aparelho funcionar incorretamente.
- Se o cordão de alimentação está danificado, ele deve ser substituído pelo fabricante ou agente autorizado ou pessoa qualificada , a fim de evitar riscos.
- NÃO coloque as peças deste aparelho na máquina de lavar a louça.
- Mantenha fora do alcance das crianças.
- Este aparelho NÃO É UM BRINQUEDO.
- Este aparelho não deve ser utilizado por crianças sem supervisão e por indivíduos

com problemas cognitivos.

- RECOMENDA-SE que crianças sejam vigiadas para assegurar que elas não estejam brincando com o aparelho.
- Este aparelho não se destina à utilização por pessoas (inclusive crianças) com capacidades físicas , sensoriais ou mentais reduzidas, ou por pessoas com falta de experiência e conhecimento , a menos que tenham recebido instruções referentes à utilização do aparelho ou estejam sob a supervisão de uma pessoa responsável pela sua segurança.
- As precauções básicas de segurança devem ser sempre seguidas quando se utiliza aparelhos elétricos, incluindo as seguintes:
- Leia todas as instruções antes de utilizar este aparelho.
- Mantenha a porta da unidade principal fechada enquanto estiver a utilizar o produto.
- Não toque na panela durante ou logo após o seu uso, aguarde a panela esfriar para manuseá-la.
- Para se proteger contra o choque elétrico, não coloque o cabo, plugue ou qualquer

## RECOMENDAÇÕES

parte deste aparelho em contato com água ou outros líquidos.

- Para evitar perigo de incêndios, choque ou danos na unidade, esta deve ser ligada na voltagem correta, sempre verifique a voltagem correta antes de ligá-la.
- Quando o aparelho for utilizado próximo de crianças, é necessário a supervisão para que as crianças não mexam no aparelho.
- Desligue o plugue da tomada quando o aparelho não estiver sendo utilizado, antes de remover as peças ou antes de limpar.
- NÃO utilize o aparelho se seu cabo ou plugue estiverem danificados, ou se o aparelho estiver avariado ou de alguma forma danificado.
- Utilize apenas as peças e acessórios fornecidos junto com o aparelho.
- NÃO utilize em áreas externas.
- Utilize o aparelho o mais perto possível da tomada para evitar tropeçar no cabo e causar acidentes.

- NÃO deixe o motor da panela funcionando após as pipocas terem parado de estourar.
- Tome extremo cuidado quando movimentar este aparelho.
- Antes de utilizar a panela, verifique a existência de objetos estranhos.
- Antes de utilizar, certifique-se de que a panela está devidamente encaixada às engrenagens da base do motor.
- É fornecido um cabo de alimentação curto para reduzir os riscos de se enroscar ou de tropeçar.
- NÃO TOQUE nas superfícies quentes ; use as alças ou puxadores.
- Apenas para uso doméstico.
- Este produto não pode ser operado através de um temporizador externo ou sistema de controle remoto separado.
- **GUARDE ESTAS INSTRUÇÕES!**

## SÍMBOLOS



Superfície quente

## COMPONENTES

01. Botão de Liga/Desl. luz;
02. Botão de Liga/Desl. do aparelho;
03. Suporte da panela;
04. Painela;
05. Porta do aparelho;
06. Manivela.
07. Recipiente para pipoca estourada;
08. Base do aparelho.

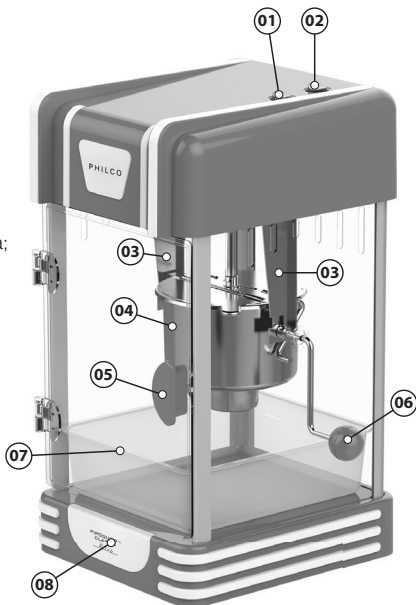

## FUNCIONAMENTO

Antes de utilizar pela primeira vez, limpe o interior da unidade com uma esponja ou pano úmido, não abrasivo e depois limpe com uma toalha seca não abrasiva. Limpe o interior da panela e certifique-se de que fique corretamente encaixada nas ranhuras antes de ligar.

1. Montar o cabo elétrico na parte inferior da panela.
2. Montar a manivela da panela. Por favor, observe o sentido correto da rosca da manivela.
3. Encontre uma superfície nivelada próxima de uma tomada elétrica.

Certifique-se de que o cabo está afastado de qualquer tipo de líquido.

4. Reúna o milho para pipoca, temperos, tigelas ou sacos para pipoca, óleo para cozinhar, colher de medição para milho de pipoca e a colher de medição para óleo (a colher de medição para milho de pipoca e a colher para medição de óleo acompanham o produto).
5. Ligue o aparelho na tomada elétrica e mantenha o botão na posição desligado (OFF).
6. Certifique-se de que a panela está bem fixa nas ranhuras do suporte.

**7.** Certifique-se de que o cabo de alimentação, localizado na parte inferior da panela, esteja conectado.

**8.** Coloque o botão na posição ligado (ON). Deixe o aparelho trabalhar entre 3 e 5 minutos para aquecer a panela.

**9.** DESLIGUE a unidade, botão na posição DESLIGADO (OFF).

**10.** Utilize a colher medidora (inclusa) para adicionar óleo à panela, utilize óleo de sua preferência. Para melhores resultados sugere-se que utilize óleo vegetal.

**11.** Adicione 1 medida (62 g) de milho para pipoca na panela utilizando a colher de medição para milho de pipoca fornecida.

**12.** Ligue o aparelho, botão na posição LIGADO (ON), e feche a porta. Após alguns minutos as pipocas irão começar a estourar e sairão pela tampa da panela, tal como no cinema.

**13.** Quando o milho parar de estourar, vire a panela utilizando a manivela para liberar as pipocas.

## DICAS

### FUMAÇA

Se o seu aparelho começar a apresentar fumaça durante a preparação, pode

dever-se à acumulação de gordura. Para reduzir a fumaça, certifique-se de limpar o interior da panela entre as utilizações.

## LIMPEZA E MANUTENÇÃO

- Certifique-se de que o aparelho esteja desligado e frio antes de proceder à limpeza. Retire o plugue da tomada e o plugue do motor da panela no interior da unidade principal.

- Utilize uma esponja ou um pano não abrasivo e ligeiramente úmido para limpar o interior e o exterior da unidade principal e depois limpe com uma toalha seca não abrasiva.

- Após ter desligado o motor da panela e esta estar completamente fria, vire a manivela para a direita para desrosquear e liberar a manivela.

- Retire a panela das ranhuras de suporte.

- Retire a panela da unidade principal. Após remover a panela da unidade principal, limpe cuidadosamente o interior da panela com um pano ou esponja úmida.

- Repita o procedimento até que o resultado da limpeza seja satisfatório.

- Se necessário, utilize cuidadosamente a parte mais abrasiva da esponja.

- Limpe o interior com cuidado e seque.

- Limpe o exterior da panela com um pano úmido e seque.

- Volte a instalar a panela na unidade principal e a manivela inserindo-a na panela. Rode a manivela para a esquerda para apertar.



### NOTA

Para proteger o plugue do motor contra umidade, nunca mergulhe a panela em nenhum líquido. Nunca coloque quaisquer peças na máquina de lavar a louça. Lave sempre à mão.

# CERTIFICADO DE GARANTIA ELETROPORTÁTEIS PHILCO

A Fabricante solicita ao consumidor a leitura prévia do Manual de Instruções para a melhor utilização do produto. A Fabricante garante seus produtos contra defeitos de fabricação durante o período estabelecido, contados a partir da data de entrega do produto expresso na nota fiscal de compra. Conforme modelo a seguir:

## ELETROPORTÁTEIS

<b>Garantia legal*</b>	90 Dias
<b>Garantia adicional</b>	270 Dias
<b>Garantia total**</b>	360 Dias

\*A garantia legal é de 90 dias e tem seu início na data de aquisição do produto.

\*\*A garantia total é a soma da garantia legal mais a garantia adicional.

- Os controles remotos terão garantia legal de 90 dias, mais 90 dias de garantia adicional, totalizando 180 dias.
- Os acessórios terão somente garantia legal de 90 dias.
- A Fabricante prestará serviços de Assistência Técnica, tantos os gratuitos quanto os remunerados, somente nas localidades onde mantiver Postos Autorizados. Para que você exerça a garantia constante neste certificado, será necessário informar alguns de seus dados pessoais, como por exemplo: nome, CPF, endereço e telefone às nossas AssisTências Técnicas, a fim de que seja aberta ordem de serviço. Em cumprimento à Lei Geral de Proteção de Dados, a Britânia informa que estes dados poderão ser compartilhados com nossos prestadores de serviço, somente quando necessário para a conclusão do atendimento em garantia.
- Em locais onde não haja Postos Autorizados, o produto deverá ser transportado, por conta e risco do consumidor. A relação de Postos Autorizados está disponível através do site [www.philco.com.br](http://www.philco.com.br) ou através do SAC (47) 3431-0499. Se o consumidor vier a transferir a propriedade deste produto, a garantia ficará automaticamente transferida, respeitando o prazo de validade, contado a partir da primeira aquisição. Produtos que necessitam de serviço de instalação terão despesas e responsabilidades por conta do consumidor. O compromisso de garantia cessará caso:
  - O produto seja examinado, adulterado ou consertado fora de Assistência Técnica Autorizada.
  - Ocorra a utilização de peça ou componente não original.
  - O produto seja ligado em tensão diferente daquela para qual foi projetado.
  - O defeito seja decorrente de uso inadequado ou negligência do consumidor em relação às instruções do manual.
  - Danos sejam causados por ação de agentes da natureza (enchentes, maresia, raios, etc.).
  - O produto seja utilizado para fins não domésticos.
  - Não sejam seguidas as recomendações de conservação, conforme manual.
  - Ausência ou adulteração do número de série.

## BRITÂNIA ELETRÔNICOS S.A

Rua Dona Francisca, 12.340 - Bairro Pirabeiraba - Joinville/SC  
CEP 89.239-270 - Ins. Est. 254.861.660 - CNPJ 07.019.308/0001-28  
FABRICADO NA CHINA

(47) 3431-0499  
www.philco.com.br



**Philco**  
ATENDIMENTO AO  
CONSUMIDOR